

*Challenger*

# Betjeningsvejledning

---

**MT835C / MT845C / MT855C / MT865C /  
MT875C  
Gummibæltetraktor - CE**

---

S/N: EFF...Uxx1001

# Challenger®

## TIL VORE KUNDER:

Tillykke med valget af et Challenger® Produkt. Vi er overbeviste om at du har truffet den bedst mulige beslutning ved at vælge denne Challenger® maskine. Det er os en glæde at have dig som kunde.

Forhandleren har udført en før-leveringservice på den nye maskine.

Han vil diskutere alle betjenings- og vedligeholdelsesinstruktionerne i denne bog med dig, og instruere dig i de mange forskellige maskin anvendelser. Ret henvendelse til forhandleren hvis der opstår spørgsmål, eller der er brug for andet udstyr i forbindelse med maskinens brug.

Vi anbefaler at du læser hele instruktionsbogen grundigt, inden maskinen tages i brug. Den tid der bruges på at blive godt kendt med maskinens præstationsegenskaber, justeringer og vedligeholdelsesintervaller bliver tilbagebetalt med en lang og tilfredsstillende levetid af produktet.

Dette udstyr dækkes af en skriftlig garanti der leveres til både dig og til forhandleren af Challenger® på købstidspunktet.

AGCO® forbeholder sig retten til at foretage ændringer eller forbedringer på produktet når som helst og uden obligation til at foretage disse ændringer på produkter der er fremstillet tidligere. AGCO® eller deres forhandlere påtager sig intet ansvar for variationer der måtte forekomme i de aktuelle specifikationer af deres produkter samt erklæringer og beskrivelser i denne publikation.

*Challenger® er et verdensomspændende mærke tilhørende AGCO Corporation, Duluth, Georgia*

### CALIFORNIEN Proposition 65 Advarsel

**ADVARSEL:** Udstødning fra dieselmotorer og nogle af dens indholdsstoffer er i staten Californien kendt som værende kræftfremkaldende, forårsage fødselsskader og andre forplantningsskader.

**ADVARSEL:** Batteripoler, terminaler og andet relateret udstyr indeholder bly og blyblandinger, kemikalier der i staten Californien er kendt som værende kræftfremkaldende, forårsage fødselsskader og andre forplantningsskader. Vask hænderne efter berøring.

---

**CHALLENGER®**  
**MT835C / MT845C / MT855C / MT865C / MT875C**  
**522635D1 H Rev**  
**INDHOLD**

SIKKERHED .....	A-1
GENRELLE OPLYSNINGER .....	B-1
BETJENING .....	C-1
JUSTERINGER .....	D-1
SMØRING OG VEDLIGEHOLDELSE .....	E-1
FEJLFINDING .....	F-1
SPECIFIKATIONER .....	G-1
TILBEHØR OG EKSTRAUDSTYR .....	H-1
LEVERINGSTJEKLISTE .....	I-1
INDEKS .....	J-1



## SIKKERHED

## Indhold

Sikkerhedsadvarselssymbol .....	A-3
Sikkerhedsmeddelelser .....	A-3
Informationsmeddelelser .....	A-3
Sikkerhedsskilte .....	A-4
Placering af sikkerhedsskilte .....	A-4
Generelt .....	A-4
Vigtig sikkerhedsinformation .....	A-4
Generel fareinformation .....	A-5
Trykluft .....	A-5
Asbestoplysninger .....	A-5
Forebyggelse af tilskadekomst i tordenvejr .....	A-5
Inden motoren startes .....	A-5
Start af motor .....	A-5
Inden betjening .....	A-6
Betjening .....	A-6
Parkering .....	A-6
Førerhus .....	A-7
Beskyttelse mod knusning og skæring .....	A-7
Op- og nedstigning .....	A-8
Styrtbøjle (ROPS) .....	A-8
Forebyggelse mod forbrænding .....	A-9
Kølevæske .....	A-9
Olie .....	A-9
Ledninger, rør og slanger .....	A-9
Væskegennemtrængning .....	A-10
Batterier .....	A-10
Forebyggelse af brand og eksplosion .....	A-11
Brandslukker .....	A-12
Sikkerhedsskilte og mærkater .....	A-13
Set fra siden .....	A-14
Set forfra .....	A-17
Set bagfra .....	A-20



## SIKKERHEDSADVARSELSSYMBOL

**AFB. 1:** Dette sikkerhedsalarmsymbol betyder **FORSIGTIG! VÆR OPMÆRKSOM! DIN SIKKERHED ER INVOLVERET!**

Kig efter sikkerhedsadvarselssymbolet både i denne instruktionsbog og på sikkerhedsskilte på maskinen. Sikkerhedsalarmsymbolet vil gøre dig opmærksom på oplysninger, som vedrører din egen og andres sikkerhed.



AFB. 1

## SIKKERHEDSMEDDELELSER

Ordene FARE, ADVARSEL og FORSIGTIG bliver anvendt sammen med sikkerhedsadvarselssymbolet. Lær at genkende disse sikkerhedsadvarsler, og følg de anbefalede sikkerhedsforanstaltninger og sikkerhedsforskrifter.



**FARE:** Betyder umiddelbar fare, som, hvis den ikke undgås, kan medføre **DØDSFALD ELLER MEGET ALVORLIGE KVÆSTELSER.**



**ADVARSEL:** Betyder potentiel fare, som, hvis den ikke undgås, kan medføre **DØDSFALD ELLER MEGET ALVORLIGE KVÆSTELSER.**



**FORSIGTIG:** Betyder potentiel fare, som, hvis den ikke undgås, kan medføre **KVÆSTELSER.**

## INFORMATIONSMEDDELELSER

Ordene VIGTIGT eller BEMÆRK angår ikke den personlige sikkerhed, men skal ses som yderligere information og råd til betjening og eftersyn af udstyret.

*VIGTIGT: Identificerer specielle anvisninger eller procedurer som, hvis de ikke overholdes, kan medføre beskadigelse eller ødelæggelse af maskinen, proceduren eller omgivelser.*

*BEMÆRK: Identificerer særligt relevante punkter til en mere effektiv og bekvem reparation eller betjening.*

# SIKKERHED

## SIKKERHEDSSKILTE



**ADVARSEL:** Det er **IKKE** tilladt at fjerne eller tildække sikkerhedsskilte. Udskift alle ulæselige eller manglende sikkerhedsskilte. Der kan fås nye advarselsskilte hos forhandleren, hvis de er blevet væk eller ødelagt. I slutningen af dette afsnit vises, hvor disse advarselsskilte skal anbringes.

Hvis en brugt maskine er blevet anskaffet, sørg da for, at alle sikkerhedsskilte er anbragt rigtigt og kan læses.

Se Placering af sikkerhedsskilte i dette afsnit for illustrationer.

Udskift sikkerhedsskilte, som ikke kan læses, eller som mangler. Sikkerhedsskilte til udskiftning kan fås hos din forhandler.

## PLACERING AF SIKKERHEDSSKILTE

### Generelt

Følgende sikkerhedsskilte er opsat for at advare føreren om farer i specifikke områder på maskinen. Skiltene vedrører personsikkerhed. **LÆS OG FORSTÅ DISSE SKILTE!**

Hold skiltene rene ved at aftørre dem regelmæssigt. Anvend om nødvendigt en opløsning med et rengøringsmiddel.

Erstat manglende skilte, og udskift beskadigede eller overmalede skilte.

Hvis du har købt en brugt maskine, skal du kontrollere, at alle sikkerhedsskilte er placeret korrekt, og at de er læselige.

Rengør maskinen grundigt med en opløsning med et rengøringsmiddel, inden skiltene udskiftes.

## VIGTIG SIKKERHEDSINFORMATION

De fleste personskader, der opstår under betjening, vedligeholdelse eller reparation af maskinen, forårsages som følge af manglende overholdelse af almindelige sikkerhedsregler og -foranstaltninger. I de fleste tilfælde kan man undgå en personskade ved at genkende farlige situationer, inden der opstår en personskade.

Føreren skal være opmærksom på potentielle farer samt have den nødvendige uddannelse, faglige kunnen og værktøjer til udførelse af disse funktioner på korrekt vis.

Forkert betjening, smøring, vedligeholdelse eller reparation af maskinen kan være farligt og kan medføre personskade eller død.

Der må ikke udføres nogen form for smøring, vedligeholdelse eller reparation på maskinen, og den må ikke betjenes, før vejledningerne om betjening, smøring, vedligeholdelse og reparation er læst og forstået.

Der findes sikkerhedsforanstaltninger og -advarsler i denne manual og på maskinen. Hvis disse sikkerhedsadvarsler ikke overholdes, kan der opstå personskade eller død for fører eller personer i nærheden.

Det er ikke alle omstændigheder, der involverer en mulig fare, der kan forudses. Advarslerne i denne udgivelse og på maskinen er ikke altomfattende. Hvis du arbejder med værktøjer, arbejdsmetoder eller driftsteknikker, der ikke er specifikt anbefalede, skal du sikre dig, at det er sikkert.

Sørg for, at maskinen ikke beskadiges eller gøres usikker ved valg af betjenings-, smørings-, vedligeholdelses- eller reparationsprocedurer. Oplysninger, specifikationer og illustrationer i denne udgivelse er baseret på oplysninger, der var tilgængelige på udgivelsestidspunktet.

Specifikationer, tilspændingsmomenter, tryk, målinger, justeringer, illustrationer og andre emner kan ændres når som helst. Disse ændringer kan påvirke den service, der udføres på maskinen. Du skal indhente fuldstændige - og de seneste - oplysninger, inden du starter på en opgave. Forhandlere har de seneste oplysninger tilgængelige.



**ADVARSEL:** Når der er behov for udskiftningsdele til denne maskine, anbefaler AGCO, at der anvendes AGCO-udskiftningsdele eller dele med samme specifikationer inklusive - men ikke begrænset til - fysiske mål, type, styrke og materiale. Manglende overholdelse af denne advarsel kan føre til for tidlig svigt, beskadigelse af maskinen samt personskade eller død.



## GENEREL FAREINFORMATION

Når motoren kører, og rattet er drejet, drejer maskinen, selv om gearstangen er i parkeringsposition.

Start ikke motoren, før området er ryddet for personer. På den måde undgår man, at der opstår personskade som følge af uforudsete maskinbevægelser.

Du skal kende bredden af udstyret for at kunne opretholde tilstrækkelig afstand, når du anvender maskinen nær hegn eller markskel.

Bær sikkerhedshjelm, beskyttelsesbriller og andet beskyttelsesudstyr, som påkrævet.

Bær ikke løstsiddende beklædning eller smykker, der kan sidde fast i betjeningsanordningerne eller i andre af maskinens dele.

Sørg for, at alle beskyttelsesafdækninger og -skærme er sikkert fastgjort på maskinen.

Hold fremmedlegemer væk fra maskinen. Fjern snavs, olie, værktøj og andre emner fra dæk, passager og trin.

Fastgør madkasser, værktøj og andre løse dele, der ikke er en del af maskinen.

Vær bekendt, dels med arbejdsstedets håndsignaler, samt med personalet, der er godkendt til at give håndsignaler. Accepter kun håndsignaler fra én person.

Ryg ikke under påfyldning af brændstof.

Påfyld ikke brændstof på maskinen, medmindre motoren er slukket, og den har haft tid til at køle ned. Hvis motorens komponenter stadig er varme, må brændstoffiltrets dyse ikke efterlades uden opsyn. Du skal også undgå spild af brændstof.

Væsker til vedligeholdelse må aldrig opbevares i glasbeholdere. Alle væsker skal aftappes i en egnet beholder.

Bortskaf alle aftappede væsker, og bortskaf alle filterindsatser i overensstemmelse med lokale bestemmelser.

Brug alle opløsninger med rengøringsmidler varsomt.

Rapporter alle nødvendige reparationer.

Tillad ikke, at uautoriserede personer eller personer uden relevant uddannelse befinder sig i maskinen.

Du må ikke ryge, når du servicerer et airconditionlæg, eller når der kan være kølemiddelgasser til stede. Inhalering af dampe, der kommer fra en flamme, der har kontakt med kølemiddel fra et airconditionlæg, kan forårsage legemsbeskadigelse eller død.

Inhalering af kølemiddelgas i et airconditionlæg gennem en cigaret kan forårsage legemsbeskadigelse eller død.

Medmindre du har fået andet at vide, skal vedligeholdelsesarbejde udføres under følgende forhold:

- Maskinen er parkeret på en jævn flade. Redskaber er sænket til jorden.
- Gearstangen er i parkeringsposition.

- Motoren er slukket.
- Tændingskontakten er slukket, og tændingsnøglen er fjernet.
- Maskinen er kølet af.

## Trykluft

Luft under tryk kan forårsage personskade. Hvis der bruges trykluft til rengøring, skal du bære ansigtsbeskyttelse, beskyttelsesdragt og sikkerhedssko.

Det maksimale lufttryk for rengøringsformål skal ligge under 205 kPa (30 psi).

## Asbestoplysninger

AGCO udstyr og reservedele, sendt fra AGCO, er asbestfri. AGCO anbefaler, at der kun bruges originale AGCO reservedele.

## Forebyggelse af tilskadekomst i tordennejr

Hvis der slår lyn ned i nærhed af maskinen, må føreren ikke forsøge at stige op på eller ned fra maskinen.

Hvis du befinder dig i førerhuset under et tordennejr, skal du forblive i førerhuset. Hvis du befinder dig på jorden under et tordennejr, skal du holde dig væk fra maskinen.

## Inden motoren startes

Start kun motoren fra førerhuset. Kortslut aldrig startmotorens terminaler eller batterier. Kortslutning kan beskadige det elektriske system eller forårsage uventet bevægelse af maskinen.

Juster sædet, så du kan træde pedalerne helt i bund, mens du har ryggen mod førersædets ryglæn.

Sørg for, at maskinen er udstyret med et lyssystem, der egner sig til arbejdsforholdene. Kontroller, at alle maskinens lygter fungerer korrekt.

Inden du starter motoren eller flytter maskinen, skal du sikre dig, at der ikke befinder sig nogen personer under, i nærheden af eller på maskinen. Sørg for, at der ikke er andre personer i nærheden.

## Start af motor

Sæt alle hydrauliske betjeningsanordninger i stopposition, inden du starter motoren.

Sørg for, at gearstangen er i parkeringsposition.

Udstødningen fra en dieselmotor indeholder forbrændingsstoffer, der kan være skadelige. Lad altid motoren køre i et godt ventileret område. Hvis det foregår i et lukket område, føres udstødningen ud i det fri.



**ADVARSEL: Maskinen DREJER, hvis rattet bevæges mens motoren kører, selv om gearstangen er i NEUTRAL eller PARK.**

# SIKKERHED

---

Start ikke motoren, før området er ryddet for personer. På den måde undgår man, at der opstår personskade som følge af uforudsete maskinbevægelser.

## Inden betjening

Hold alle personer væk fra maskinen og området.

Fjern eventuelle forhindringer i maskinens bane. Vær opmærksom på farer (ledning, grøfter osv.).

Sørg for, at alle vinduer er rene og i lukket position.

Juster bakspejlene, så du opnår den bedste sigtbarhed tæt på maskinen. Sørg for, at hornet, bakalarmen (hvis monteret) og alle andre advarselsanordninger fungerer korrekt.

På redskaber, der trækkes med en trækstang, skal der fastgøres en transportkæde med tilstrækkelig kapacitet mellem maskinens trækstangsophæng og redskabet. Tillad kun det slæk i kæden, der kræves for at dreje.

Spænd sikkerhedsselen på korrekt vis, så den sidder lavt rundt om hoften. Der må kun sidde en passager/instruktør i maskinens førerhus, og vedkommende skal sidde i instruktørsædet med spændt sikkerhedssele.

## Betjening

Betjen kun maskinen, når du sidder i førersædet. Sikkerhedsselen skal være spændt under betjening af maskinen. Betjeningsanordningerne må kun betjenes, mens motoren kører.

Kontroller, at alle betjenings- og beskyttelsesanordninger fungerer korrekt, mens maskinen betjenes langsomt i et åbent område.

Sørg for, at ingen personer kan komme til skade, før maskinen flyttes.

Rapporter eventuelle skader, der måtte opstå under betjening af maskinen. Foretag alle nødvendige reparationer.

Hold redskaber ca. 40 cm (16") over jorden, når maskinen kører. Maskinen må ikke køres nær et udhæng, nær en bakkekant eller nær kanten af en udgravning.

Hvis maskinen begynder at skride ud på en skråning, skal du straks frakoble eventuelt læs og vende maskinen, så den vender ned ad bakke.

Sørg for at undgå jordforhold, der kan forårsage, at maskinen vælter.

Det kan ske, at maskinen vælter under arbejde på bakker, diger eller skråninger. En maskine kan også vælte, når den kører over grøfter, bakkekammer eller andre uventede forhindringer.

Når det er muligt, skal maskinen betjenes op og ned ad bakker. Undgå, når det er muligt, at betjene maskinen på tværs af en bakke.

Hold maskinen under kontrol. Belast ikke maskinen udover dens kapacitet.

Sørg for, at bugseringsenheder er egnet til formålet.

Sørg for, at komponenterne på 3-punktsliften er egnet til formålet.

Tilslut kun bugseret udstyr til en trækstang eller en lift.

Skræv aldrig over, og tillad ikke andre at skræve over, en stålwire.

Under manøvrer med henblik på tilkobling af udstyr skal du sikre dig, at der ikke befinder sig personer mellem maskinen og det bugserede udstyr. Klods liften på det bugserede udstyr op for at rette udstyret ind i forhold til trækstangen.

Kend maskinens udvendige mål.

Når maskinen køres på isbelagte veje, skal kørehastigheden sænkes.

Efter maskinen har været brugt i mudrede forhold, skal bæltene have tilstrækkelig tid til at afkaste snavs og fugt, inden der skiftes til høj hastighed. Bælter, der er våde eller mudrede, kan hæmme maskinens styreevne.

Hvis maskinens stabilitet er mærkbart reduceret, skal kørehastigheden sænkes.

Vælg et gear, der kan kontrollere maskinens hastighed, når den kører ned ad bakke.

Gear ned, hvis det er nødvendigt at bremse for at kontrollere maskinens hastighed. Du må aldrig køre i tomgang ned ad bakke i frigear.

Styr ikke maskinen, mens du kører over grøfter. Brede og/eller dybe grøfter kan afstedkomme, at styreklodserne hænger under midterhjulene. Det kan forårsage, at bællet falder af.

Tillad ikke, at der opholder sig passagerer på maskinen, undtagen på det godkendte passagersæde. Passagererne skal have spændt sikkerhedsselen under al drift.

## Parkering

Parker på en jævn overflade. Hvis maskinen skal parkeres på en hældning, skal maskinens hjul oplodses.

Sæt gearstangen i parkeringsposition.

Sænk alle redskaber til jorden.

Sæt redskabernes betjeningsanordninger i stopposition.

Inden motoren startes, sættes gasreguleringsgrebet i tomgang. Kør motoren ved lavt omdrejningstal i fem minutter for at give turboladeren mulighed for at køle af, eller brug den forsinkede nedlukning af motoren (ekstraudstyr).

Stop motor.

Drej tændingskontakten til slukket position, og fjern tændingsnøglen.

Drej batteriets afbryderkontakt til slukket position.

## **Førerhus**

Eventuelle modifikationer af førerhuset må ikke rage ind i førerkabinen. Installation af radio, brandslukker og andet udstyr skal monteres således, at førerens arbejdsrum ikke mindskes.

Alt udstyr/tilbehør, der monteres i førerkabinen, må ikke rage ind i førerens arbejdsrum. Madkasser og andre løse genstande skal fastgøres. Pas på, at føreren ikke rammes af løse genstande i førerhuset i tilfælde af kørsel i ujævnt terræn eller ved væltning.

## **Beskyttelse mod knusning og skæring**

Udstyr skal understøttes på korrekt vis, når der udføres arbejde under udstyret. Du kan ikke stole på, at hydraulikcylindrene holder udstyret. Et redskab kan falde, hvis et betjeningsgreb flyttes, eller hvis et hydraulikrør brister.

Du må aldrig starte maskinen ved at kortslutte startrelæets terminaler. Det kan medføre uventet bevægelse af maskinen.

Udfør aldrig justeringer, mens maskinen er i bevægelse, eller motoren kører.

Hver gang der er et redskab tilkoblet, ændres spillerummet i liftområdet i forhold til redskabets bevægelse.

Hold dig væk fra alle roterende og bevægelige dele.

Hold genstande væk fra ventilatorblade i bevægelse. Ventilatorblade kan kaste og skære objekter.

Brug ikke en stålwire der er bøjet eller flosset. Anvend handsker når du håndterer stålwire.

Løse låsestifter kan forårsage personskade. Kontroller, at der ikke befinder sig personer i området, inden du slår på en låsestift. For at undgå øjenskade skal du anvende beskyttelsesbriller, når du slår på en låsestift.

Det kan forekomme, at splinter eller andre smådele flyver af objekter når de slås på. Sørg for, at ingen kommer til skade som følge af flyvende småsplinter, når der slås på et objekt.

# SIKKERHED

## Op- og nedstigning

**AFB. 2:** Stig kun op på eller ned fra maskinen de steder, hvor der er trin og/eller håndtag. Inden du stiger op på maskinen, skal trin og håndtag rengøres. Kontroller trappetrin og håndtag. Foretag alle nødvendige reparationer. Der findes mærkater på platformen og ovenpå sprinklerbeholderen. Brug ikke platformens/stigens støtterør som trin. Hvis du glider eller falder, kan det medføre personskade.

Vend ansigtet mod stigen, når du stiger op på eller ned ad maskinen.

Sørg altid for at have tre kontaktpunkter med trin og håndtag. Tre kontaktpunkter er ensbetydende med to fødder og en hånd, eller en fod og to hænder.

Stig aldrig op på eller ned ad en maskine i bevægelse. Spring aldrig af en maskine, medmindre det er en nødsituation.

Bær ikke værktøj eller forsyninger, når du stiger op på eller ned ad en maskine. Brug et tov til at trække udstyr op på platformen.

Brug ikke betjeningsanordningerne som håndtag, når du stiger ind i eller ud ad førerkabinen.

**VIGTIGT:** Sørg for, at trinene ikke justeres for tæt på maskinens motorhjelme.

Der skal være en afstand på mindst 75 mm (3") mellem håndtagets inderside og motorhjelmene, så der er plads til førerens hånd.

## Styrtbøjle (ROPS)

Udfør ikke ændringer på styrtbøjlen, da det vil påvirke den beskyttelse. Ændr ikke konstruktionen ved at svejse, skære, tilføje vægt eller bore huller i konstruktionen.

Enhver ændring, der ikke er specifikt autoriseret af AGCO, ugyldiggør AGCO-certificeringen for styrtbøjlen. Den beskyttelse, styrtbøjlen yder, forringes hvis styrtbøjlen har en konstruktionsmæssig skade eller ændring. Konstruktionen kan beskadiges, hvis maskinen vælter eller som følge af faldende genstande.

Monter ikke genstande (brandslukkere, førstehjælpssæt, arbejdslygter osv.) ved at påsvejse beslag eller bore huller i styrtbøjlen. Kontakt forhandleren vedrørende en monteringsvejledning.

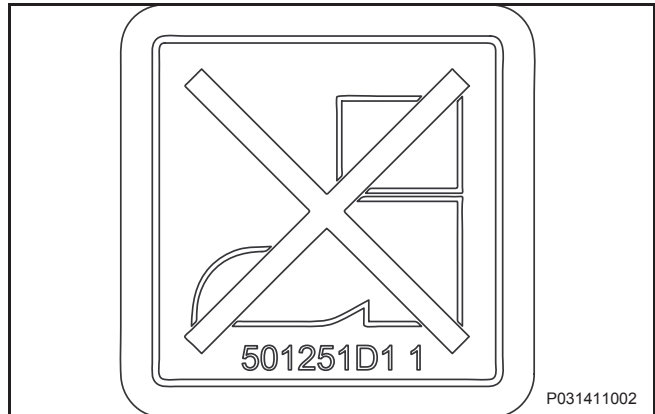

**AFB. 2**

## FOREBYGGELSE MOD FORBRÆNDING

**AFB. 3:** Rør ikke ved nogen del af en kørende motor. Andre komponenter som f.eks. gearkasse, aksler og oliebeholder kan også være varme. Lad motoren køle af, inden der udføres vedligeholdelsesarbejde på motoren. Aflast alt tryk i luft-, olie-, smøre-, brændstof- og kølesystemerne, inden du frakobler rørfittings eller relaterede dele.



AFB. 3

### Kølervæske

**AFB. 4:** Når motoren har nået driftstemperatur, er motorkølervæsken meget varm. Kølervæsken er også under tryk. Køleren og alle rør til varmeapparat eller motor indeholder meget varm kølervæske.

Enhver kontakt med meget varm kølervæske eller med damp kan forårsage alvorlige forbrændinger. Giv komponenterne i kølersystemet tid til at køle af, inden kølesystemet aftappes.

Kontroller kun kølervæskstanden, når motoren er slukket.

Kontroller, at påfyldningsdækslet er koldt, inden du fjerner det. Påfyldningsdækslet skal være så koldt, at du kan røre ved det uden handsker på. Fjern påfyldningsdækslet langsomt for at aflaste tryk.

Kølersystemets kølemiddel indeholder alkali. Alkali kan forårsage personskade.

Undgå, at alkali kommer i kontakt med hud, øjne eller mund.

### Olie

Meget varm olie under tryk og meget varme komponenter kan forårsage personskade. Undgå at få varm olie på huden. Undgå at røre ved varme komponenter.

Fjern hydrauliktankens påfyldningsdæksel, efter motoren er slukket.

Påfyldningsdækslet skal være så koldt, at du kan røre ved det uden handsker på. Følg standardproceduren i denne manual, når du fjerner hydrauliktankens og gearkassens påfyldningsdæksler.

### Ledninger, rør og slanger

Undgå at bøje eller slå på højtryksledninger. Monter ikke bøjede eller beskadigede rørledninger.

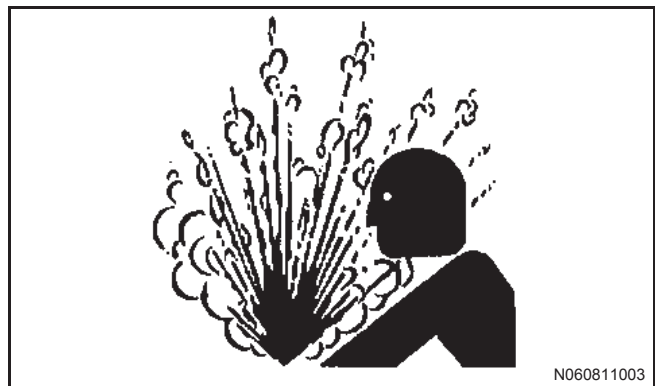

AFB. 4

## SIKKERHED

Reparer alle løse eller beskadigede rørledninger. Lækager kan forårsage brand. Kontakt din forhandler vedrørende reparation eller reservedele.



**FARE:** Dieselbrændstof eller hydraulikvæske under tryk kan trænge gennem huden eller øjnene og forårsage alvorlige personskader, blindhed eller dødsfald.

### Væskegennemtrængning

**AFB. 5:** Brug altid et bræt eller et stykke pap når du kontrollerer efter en lækage. Lækkende væske under tryk kan gennemtrænge kropsvæv. Væskegennemtrængning kan forårsage alvorlig skade og mulig død. Et hul på størrelse med en knappenål kan forårsage alvorlig personskade. Hvis der trænger væske gennem huden skal du straks søge lægehjælp. Kontakt straks en læge, der har kendskab til denne type skader.

Kontroller omhyggeligt ledninger, slanger og rør. Brug ikke dine bare hænder, brug i stedet et bræt eller et stykke pap til at kontrollere for lækager. Spænd alle forbindelser til det anbefalede tilspændingsmoment.

Udskift alle dele, hvis nogle af følgende forhold er til stede:

- Endestykker er beskadigede eller lækker.
- Udvendige afskærmninger er slidte eller revnede.
- Ledninger er blotlagte.
- Udvendige afskærmninger buler ud.
- Den fleksible del af slanger er bøjet.
- Udvendige afskærmninger har indlagt armering.
- Endestykker har flyttet sig.

**VIGTIGT:** Opsaml omhyggeligt væsker under eftersyn, vedligeholdelsesarbejde, tests, justering og reparation af maskinen. Vær forberedt på at opsamle væsker i egnede beholdere, inden du åbner rum eller adskiller komponenter, der indeholder væsker. Bortskaf alle væsker i overensstemmelse med lokale bestemmelser og regler.

### Batterier

**AFB. 6:** Elektrolyt er en syre. Elektrolyt kan forårsage personskade. Undgå, at elektrolytter kommer i kontakt med hud, øjne eller mund. Bær altid beskyttelsesbriller, når der udføres service på batterierne. Vask hænder, efter du har berørt batterierne og stikkerne.

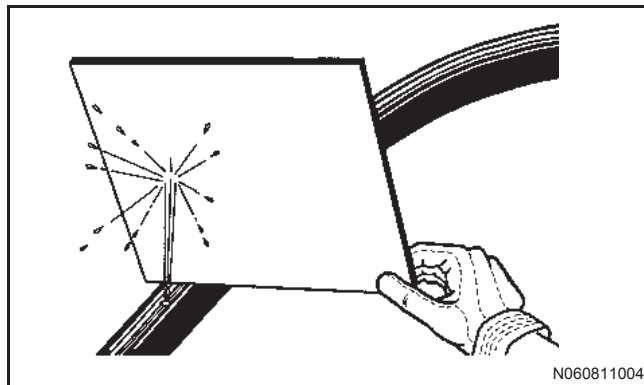

AFB. 5

N060811004

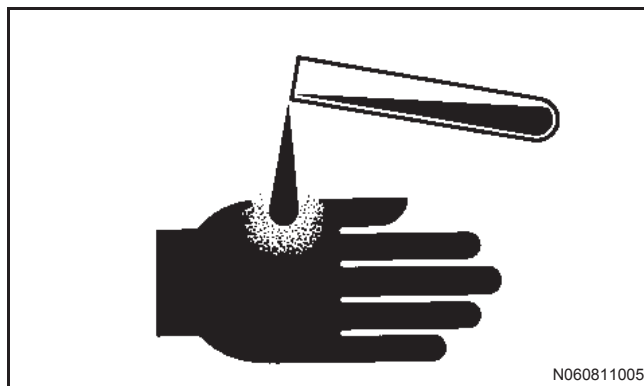

AFB. 6

N060811005

**AFB. 7:** Gasser fra et batteri kan eksplodere. Hold åben ild og gnister væk fra den øverste del af et batteri. Ryg ikke i områder, hvor der oplades batterier.

Kontroller aldrig batteriladningen ved at placere et stykke metal mellem poltappene. Brug et voltmeter eller en batterisyretester.

Forkert startkabelforbindelse kan forårsage en eksplosion, der kan medføre personskade.

Oplad ikke et frossent batteri. Det kan forårsage en eksplosion.



AFB. 7

## FOREBYGGELSE AF BRAND OG EKSPLOSION

**AFB. 8:** Alt brændstof, de fleste smøremidler og visse kølemiddelblandinger er brændbare.

Hvis brændbare væsker lækker eller spildes på meget varme flader eller elektriske komponenter, kan det forårsage brand.

Brand kan forårsage person- og ejendomsskade.

Fjern alle brændbare materialer såsom brændstof, olie og affald fra maskinen.

Undgå, at brændbare materialer ophobes på maskinen.

Opbevar brændstof og smøremidler i korrekt mærkede beholdere, væk fra uautoriserede personer. Gem klude med olie eller andre brændbare materialer i beskyttelsesbeholdere.

Ryg ikke i områder, der bruges til at opbevare brændbare materialer.

Ingen maskindrift nær åben ild.

Udstødningsafskærmninger beskytter udstødningskomponenterne mod olie- eller brændstoftænk, hvis en rørledning, slange eller pakning skulle bryde. Udstødningsafskærmninger skal monteres korrekt.

Påsvejs ikke rør eller tanke, der indeholder brændbare væsker. Brug ikke en skærebrænder til at skære rør eller tanke, der indeholder brændbare væsker. Rengør disse rør og tanke grundigt med ikke-brændbare opløsningsmidler inden svejsning, eller inden der anvendes en skærebrænder.

Kontroller alle elektriske ledninger dagligt. Reparer alle løse eller flossede ledninger, inden maskinens betjenes. Rengør og efterspænd alle elektriske forbindelser.

Støv, der dannes ved reparation af ikke-metalliske motorhjelme eller kofangere, kan være brændbart og/eller eksplosivt. Reparer disse komponenter i et godt ventileret område, væk fra åben ild og gnister.

Efterse alle rør og slanger for slitage eller nedbrydning.



AFB. 8

## SIKKERHED

Slanger skal føres på korrekt vis. Rør og slanger skal have passende støtte og fastgjorte klemmer. Spænd alle forbindelser til det anbefalede tilspændingsmoment.

**AFB. 9:** Vær forsigtig, når du fylder brændstof på maskinen. Ryg ikke, mens du fylder brændstof på, og påfyld ikke brændstof nær åben ild eller gnister. Stands altid motoren, inden du fylder brændstof på. Påfyld brændstofftanke udendørs.



AFB. 9

## Brandslukker

**AFB. 10:** Sørg for, at brandslukkeren er nem at få fat i, og at du ved, hvordan den skal håndteres. Efterse og servicer brandslukkeren regelmæssigt, og følg anbefalingerne på instruktionspladen.

Der kan monteres et monteringsbeslag (1) (ekstraudstyr) på højre, forreste rammeskinne.

Beslaget er beregnet til at kunne holde en brandslukker på 4,5 kg (10 lb).

Påskejs ikke et beslag på rammen til førerhusets styrtøjle for at opsætte en brandslukker.

Bor ikke huller i rammen til førerhusets styrtøjle for at opsætte en brandslukker på styrtøjlen.

Sørg for, at alle klemmer, sikkerhedsværn og varmeskjolde er monteret korrekt for at forhindre vibration, gnidning og overdreven varme under drift.

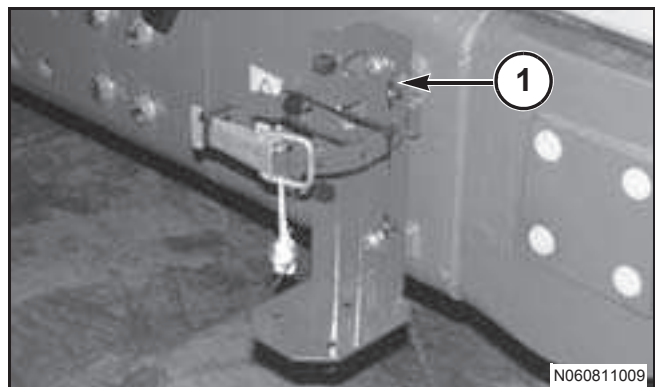

AFB. 10



## **SIKKERHEDSSKILTE OG MÆRKATER**

Der er flere specifikke sikkerhedsskilte på denne maskine. I dette afsnit gennemgås det, nøjagtigt hvor faren kan opstå, samt en beskrivelse af faren.

Gør dig fortrolig med alle sikkerhedsskilte. Sørg for, at alle sikkerhedsskilte er læselige. Rengør sikkerhedsskiltene eller udskift dem, hvis du ikke kan læse ordene. Udskift illustrationerne, hvis de ikke er synlige. Sikkerhedsskiltene skal rengøres med en klud, vand og sæbe. Brug ikke opløsningsmidler, benzin eller andre kraftige kemikalier til at rengøre sikkerhedsskiltene. Opløsningsmidler, benzin eller kraftige kemikalier kan opløse klæbemidlet, der holder sikkerhedsskiltet fast. Opløst klæbemiddel kan forårsage, at sikkerhedsskiltet falder af.

Udskift beskadigede eller manglende sikkerhedsskilte. Hvis et sikkerhedsskilt sidder på en del af maskinen, der udskiftes, skal skiltet monteres på den nye, monterede del. Alle forhandlere af AGCO kan levere nye sikkerhedsskilte.



**ADVARSEL:** Det er **IKKE** tilladt at fjerne eller tildække skiltene Fare, Advarsel, Forsigtig og Vejledning.

# SIKKERHED

## Set fra siden

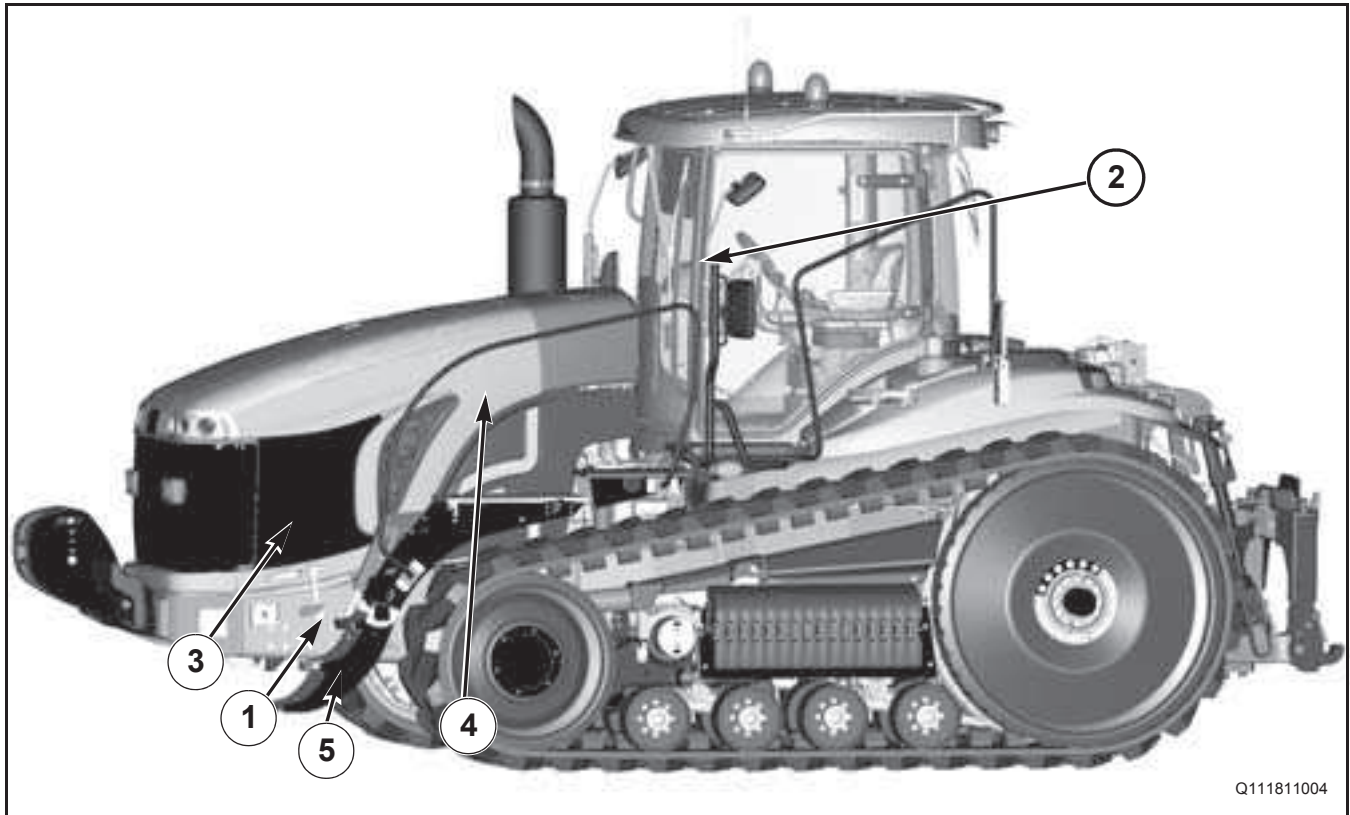

Q111811004

**AFB. 11**

**AFB. 11:** Set fra siden

**AFB. 12:** Advarsel - Radarenhed (1)

Sikkerhedsskiltet sidder udvendigt på rammeskinnen på begge sider.

Se ikke direkte ind i kørehastighedssensor under drift. Der kan opstå øjenskader fra udstrålede mikrobølgesignaler med lavintensitet.

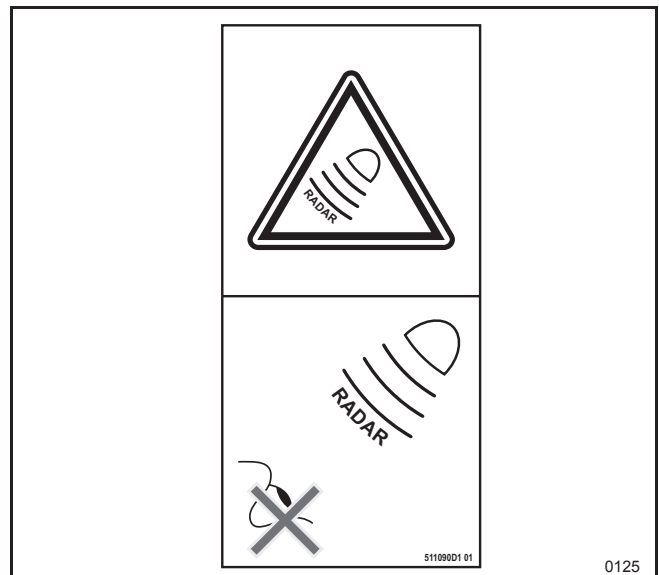

0125

**AFB. 12**

**AFB. 13:** Advarsel - Ingen passagerer (2)

Sikkerhedsskiltet sidder på venstre, forreste stolpe i førerhuset.

Tillad ikke, at der opholder sig passagerer på maskinen, undtagen på det godkendte passagersæde. Der kan forekomme alvorlig personskade eller død fra fald eller kontakt med bevægelige komponenter eller maskindele. Hvis førerens synsfelt eller adgang til betjeningsanordningerne blokeres, kan føreren miste styringen, hvilket kan forårsage personskade.



**AFB. 13**

**AFB. 14:** Advarsel - Fare ved roterende blade - (3) -

Sikkerhedsskiltet sidder på begge sider under den forreste motorhjul. Hold dig væk fra motorrummet, mens motoren kører. Hold hænderne væk fra ventilatoren, mens motoren kører. Sluk for motoren, og fjern nøglen, før der udføres vedligeholdelses- eller reparationsarbejde.

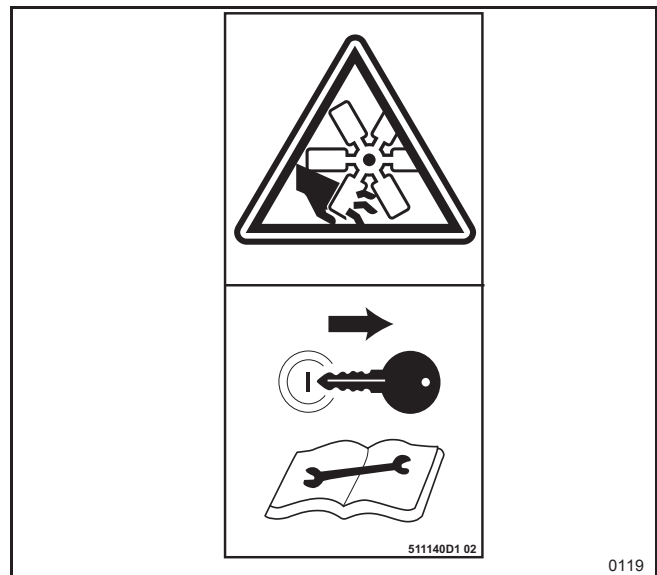

**AFB. 14**

**AFB. 15:** Advarsel - Fare for elektrisk stød (4) - Risiko for personskade eller komponentbeskadigelse.

Sikkerhedsskiltet sidder på begge sider af ventilatorens beskyttelsesplade.

Fjern det/de negative kabel/kabler fra batteriet/batterierne, inden du fjerner dækslet til startrelæet, og inden du udfører service på det elektriske system.

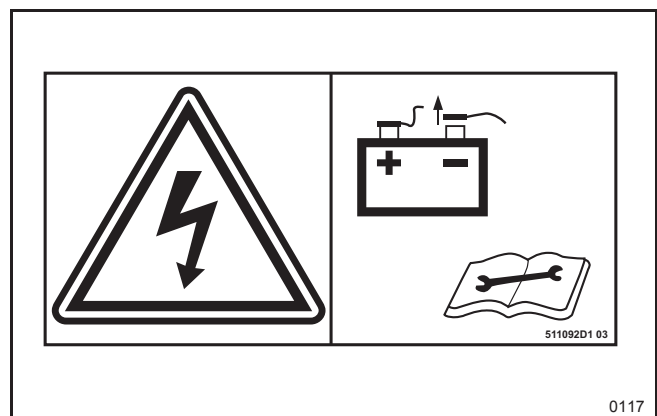

**AFB. 15**

## SIKKERHED

**AFB. 16:** Advarsel - Klemmerisiko (5) - Sikkerhedsskiltet sidder på forreste venstre side af maskinen på stigen. Hold afstand til stigen, når den klappes sammen. Overholdes dette ikke, kan det medføre alvorlig personskade.



**AFB. 16**

211

## Set forfra

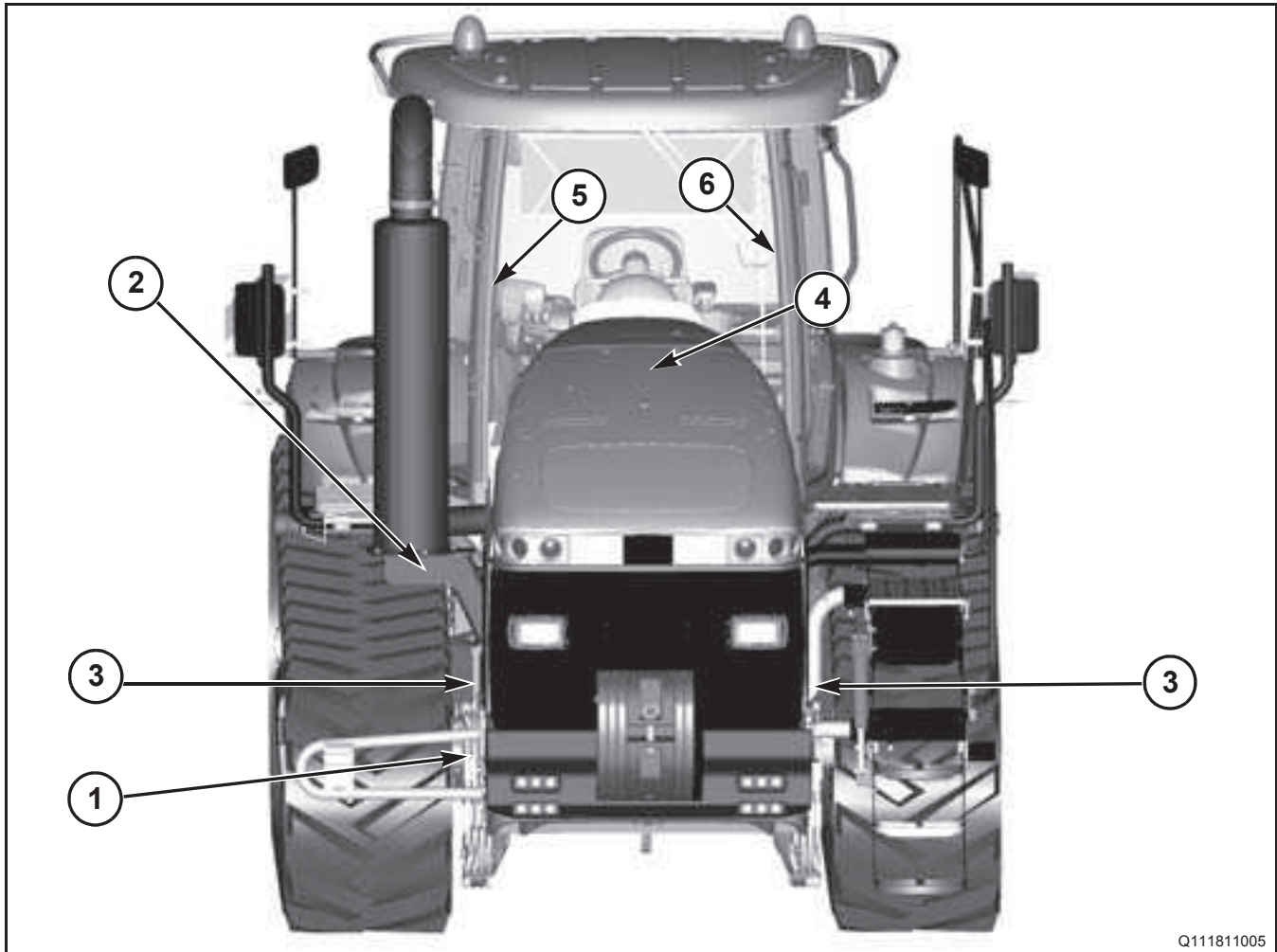

Q111811005

AFB. 17

## AFB. 17: Set forfra

**AFB. 18:** Advarsel - Fare for batteriekspllosion (1)  
Sikkerhedsskiltet sidder på rammeskinnen på højre side af maskinen og på batteriernes holdebeslag.

Forkert tilslutning af startkabler kan forårsage eksplosion og medføre personskaade. Når du bruger startkabler, skal du altid tilslutte det positive (+) kabel fra den eksterne kilde til den positive (+) terminal og det negative (-) kabel fra den eksterne kilde til motorblokken eller stellet.

Fjern det/de negative kabel/kabler fra batteriet/batterierne, inden du fjerner dækslet til startrelæet, og inden du udfører service på det elektriske system.

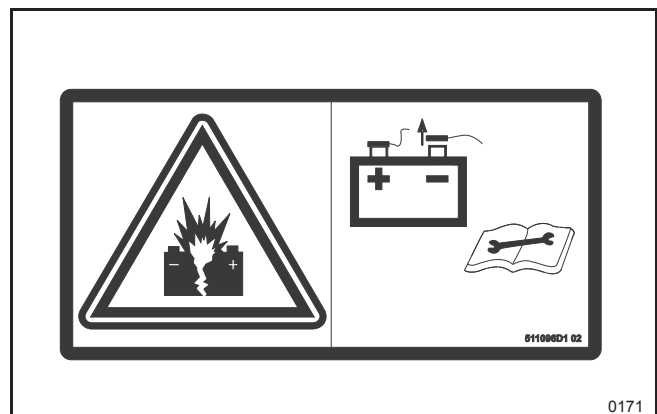

0171

AFB. 18

## SIKKERHED

### AFB. 19: Advarsel - Meget varm overflade (2)

Sikkerhedsskiltet sidder under lydæmperen i højre side af maskinen.

Undgå kontakt med meget varme flader. Udstødningsrøret og motorkomponenterne bliver meget varme under motordrift og nedkøles kun langsomt, når motoren slukkes. Enhver kontakt med meget varme flader kan forårsage alvorlige forbrændinger.

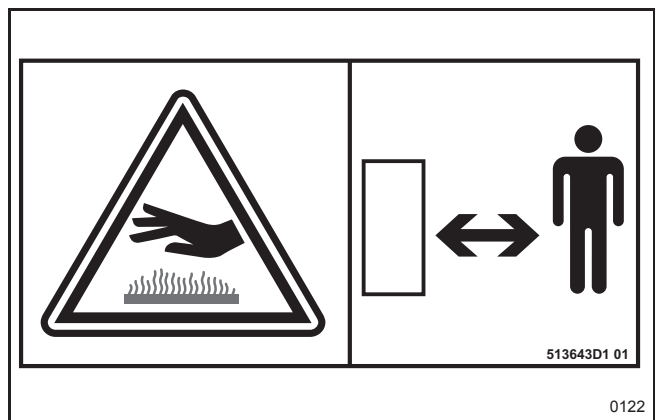

AFB. 19

### AFB. 20: Fare - Omgåelse af startmotor (3)

Sikkerhedsskiltet sidder på startmotoren i venstre og højre side af maskinen.

Start kun motoren fra førersædet. Der kan opstå personskade fra utilsigtet aktivering af maskinen, hvis kontakten til frigearsstart eller startrelæet omgås.

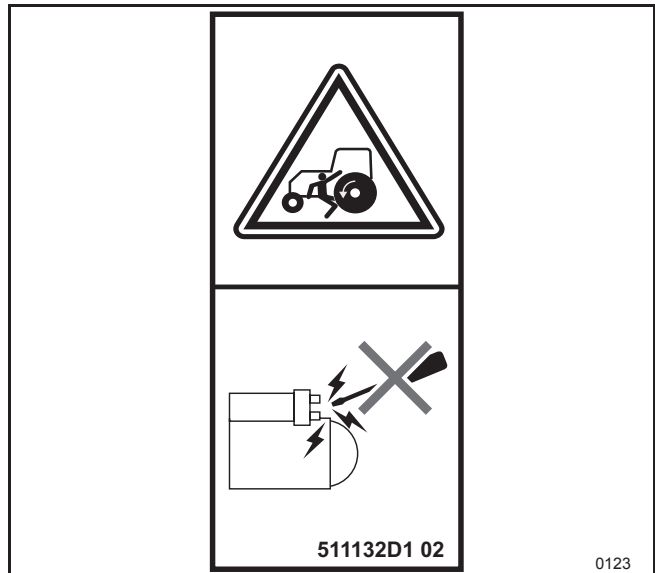

AFB. 20

### AFB. 21: Advarsel - Meget varm kølevæske under tryk (4)

Sikkerhedsskiltet sidder under dækslet til ekspansionsbeholderen.

System under tryk: Meget varm kølevæske kan forårsage alvorlige forbrændinger. Hvis du vil åbne kølesystemets påfyldningsdæksel, skal du slukke for motoren og vente, indtil kølesystemets komponenter er nedkølede. Løsn kølesystemets påfyldningsdæksel langsomt for at udløse trykket.

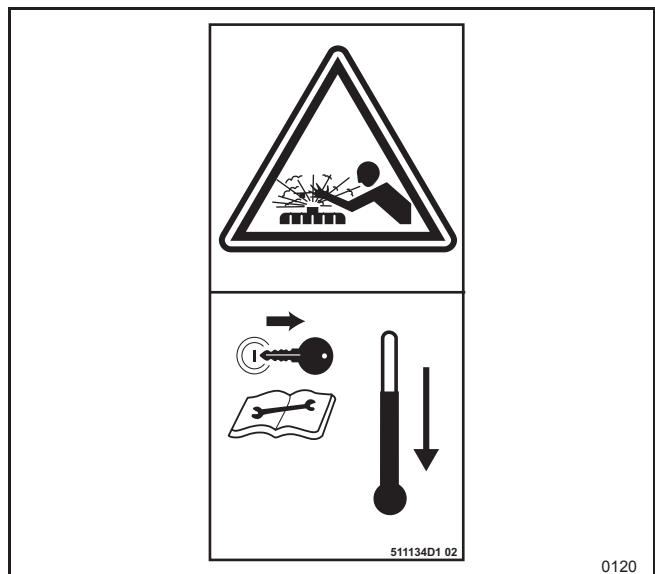

AFB. 21

**AFB. 22:** Advarsel - Instruktionsbog (5)

Sikkerhedsskiltet sidder på højre, bageste stolpe og bageste strømuttag i førerkabinen.

Læs og forstå drifts- og sikkerhedsinstruktionerne i instruktionsbogen og på maskinen. Find betjeningsanordningerne og forstå, hvordan de anvendes.

Manglende overholdelse af sikkerheds- og driftsinstruktionerne kan medføre alvorlige personskader for såvel fører som omkringstående.



**AFB. 22**

**AFB. 23:** Advarsel - Sikkerhedsseleskiltet (6) sidder i venstre side af førerhuset. Førere og passagerer skal have spændt sikkerhedsselen under al drift.



**AFB. 23**

## Set bagfra

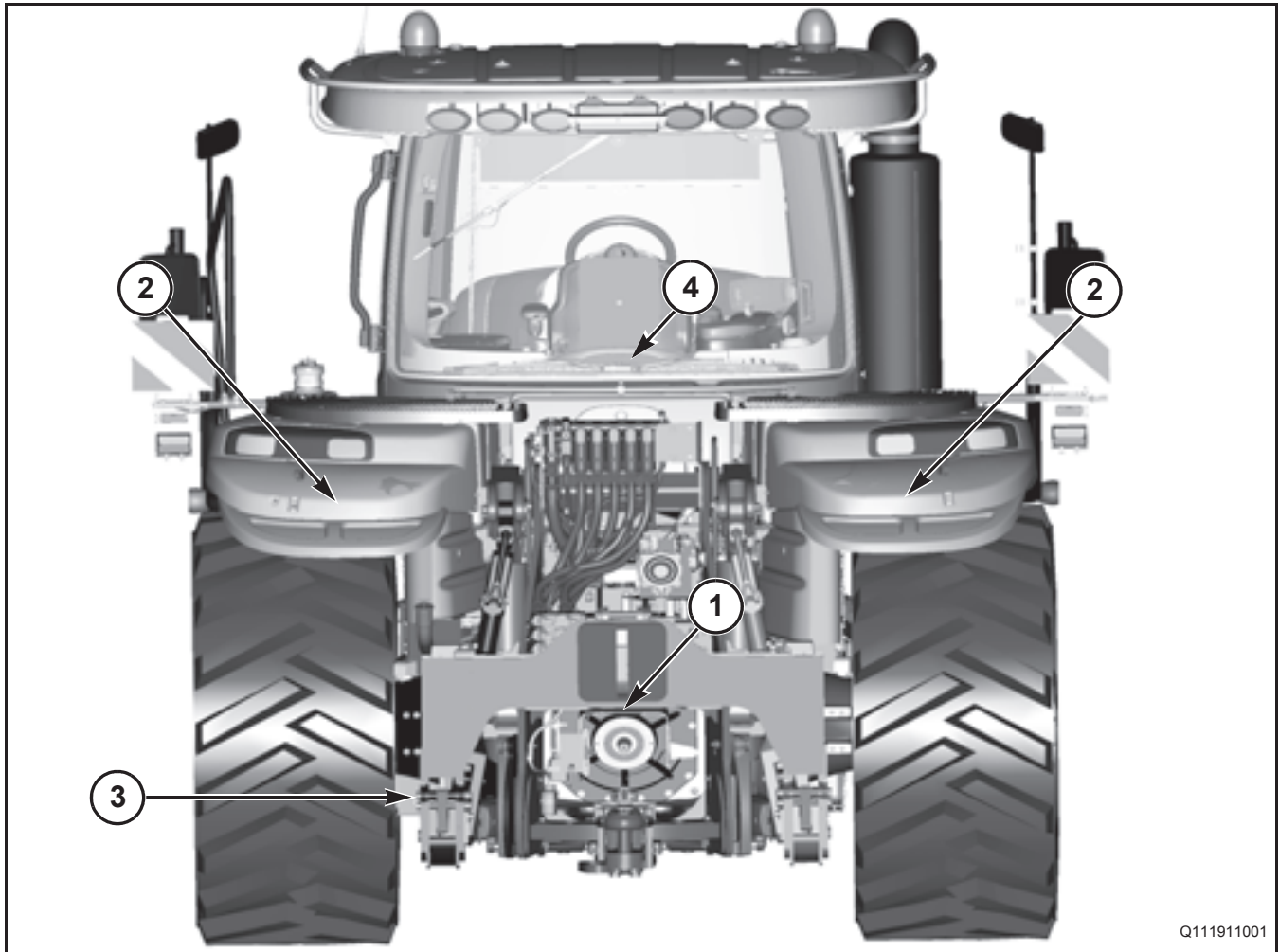

Q111911001

**AFB. 24**

### AFB. 24: Set bagfra

#### AFB. 25: Fare - Kraftudtag (1)

Sikkerhedsskiltene sidder på hver side af kraftudtagsakslen.

For at undgå personskade som følge af kontakt med roterende aksler skal kraftudtagets primære dæksel og alle dæksler til det motordrevne system forblive på plads. Monter afskærmningen til kraftudtagsakslen, mens systemet ikke er i brug.

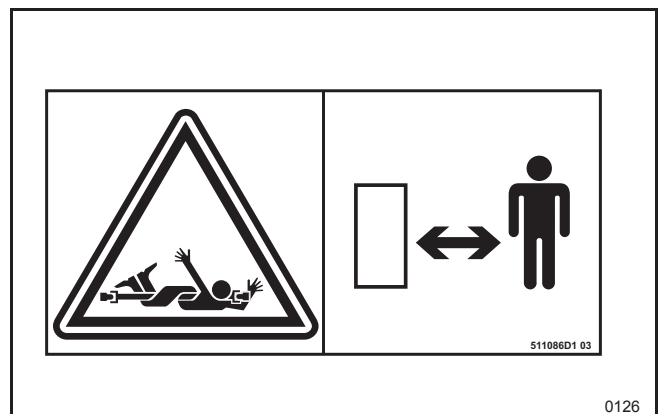

0126

**AFB. 25**



**AFB. 26:** Advarsel - Styring af 3-punktslift (2).

Sikkerhedsskiltet sidder på hver af bagskærmene på maskinen.

Stå ikke på eller mellem redskabet og maskinen, mens der anvendes betjeningsanordninger til 3-punktsliften. Hold afstand til redskabet og maskinen, når betjeningsanordninger til 3-punktsliften er i brug. Hvis du står på eller mellem redskabet og maskinen, mens betjeningsanordninger til 3-punktsliften anvendes, kan det medføre personskade eller død.



0128

AFB. 26

**AFB. 27:** Fare - Bagovervæltning (3). Sikkerhedsskiltet sidder bag på maskinen.

Træk kun med trækstangen. Hvis du trækker med et andet punkt på maskinen kan der forårsage, at maskinen vælter.

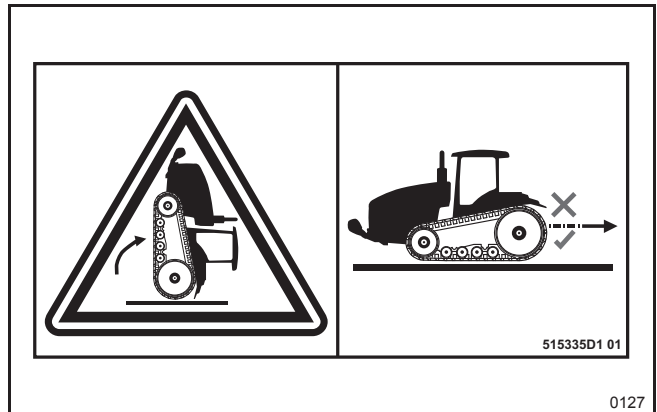

0127

AFB. 27

**AFB. 28:** I nødsituationer kan bagruden bruges som en alternativ udgang (4). Begge afstivere skal tages af ruden, inden den bruges som udgang.

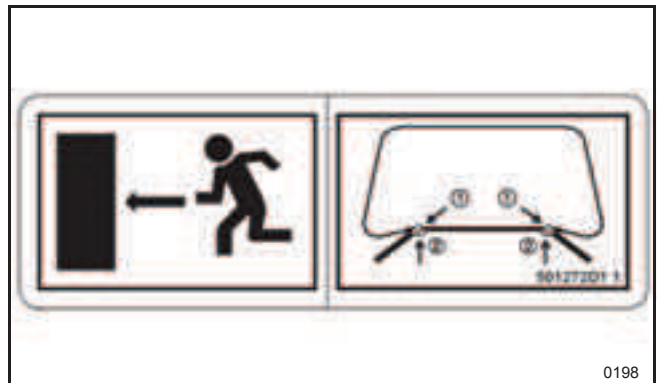

0198

AFB. 28



# GENRELLE OPLYSNINGER

## Indhold

MASKINIDENTIFIKATION .....	B-3
Information om maskinidentifikation .....	B-3
Serienummerdefinition .....	B-5
Tilsluttet anvendelse .....	B-6
Korrekt bortskaffelse af affald .....	B-6
EMISSIONSGARANTI .....	B-7
EF-overensstemmelseserklæring .....	B-10



## MASKINIDENTIFIKATION

### Information om maskinidentifikation

#### Placeringer af plader

Maskinens identifikationsnummer (PIN) bruges til at identificere en startet maskine, der er designet til at blive kørt af en fører.

Komponenter som f.eks. motorer, transmissioner og større udstyr, der ikke er designet til at blive direkte styret af en fører, identificeres af serienumre.

For hurtig reference kan du skrive identifikationsnumrene ned i felterne under illustrationen.

**AFB. 1:** Maskinens PIN-nummer. Pladen sidder på venstre side af rammeskinnen

Maskinens PIN-nummer: \_\_\_\_\_

*BEMÆRK: Når ordene venstre og højre bruges i denne manual, refererer det til førerens retning, når han/hun ser ud gennem forruden.*



AFB. 1

**AFB. 2:** Motorserienummer. Pladen sidder på motoren.

Motorserienummer: \_\_\_\_\_



AFB. 2

**AFB. 3:** Gearkasseserienummer. Pladen sidder til venstre foran på transmissionen.

Gearkasseserienummer: \_\_\_\_\_

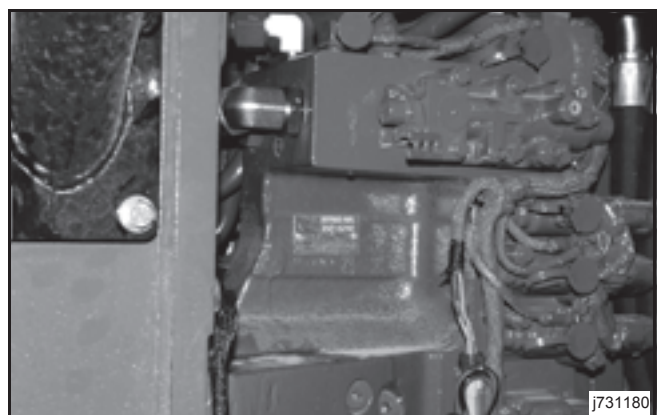

AFB. 3

## GENRELLE OPLYSNINGER

**AFB. 4:** Førerhusets serienummer. Pladen (1) sidder udvendigt på førerhuset på venstre, forreste hjørne.

Førerhusets serienummer: \_\_\_\_\_

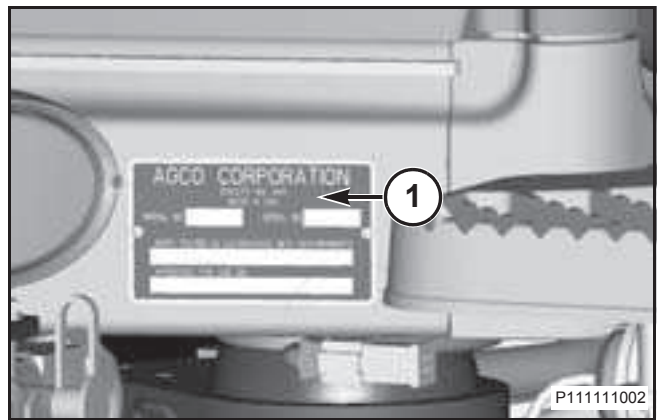

**AFB. 4**

**AFB. 5:** Førersædets serienummer. Mærkatens (1) sidder bag på førersædet.

Sædets serienummer: \_\_\_\_\_

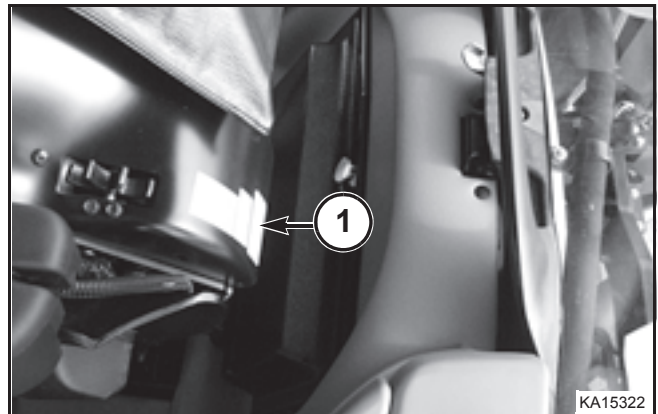

**AFB. 5**

**AFB. 6:** Bæltets serienummer. Serienummeret sidder på kanten af hvert bælte.

Venstre bæltets serienummer: \_\_\_\_\_

Højre bæltets serienummer: \_\_\_\_\_



**AFB. 6**

**AFB. 7:** Serienummer for differentiale og aksler. Pladen sidder nær basen til hydrauliksystemets påfyldningsrør.

Differentialets og akslernes serienummer: \_\_\_\_\_

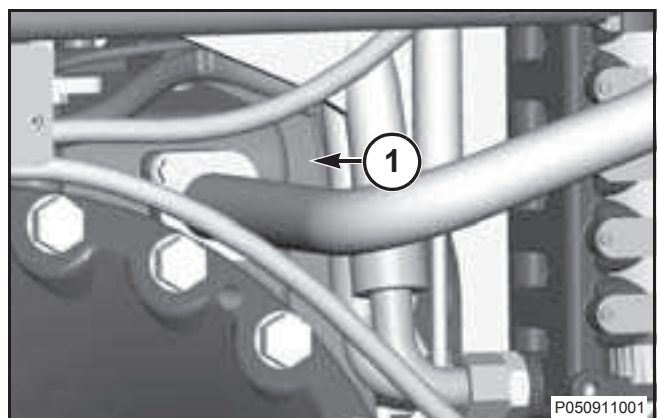

**AFB. 7**

This as a preview PDF file from [best-manuals.com](http://best-manuals.com)



Download full PDF manual at [best-manuals.com](http://best-manuals.com)