

# Storballepresser

1290 UD



*Tillykke med dit valg af et AGCO®-produkt. Vi synes, at du har udvist fremragende dømmekraft ved at købe en AGCO®-maskine. Vi er meget taknemmelige for at have dig som kunde.*

*Din forhandler har udført førleveringsservice på din nye maskine.*

*Han vil drøfte drifts- og vedligeholdelsesanvisningerne i denne instruktionsbog med dig og instruere dig i korrekt og forskelligartet anvendelse af denne maskine. Du kan kontakte ham når som helst, når du har spørgsmål eller har brug for udstyr til din maskine.*

*Vi anbefaler, at du omhyggeligt læser hele denne instruktionsbog, inden du tager maskinen i brug. Den tid, du bruger på at få fuldt kendskab til dens ydelsesfunktioner, justeringer og vedligeholdelsesplaner, vil du også få tilbage igen i form af et langt og tilfredsstillende liv for produktet.*

*Dette udstyr er omfattet af en skriftlig garanti, som vil blive leveret til dig af din AGCO®-forhandler på købstidspunktet.*

**AGCO® forbeholder sig ret til at foretage ændringer eller tilføje forbedringer til sine produkter til enhver tid uden at være forpligtet til at foretage sådanne ændringer af tidligere producerede produkter. AGCO®, eller dennes forhandlere, påtager sig intet ansvar for variationer, som kan vise sig i de egentlige specifikationer for virksomhedens produkter, og i erklæringerne og beskrivelserne i denne publikation.**

# TABLE OF CONTENT

Sikkerhed.....	1
Introduktion.....	2
Betjening.....	3
Vedligeholdelse.....	4
Fejlfinding.....	5
Specifikation.....	6
Tilbehør.....	7
Montering.....	8
Indeks.....	9

# 1 Sikkerhed

<b>1.1</b>	<b>Introduktion</b>	<b>13</b>
1.1.1	Sikkerhedssymbol	13
1.1.2	Sikkerhedsmeddelelser	13
1.1.3	Informationsmeddelelser	13
1.1.4	Sikkerhedsskilte	13
1.1.5	Oplysninger til føreren	14
1.1.6	Denne instruktionsbog	15
1.1.6.1	Opbevaring af instruktionsbogen	15
<b>1.2</b>	<b>Betjening</b>	<b>16</b>
1.2.1	Generelle oplysninger	16
1.2.2	Klargøring til betjening	17
1.2.3	Personlige værnemidler	17
1.2.4	Sædeanvisninger	18
1.2.5	Skærm og afskærmninger	18
1.2.6	Udstødningsadvarsel	19
1.2.7	Flyvende materiale	19
1.2.8	Gelændere	20
1.2.9	Landbrugskemikalier	20
<b>1.3</b>	<b>Kørsel på offentlig vej</b>	<b>21</b>
<b>1.4</b>	<b>Vedligeholdelse</b>	<b>23</b>
1.4.1	Oplysninger om generel vedligeholdelse	23
1.4.2	Brandforebyggelse og førstehjælp	25
1.4.3	Højtrykslækager	26
1.4.4	Dæksikkerhed	26
1.4.5	Reserve dele	27
<b>1.5</b>	<b>Sikkerheds- og informationsskilte</b>	<b>28</b>
1.5.1	Fare for at komme i klemme ved drivlinje	30
1.5.2	Fare for at komme i klemme ved drivlinje	30
1.5.3	Godkendelsesskilt for kobling	30
1.5.4	Kabel og lås til liften	30
1.5.5	Trækkrogens dimensioner	31
1.5.6	Eksplodingsfare - kun maskiner, der er udstyret med akkumulator	31
1.5.7	Smøring af drivlinje	31
1.5.8	Drejepunkt	31
1.5.9	Kontakt til balleudkaster og balle-rullesliske	32
1.5.10	Valg af balleudkaster	32
1.5.11	Valg af udkastertænder	32
1.5.12	Risiko for knusning	32
1.5.13	Knusningsfare	33
1.5.14	Information - Fastsurring	33
1.5.15	Hoveddrevets sikringsbolt	33
1.5.16	Tilspændingsmoment for hjulmøtrikker og dæktryk	33
1.5.17	Svinghjulsbremse	34
1.5.18	Kædetræk – venstre	34
1.5.19	Kædedrev - højre	34
1.5.20	Garnføring - venstre	34
1.5.21	Garnføring – højre	35
1.5.22	Nålenes låseanordning	35
1.5.23	Instruktionsbog	35
1.5.24	Fare for at komme i klemme	35

1.5.25	Fare for at komme i klemme ved pickup . . . . .	36
1.5.26	Fare for at komme i klemme . . . . .	36
1.5.27	Instruktionsbogsholder . . . . .	36
1.5.28	1000 o/min. . . . .	36
1.5.29	Fare for at komme i klemme, nål . . . . .	37
1.5.30	Fare for at komme i klemme ved drivlinje . . . . .	37
1.5.31	Elektrisk fare . . . . .	37
1.5.32	Motorfare . . . . .	37
1.5.33	Fare for at komme i klemme . . . . .	38
1.5.34	Fare for indvikling ved indføring . . . . .	38
1.5.35	Risiko for knusning . . . . .	38
1.5.36	Risiko for at falde ned . . . . .	38
1.5.37	Hydraulikolie . . . . .	39
1.5.38	Informationsskilt - løftepunkt . . . . .	39
1.5.39	Garnføring . . . . .	39
1.5.40	Justering af indføringens kobling . . . . .	39
1.5.41	Bindeapparatsdrev . . . . .	40
1.5.42	Garnføring . . . . .	40
1.5.43	Indføringens slås . . . . .	40
1.5.44	Parkeringsbremse . . . . .	40
1.5.45	Donkraftpunkt . . . . .	41
1.5.46	Serienummerskilt . . . . .	41
1.5.47	Typegodkendelsesskilt . . . . .	41
1.5.48	Sikkerhedsskilt . . . . .	41

## 1.1 Introduktion

### 1.1.1 Sikkerhedssymbol

Sikkerhedssymbolet oplyser om et potentielt farligt område!

Se efter sikkerhedssymbolet i denne instruktionsbog og på maskinen.

Sikkerhedssymbolet oplyser, at der er vigtige sikkerhedsanvisninger i instruktionsbogen.

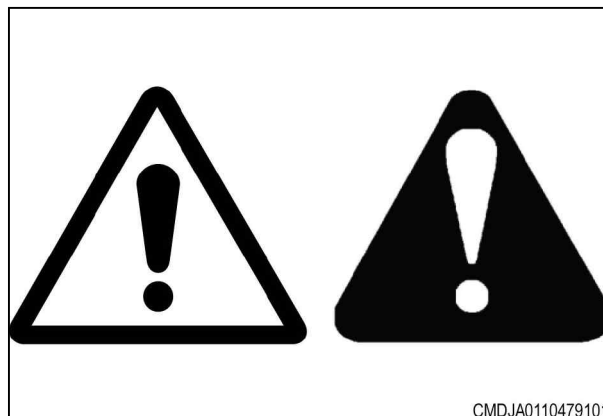

CMDJA0110479101

Fig. 1

### 1.1.2 Sikkerhedsmeddelelser

Ordene FARE, ADVARSEL og FORSIGTIG bliver anvendt sammen med sikkerhedssymbolet. Lær disse sikkerhedsmeddelelser, og overhold de anbefalede sikkerhedsforanstaltninger og sikkerhedsforskrifter.



**FARE:**

Hvis du ikke overholder de anbefalede sikkerhedsforanstaltninger og sikkerhedsforskrifter, vil der ske **DØDSFALD** eller **PERSONSKADE**.



**ADVARSEL:**

Hvis du ikke overholder de anbefalede sikkerhedsforanstaltninger og sikkerhedsforskrifter, kan der ske **DØDSFALD** eller **PERSONSKADE**.



**FORSIGTIG:**

Hvis du ikke overholder de anbefalede sikkerhedsforanstaltninger og sikkerhedsforskrifter, kan der muligvis ske **PERSONSKADE**.



CMCHE0110035301

Fig. 2

### 1.1.3 Informationsmeddelelser

Ordene vigtigt og bemærk hænger ikke sammen med personlig sikkerhed, men anvendes til at give oplysninger om drift og vedligeholdelse af maskinen.

**VIGTIGT:** Angiver særlige anvisninger eller procedurer, og hvis disse ikke følges, kan det forårsage beskadigelse af maskinen, processen eller området omkring maskinen.

**NOTE:** Oplysninger til at gøre procedurerne lettere.

### 1.1.4 Sikkerhedsskilte



**ADVARSEL:**

Sikkerhedsskiltene må ikke fjernes. Udskift sikkerhedsskilte, som ikke kan læses, som er beskadiget eller som er faldet af.

Rengør maskinens overflade med en mild blanding af sæbe og vand, inden sikkerhedsskiltene udskiftes. Sikkerhedsskilte til udskiftning kan fås hos din forhandler.

Kontroller altid, at sikkerhedsskiltene sidder de rigtige steder, og at du kan læse sikkerhedsskiltene. Illustrationer over placeringen af sikkerhedsskilte findes i dette afsnit.

Hold sikkerhedsskiltene rene. Hvis det er nødvendigt, bruges en blanding af mild sæbe og vand.

### 1.1.5 Oplysninger til føreren

Det er dit ansvar at læse og forstå sikkerhedsafsnittet i denne instruktionsbog samt instruktionsbogen for alle redskaber, inden du betjener maskinen. Du er ansvarlig for din sikkerhed. Gode sikkerhedsprocedurer forhindrer skader på dig selv og personerne omkring dig.

Lad oplysningerne i sikkerhedsafsnittet i denne instruktionsbog indgå som en del af din sikkerhedsprocedure. Dette sikkerhedsafsnit gælder kun for denne type maskine. Du er ansvarlig for sikkerheden. Du kan forebygge alvorlige personskader og dødsfald.

Dette sikkerhedsafsnit giver nogle grundlæggende eksempler på sikkerhedsrisici, som kan opstå under driften og vedligeholdelsen af maskinen. Dette sikkerhedsafsnit er ikke en erstatning for sikkerhedsanvisninger i andre afsnit af denne instruktionsbog.

Der kan opstå alvorlig personskade eller dødsfald, hvis sikkerhedsinstruktionerne ikke overholdes.

Lær, hvordan maskinen betjenes, og hvordan betjeningsanordningerne anvendes korrekt.

Betjen aldrig maskinen, hvis du ikke ved, hvordan den skal betjenes. Lad ikke personer, der ikke ved, hvordan maskinen skal betjenes, betjene den.

Følg alle sikkerhedsforskrifter i instruktionsbøgerne og på sikkerhedsskiltene på maskinen, på redskaberne og på udstyret.

Anvend kun godkendt udstyr og redskaber.

Sørg for, at maskinen har det korrekte udstyr, som er påkrævet efter lokale bestemmelser.

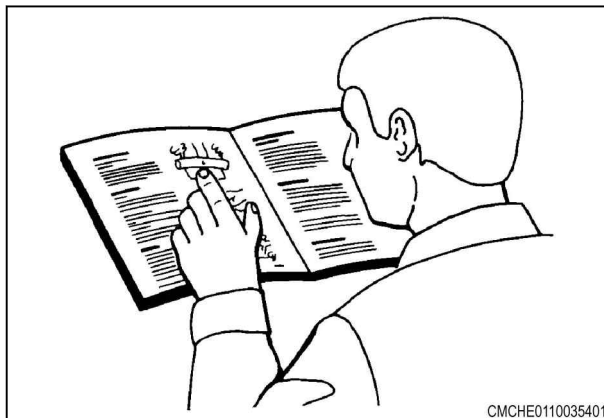

Fig. 3

CMCHE0110035401



#### **ADVARSEL:**

**Indtag ikke alkohol eller medicin, da det kan påvirke agtpågivenheden eller koordinationsevnen. Hvis du bruger receptpligtig medicin eller håndkøbsmedicin, så spørg lægen til råds om sikker betjening af maskiner.**



#### **FORSIGTIG:**

**Hvis udstyr eller redskaber, som anvendes med denne maskine, har en anden instruktionsbog, henvises til den pågældende instruktionsbog for andre vigtige sikkerhedsanvisninger.**

## 1.1.6 Denne instruktionsbog

Denne instruktionsbog omfatter generelle sikkerhedsanvisninger for denne maskine. Opbevar instruktionsbogen sammen med maskinen.

Højre og venstre, angivet i denne instruktionsbog, er brugt med førersædet som udgangspunkt.

Billederne, illustrationerne og data, anvendt i denne instruktionsbog, var opdateret ved udgivelsen, men ændringer i linjeproduktionen kan give mindre forskelle i maskinens udseende. Producenten forbeholder sig ret til at omkonstruere og ændre maskinen efter behov uden meddelelse herom.



### **ADVARSEL:**

**Beskyttelsesgitrene eller afskærmningerne er blevet fjernet på nogle af illustrationerne og billederne i denne instruktionsbog. Betjen kun maskinen med alle beskyttelsesgitre og afskærmninger monteret på de korrekte placeringer. Hvis det er nødvendigt at fjerne beskyttelsesgitre eller afskærmninger for at foretage en reparation, skal de monteres igen inden betjening af maskinen.**

### 1.1.6.1 Opbevaring af instruktionsbogen

Instruktionsbogen opbevares i beholderen (1), der er placeret på maskinens venstre side.

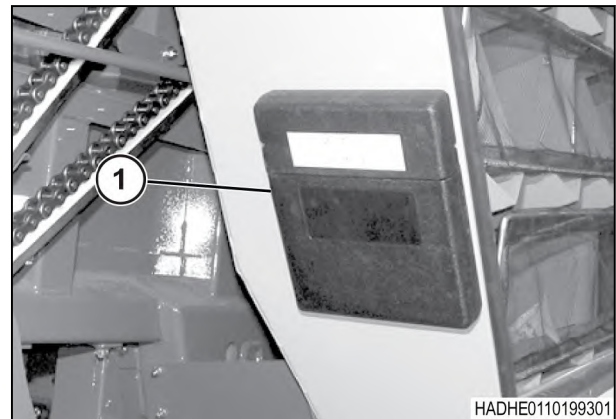

Fig. 4



## 1.2 Betjening

### 1.2.1 Generelle oplysninger

Når du parkerer, skal maskinen og traktoren parkeres på en solid, plan overflade. Sæt alle betjeningsanordninger i neutral, og aktiver traktorens parkeringsbremse. Stands traktorens motor, og tag startnøglen ud.

Sørg for, at traktoren og redskabet er i korrekt driftstilstand i henhold til instruktionsbøgerne. Sørg for, at traktorbremserne og maskinbremserne er justeret korrekt.

Traktoren skal have tilstrækkelig vægt- og bremsekapacitet, især når der arbejdes i ujævnt terræn. Anvend en traktor af anbefalet størrelse og vægt til at trække maskinen.

Traktoren skal være udstyret med en styrtbjølle (ROPS) og en sikkerhedssele. Anvend sikkerhedssele under drift.

Stig ikke af maskineri i bevægelse.

Betjen altid maskinen med terminalen tændt.

Start aldrig traktoren med kraftudtaget aktiveret eller terminalen tændt.

Bliv væk fra hældninger, der er for skrå til drift.

Undgå at betjene maskinen i nærheden af grøfter, flodbredder og huller, hvis det er muligt. Nedsæt kørehastigheden ved betjening på grove, glatte eller mudrede overflader samt ved drejning eller krydsning af hældninger.

Vær opmærksom på maskinens størrelse, og hav tilstrækkeligt ledig plads til at gøre betjening mulig.

Kontroller, at der ikke opholder sig personer bag ved balleslisken, når slisken løftes eller sænkes, eller ballerne kastes ud.

Stå ikke mellem traktoren og redskabet for at installere trækkrogsstiften, når traktorens motor er i gang.

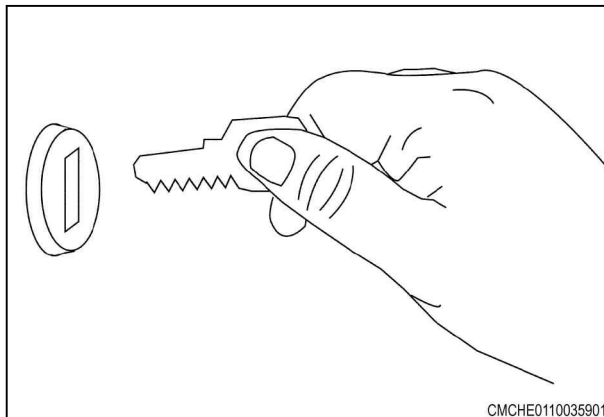

Fig. 5

Undgå kontakt med elektriske strømledninger. Kontakt med elektriske strømledninger kan medføre elektrisk stød, hvilket kan forvolde alvorlig skade eller død.

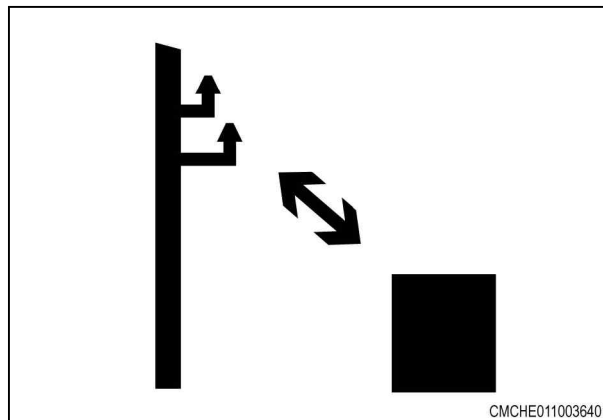

Fig. 6

### 1.2.2 Klargøring til betjening

Læs og forstå alle betjeningsinstruktioner og -forholdsregler i denne instruktionsbog, inden du betjener eller udfører service på maskinen.

Sørg for, at du kender og forstår alle betjeningsanordningers placeringer og funktioner. Sørg for, at alle betjeningsanordninger er i neutral stilling, og at parkeringsbremsen er trukket, inden du starter maskinen.

Sørg for, at alle personer er på god afstand fra dit arbejdsområde, inden du starter og betjener maskinen. Kontroller og lær alle betjeningsanordninger at kende i et område, der er fri for personer og hindringer, inden du starter dit arbejde. Gør dig bekendt med maskindimensionerne, og sørg for, at du har god plads til at betjene maskinen. Betjen aldrig maskinen ved høje hastigheder på steder med mange mennesker.

Det er vigtigt at kende og anvende de korrekte procedurer, når du arbejder omkring og betjener maskinen. Lad ikke børn eller personer uden den rette oplæring bruge maskinen. Hold andre, især børn, væk fra dit arbejdsområde. Lad ikke andre sidde på maskinen.

Sørg for, at maskinen er i god stand til arbejdet. Se instruktionsbogen. Sørg for, at maskinen har det korrekte udstyr som påkrævet af lokale bestemmelser.

Alt udstyr har en begrænsning. Sørg for, at du forstår hastigheds-, bremse-, styrings-, stabilitets- og belastningsegenskaberne for denne maskine og traktoren, før du starter.

### 1.2.3 Personlige værnemidler

Tag alle personlige værnemidler (PPE) og beskyttelsesbeklædning på, som du får udleveret, eller som er nødvendige i forhold til arbejdsbetingelserne og gældende lovgivning. PPE omfatter udstyr, som beskytter mod skader på øjne, lunger, ører, hoved, hænder og fødder.

Hold altid hænder, fødder, hår og tøj væk fra bevægelige dele. Undlad at bære løstsiddende tøj, smykker, armbåndsure eller andre genstande, som kan blive viklet ind i bevægelige dele. Sæt langt hår op, da det også kan vikles ind i bevægelige dele.

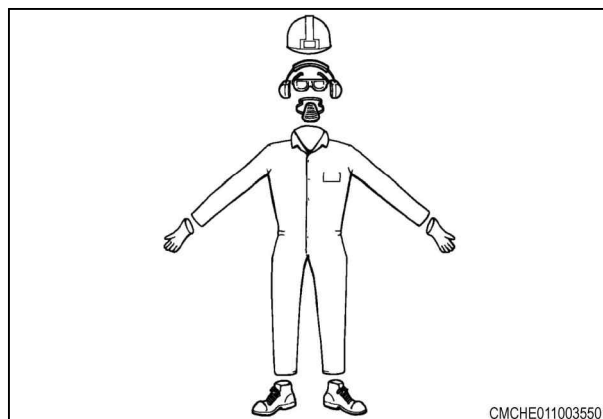

Fig. 7

### 1.2.4 Sædeanvisninger

Spænd sikkerhedsselen, inden du bruger maskinen. Forbliv altid i sædet med sikkerhedsselen spændt, mens du bruger maskinen. Udskift sikkerhedsselerne, når de bliver slidte eller går i stykker.

Sørg for, at sikkerhedsselen er stram. Kontroller, at der er noget modstand i sikkerhedsselen. Brug aldrig sikkerhedsselen, hvis den er snoet eller sidder fast mellem sædets konstruktionsdele.

Tag sikkerhedsselen på, hvis instruktørsædet er i brug. Instruktørsædet må kun bruges til oplæring af nye brugere eller fejlfinding. Instruktørsædet er kun beregnet til brug i korte perioder.

Lad ikke børn bruge instruktørsædet eller opholde sig i førerhuset. Lad ikke andre personer bruge instruktørsædet eller opholde sig i førerhuset.

Kør maskinen ved langsommere hastighed og på et plant underlag, når instruktørsædet er i brug. Undlad at starte, stoppe eller dreje hurtigt, når instruktørsædet bruges. Undlad at køre på motorveje eller offentlige veje, når instruktørsædet bruges.

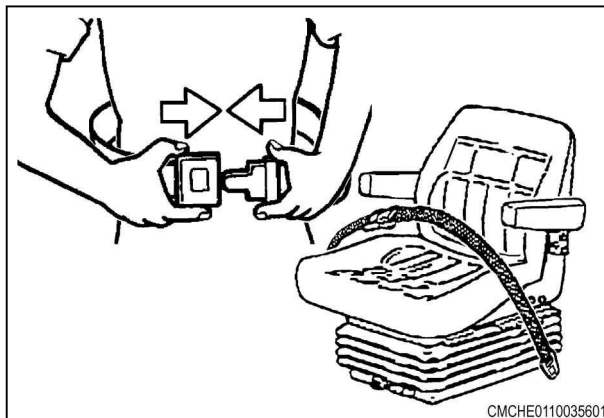

Fig. 8

### 1.2.5 Skærm og afskærmninger



**ADVARSEL: Risiko for at komme i klemme. Roterende remme og komponenter.**

**Dette kan medføre alvorlig personskade eller dødsfald.**

**Skærmene må ikke åbnes eller fjernes, og du må ikke stikke hånden ind bag skærmene, mens motoren kører. Stand maskinen, før du udfører servicearbejde på den.**

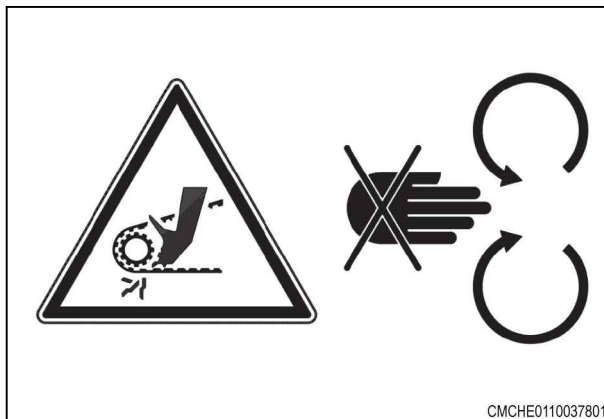

Fig. 9

Alle afskærmninger og værn skal være i korrekt position og i god stand. Hold afstand til de komponenter, der drejer.



**FARE: Risiko for at komme i klemme. Roterende komponenter.**

**Dette kan medføre alvorlig personskade eller dødsfald.**

**Komponenter må ikke justeres eller repareres, mens de er i bevægelse. Stands maskinen, før du udfører servicearbejde på den.**

Maskinen må ikke bruges med drivakselafskærmninger åbne eller fjernet.

Hold afstand til de komponenter, der drejer.

Sørg for, at afskærmninger, der drejer, kan dreje frit.



Fig. 10

### 1.2.6 Udstødningsadvarsel



**ADVARSEL: Risiko ved indånding. Udstødningsgasser.**

**Dette kan medføre dødsfald eller alvorlig sygdom.**

**Kør aldrig motoren i en lukket bygning, medmindre udstødningen ventileres ud.**

Pil ikke ved eller ændr udstødningssystemet med ikke-godkendte forlængere.

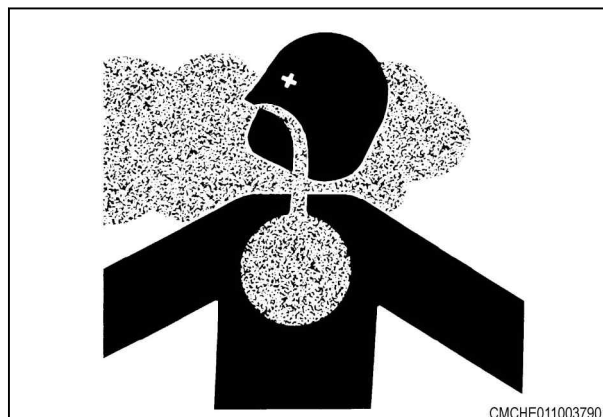

Fig. 11

### 1.2.7 Flyvende materiale



**ADVARSEL: Vær forsigtig ved betjening langs veje og bygninger. Der kan kastes sten og andre materialer fra maskinen under brug, hvilket kan forårsage personskade.**

Hold afstand til maskinen under drift. Visse materialer kan blive kastet fra maskinen under brug, hvilket kan forårsage personskade.

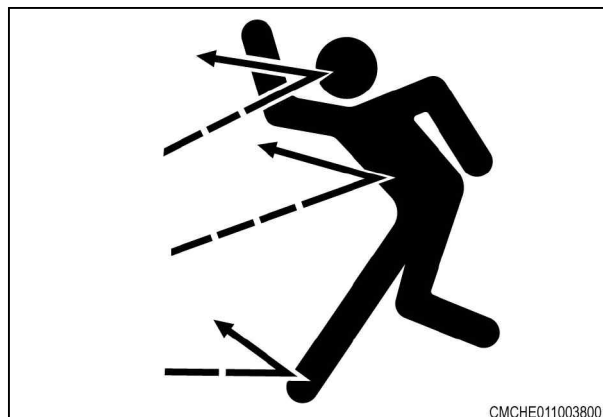

Fig. 12

## 1.2.8 Gelændere



**ADVARSEL: Risiko for at falde ned.**

**Der kan opstå personskade eller dødsfald.**

**Træf passende sikkerhedsforanstaltninger ved arbejde over jorden.**

Hav front mod stigen og brug gelænderne, når du befinder dig på maskinens stiger. Hav altid tre kontaktpunkter med stigen.



Fig. 13

## 1.2.9 Landbrugskemikalier

Landbrugskemikalier er meget farlige. Forkert brug af gødning, svampemidler, ukrudtsmidler, insektmidler og pesticider kan beskadige planter, dyr, jord og andre personers ejendom.

Læs og følg alle producentens anvisninger, inden nogen kemiske beholdere åbnes.

Læs og følg anvisningerne, hver gang du bruger et kemikalie.

Brug de samme forholdsregler, når du justerer, udfører servicearbejde på, rengør og opbevarer maskinen, som når du fylder kemikalier i beholdere og tanke.

Oplys alle personer, der er i nærheden af kemikalier, om de mulige farlige konsekvenser og de sikkerhedsforanstaltninger, som er nødvendige.

Stå mod vinden og væk fra røgen fra en kemisk brand.

Opbevar eller kasser alle kemikalier, der ikke anvendes, som specificeret af kemikalieproducenten.

### 1.3 Kørsel på offentlig vej

Hæv altid balleslisken inden:

- Du kører maskinen tværs over en vej.
- Du kører med maskinen på offentlig vej.
- Du flytter maskinen på en anhænger.

Sørg for, at du forstår hastigheds-, bremse-, styrings-, stabilitets- og belastningsegenskaberne for denne maskine og din traktor, før kørsel på offentlig vej.

Brug sund fornuft, når du kører på offentlig vej. Oprethold hele tiden fuldstændig kontrol med maskinen. Kør aldrig i frigear ned ad bakke.

Maksimumhastigheden for landbrugsudstyr reguleres af lokale bestemmelser. Tilpas hastigheden, så du altid har styr på maskinen.

Sørg for, at traktoren er i korrekt driftstilstand i henhold til traktorens instruktionsbog. Sørg for, at traktorbremserne og maskinbremserne er justeret korrekt. Traktoren skal have tilstrækkelig vægt- og bremsekapacitet, især når du kører på offentlig vej, og der arbejdes i ujævnt terræn. For at opnå korrekt bremsekapacitet anvendes en traktor af den anbefalede størrelse og vægt til at trække maskinen.

Gør dig bekendt med og overhold alle trafikregler, som er gældende for din maskine. Kontakt de lokale myndigheder for oplysning om de lokale love, der gælder for landbrugsudstyr på offentlig vej. Brug forlygter, blinkende advarselsslamper, baglygter og blinklys dag og nat, med mindre lokal lov forbyder dette.

Sørg for, at alle blinklys virker, inden du kører på offentlig vej. Sørg for, at reflekser er korrekt monteret, i god tilstand og rengjorte. Sørg for, at symbolet for langsomt kørende køretøj, hvis monteret, er rent, synligt og korrekt monteret bag på maskinen.

Der må ikke transporteres en læsset maskine på offentlig vej.

Vær opmærksom på den øvrige trafik på vejen. Hold dig godt inde på din egen side af vejen og træk ind, når det er muligt, for at lade hurtigere trafik overhale.

Vær opmærksom på udstyrets samlede bredde, længde, højde og vægt. Vær forsigtig, når du betjener maskinen på smalle veje og over smalle broer.

Monter altid sikkerhedstransportkæden mellem maskinen og traktorens trækstang.

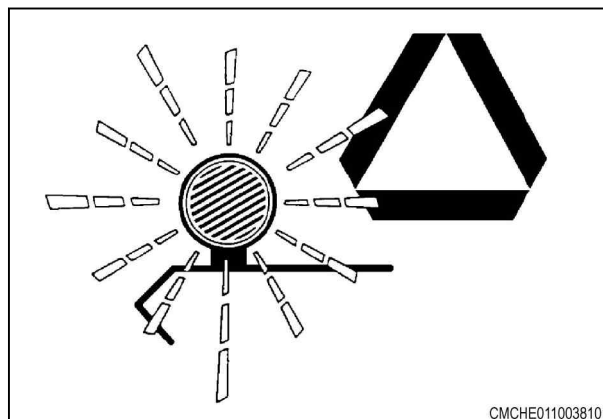

Fig. 14

## 1. Sikkerhed

- Brug en sikkerhedstransportkæde normeret til bruttovægten (eller derover) på den bugserede maskine.
- Forbind sikkerhedstransportkæden til traktortrækstangen, og brug en holder på trækkrogsstiften.
- Hav så lidt slør som muligt på sikkerhedstransportkæden, der giver dig mulighed for at dreje traktoren og maskinen sikkert.
- Brug ikke sikkerhedstransportkæden som bugseringskæde.

Vær opmærksom på overhængende ledninger og andre forhindringer. Undgå kontakt med elektriske strømledninger. Kontakt med elektriske strømledninger kan medføre elektrisk stød, hvilket kan forvolde alvorlig skade eller død.

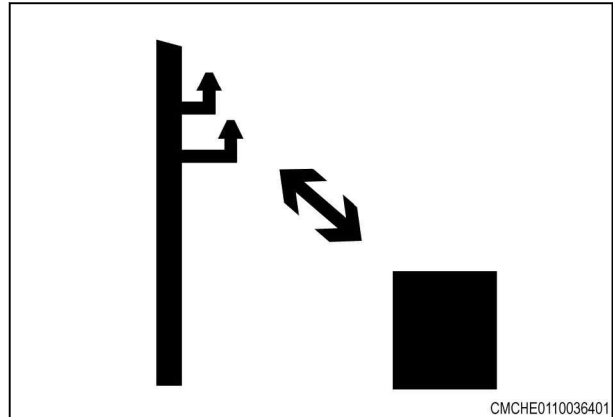

Fig. 15

### Relaterede links

[Sænk rulleballeleslisen](#) side nr. 146

[Hæv balle-rulleslisen](#) side nr. 146

[Mål og vægt](#) side nr. 295

[Dækspecifikationer](#) side nr. 300

[Bremsespecifikationer](#) side nr. 301

[Maksimumshastighed](#) side nr. 302

[Krav til traktoren](#) side nr. 302

## 1.4 Vedligeholdelse

### 1.4.1 Oplysninger om generel vedligeholdelse

Før der udføres vedligeholdelse, smøring, servicearbejde, rengøring eller justeringer:

- Parker maskinen på et fast, plant underlag.
- Deaktiver traktorens kraftudtag.
- Sørg for, at alle betjeningsanordninger står i neutral position og træk parkeringsbremsen.
- Sørg for, at maskinen og dens redskaber er sænket ned til jorden.
- Sluk for motoren, og tag nøglen med.
- Aktiver ballepresserens svinghjulsbremse.
- Hvis ballepresseren har en parkeringsbremse, skal den aktiveres.
- Se og lyt efter! Sørg for, at alle bevægelige dele er standset.
- Læg klodser foran og bag ved maskinens hjul, før der arbejdes på eller under maskinen.

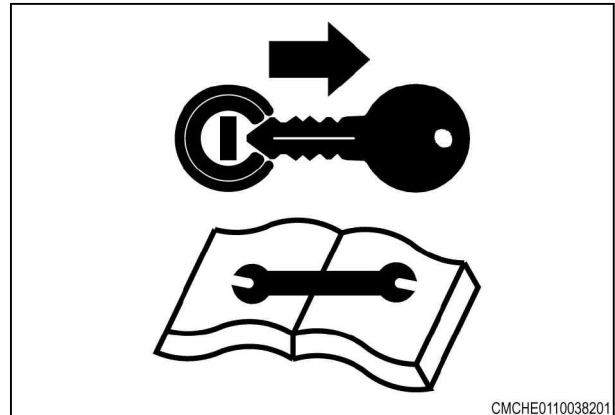

Fig. 16

Bliv i nærheden af maskinen, når traktoren er i brug.

Træk ikke afgrøder, garn eller andre ting fra maskinen, mens motoren kører. Bevægelige dele kan trække dig ind i maskinen, før du kan komme væk.

Gør dig bekendt med målene og vægten af delene, når du udfører vedligeholdelse. Stå aldrig under eller i nærheden af en del, mens den flyttes med en talje eller andet løfteudstyr.

Når du udfører arbejde på maskinen, skal du fjerne alle værktøjer fra maskinen.

Sørg for, at de elektriske stikforbindelser er rene, inden du tilslutter dem.

Se efter løse, ødelagte, manglende eller beskadigede dele. Sørg for, at maskinen er i god stand. Sørg for, at alle værn og afskærmninger er på plads.

Udfør ikke vedligeholdelse, undersøgelser eller justeringer af kæder eller remme, mens motoren er i gang.



Fig. 17



## 1. Sikkerhed

Maskinen må ikke bruges med drivakselafskærmninger åbne eller fjernet. At komme i klemme i drivakslar, der roterer, kan forårsage personskade eller dødsfald.

Hold forsvarlig afstand til komponenter, der roterer.

Sørg for, at afskærmninger, der roterer, kan rotere frit.

En løs gaffel kan glide af akslen og resultere i personskade eller beskadigelse af maskinen.

Ved montering af en lynkoblingsgaffel skal de fjederaktiverede låsestifter glide frit og være anbragt i rillen på akslen. Træk i drivlinjen for at sikre, at lynkoblingsgaffelen ikke kan trækkes af akslen.

Fjern omgående spildt olie, frostvæske eller brændstof fra trinene, platformen og andre adgangsområder.

Hold alle adgangsområder fri for uønsket materiale.



Fig. 18



Fig. 19

Deaktiver traktorens kraftudtag. Stop traktorens motor. Tag nøglen ud. Tag nøglen med dig. Aktiver svinghjulsbremsen. Aktiver låseanordningen til bindeapparater/nåle, før nålene eller bindeapparaterne trådes, eller garnstrammerne justeres.

Man kan komme alvorligt til skade under trådning af nålene eller bindeapparaterne eller justering af garnstrammerne, mens ballepresseren kører.

Nålerammen og bindeapparaterne kan bevæge sig, hvis der ikke er noget hø i ballepresseren.

Når der arbejdes med eller i nærheden af nålene eller bindeapparaterne, skal deres låseanordning altid aktiveres.

Forsøg ikke at fjerne garn fra ballekammeret eller bindeapparatet, mens maskinen kører.



Fig. 20

## 1.4.2 Brandforebyggelse og førstehjælp

Vær forberedt på nødsituationer.

Hav altid førstehjælpsudstyr ved hånden til behandling af mindre skrammer og rifter.

Sørg altid for at have en eller flere ildslukkere af den rigtige slags. Kontroller ildslukkerne regelmæssigt som anvist af producenten. Sørg for, at ildslukkerne er ladet op og fungerer.

Afgrødemateriale er brandfarligt, og der er risiko for brand. Anvend en vandbaseret brandslukker eller anden vandkilde ved brand i afgrøder.

Ved brande, der involverer andet end afgrøder, såsom olie eller elektriske komponenter, bruges en pulverslugker med en ABC-godkendelse.

Hold ildslukkere let tilgængelige, hvor der kan opstå brand.

Fjern hyppigt afgrødemateriale fra maskinen, og efterse den for komponenter, der er for varme. Undersøg maskinen hver dag for unormale lyde. Unormale lyde kan være tegn på en slidt komponent, som kan forårsage overdreven varme.

Hvis der skal foretages nogen form for flammeskæring, svejsning eller lysbuesvejsning på maskinen eller redskaber, skal du sørge for at rydde alt afgrødemateriale eller affald væk fra området. Sørg for, at området under arbejdsområdet er ryddet for alt brandfarligt materiale, da faldende smeltet metal eller gnister kan antænde materialet.

I slutningen af hver sæson, eller hvis maskinen ikke skal anvendes i mere end 48 timer efter presning af meget fugtige afgrøder, skal du gøre ét af følgende:

- Hvis maskinen har en balleudkaster, skal du bruge balleudkasteren til at udkaste ballen.
- Ellers skal du fyld ballekammeret op med tørrede afgrøder.

Hvis der opstår brand, skal du stille dig modsat vindretningen og på afstand af røg fra branden.

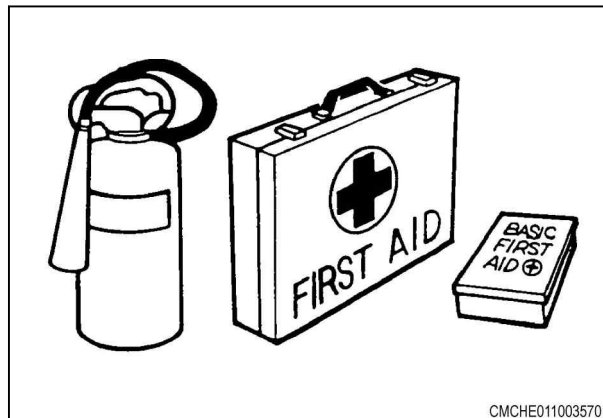

Fig. 21

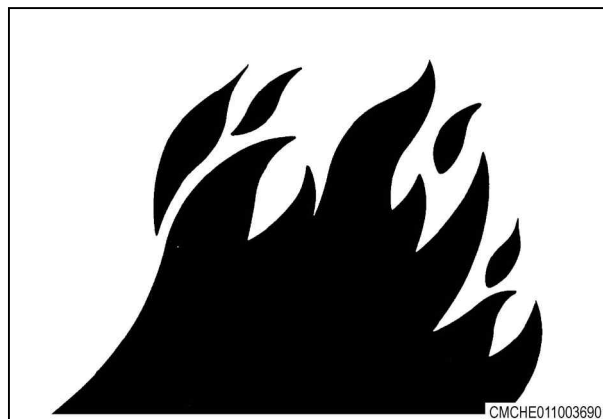

Fig. 22

### 1.4.3 Højtryksslækager



**ADVARSEL: Hydraulikvæske under tryk kan trænge ind i hud eller øjne.**

**Dette kan medføre alvorlig personskade, blindhed eller dødsfald.**

**Udløs trykket fra systemet eller komponenten, før der frakobles komponenter. Bær personligt beskyttelsesudstyr, når der udføres arbejde på maskinen eller udstyret. Brug et stykke pap til at kontrollere for utætheder. Brug aldrig hånden.**

Væske, der slipper ud af hydrauliksystemet eller brændstofindsprøjtningssystemet er under højt tryk og er ikke nemt at se. Væsken kan trænge ind i huden og forårsage alvorlig skade.

Væske, der kommer ind under huden, skal fjernes kirurgisk omgående. Hvis det ikke fjernes øjeblikkeligt, kan der udvikles alvorlig infektion eller reaktion. Opsøg øjeblikkeligt en læge, som kender til denne slags skader.

Brug et stykke pap eller træ til at søge efter mulige udslip. Brug aldrig dine bare hænder. Brug læderhandsker til beskyttelse af hænderne og sikkerhedsbriller til beskyttelse af øjnene.

Fjern alt tryk, før hydraulikledninger løsnes. Sænk udstyret i hævet position, luk akkumulatorventilen, og stop motoren. Stram alle forbindelser før du påfører tryk.

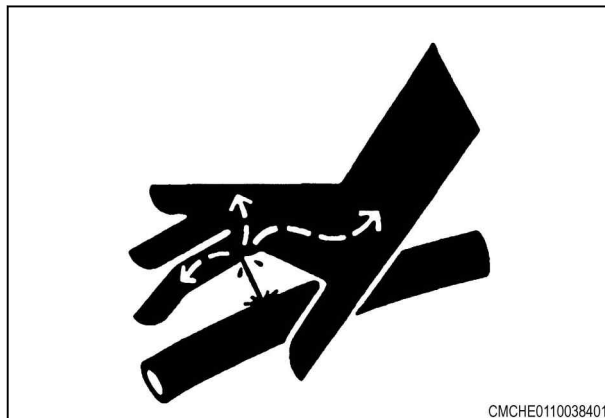

Fig. 23

CMCHE0110038401

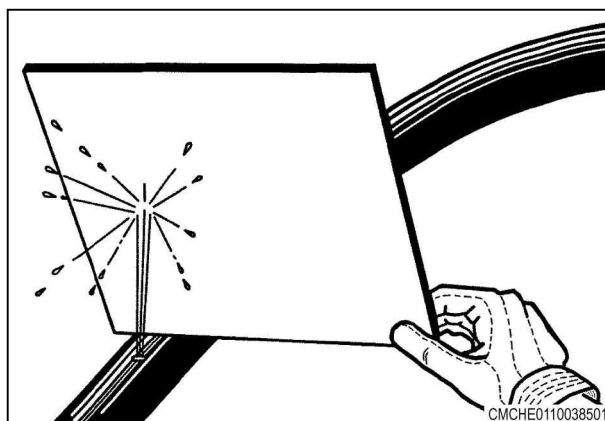

Fig. 24

CMCHE0110038501

### 1.4.4 Dæksikkerhed

Kontroller dækkene for snit, buler og korrekt tryk. Udskift slidte eller beskadigede dæk. Når der er behov for dækftersyn, skal det foretages hos en kvalificeret dækmekaniker. Dækskift kan være utroligt farligt og skal foretages af en kvalificeret dækmekaniker med det rette værktøj og udstyr.

Hvis dækket pumpes for hårdt, kan det eksplodere og/eller det kan medføre alvorlig skade. Overskrid ikke dæktrykket.

Et dæk med alvorlig mangel på luft, eller som er kørt helt fladt, må ikke fyldes med luft. Få dækket kontrolleret af en kvalificeret dækmekaniker.

Svejs ikke på fælgen med et dæk monteret. Svejsning vil medføre en eksplosiv luft/gas-



Fig. 25

CMCHE0110039401

blanding, som antænder og brænder ved høje temperaturer. Denne fare gælder alle dæk, hvad enten der er luft i eller ej. Det er ikke nok at lukke luften ud, eller løsne dækket fra fælgen. Dækket skal tages helt af fælgen, inden der udføres svejsearbejde.

Ved klargøring af en kalciumkloridopløsning til væskeafbalancering af traktordæk må der aldrig hældes vand på kalciumkloridet. Der kan udvikles en klogas, som er en farlig og eksplosiv gas. Denne fare kan undgås ved langsomt at tilsætte kalciumkloridspåner til vand og røre rundt, indtil de er opløst.

Når dækvulsterne sættes på fælgene, så overskrid aldrig 2,4 bar (35 psi) eller det maksimale dæktryk, der er angivet på dækket. Oppumpning over det maksimale tryk kan ødelægge vulsten, eller endda fælgen, med eksplosiv kraft.

---

### 1.4.5 Reservedele

Hvis reservedele er nødvendige for maskinens vedligeholdelse og eftersyn skal du bruge originale reservedele.

Producenterne tager ikke ansvar for montering af ikke-godkendte dele og/eller tilbehør samt skader som følge af anvendelse deraf.

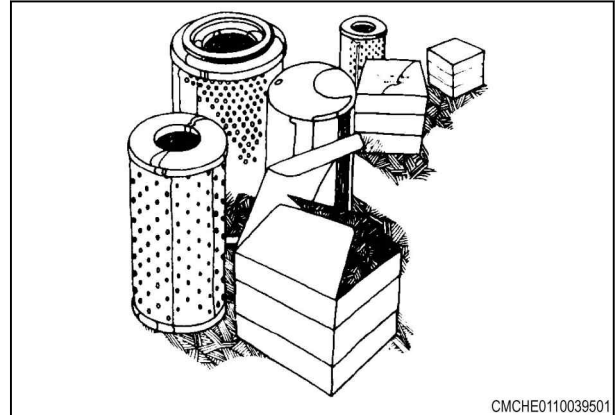

CMCHE0110039501

Fig. 26



Højre side

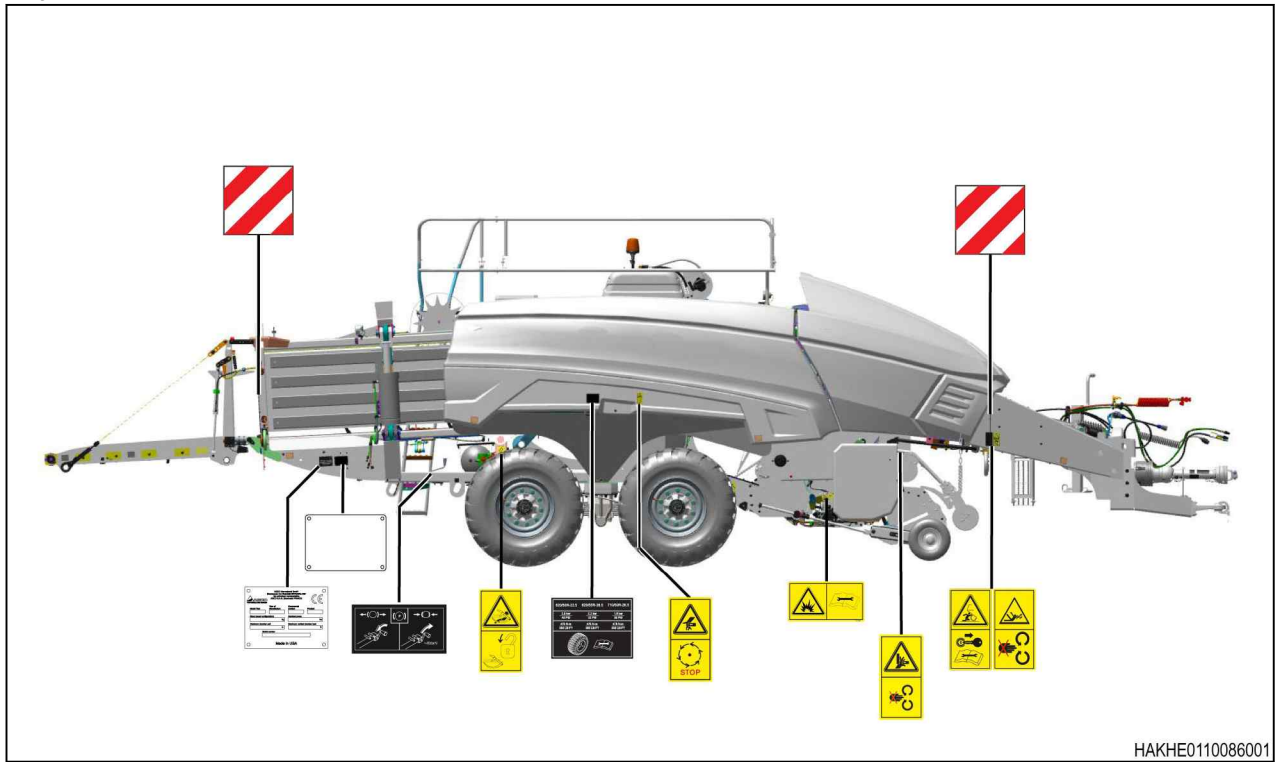

Fig. 29

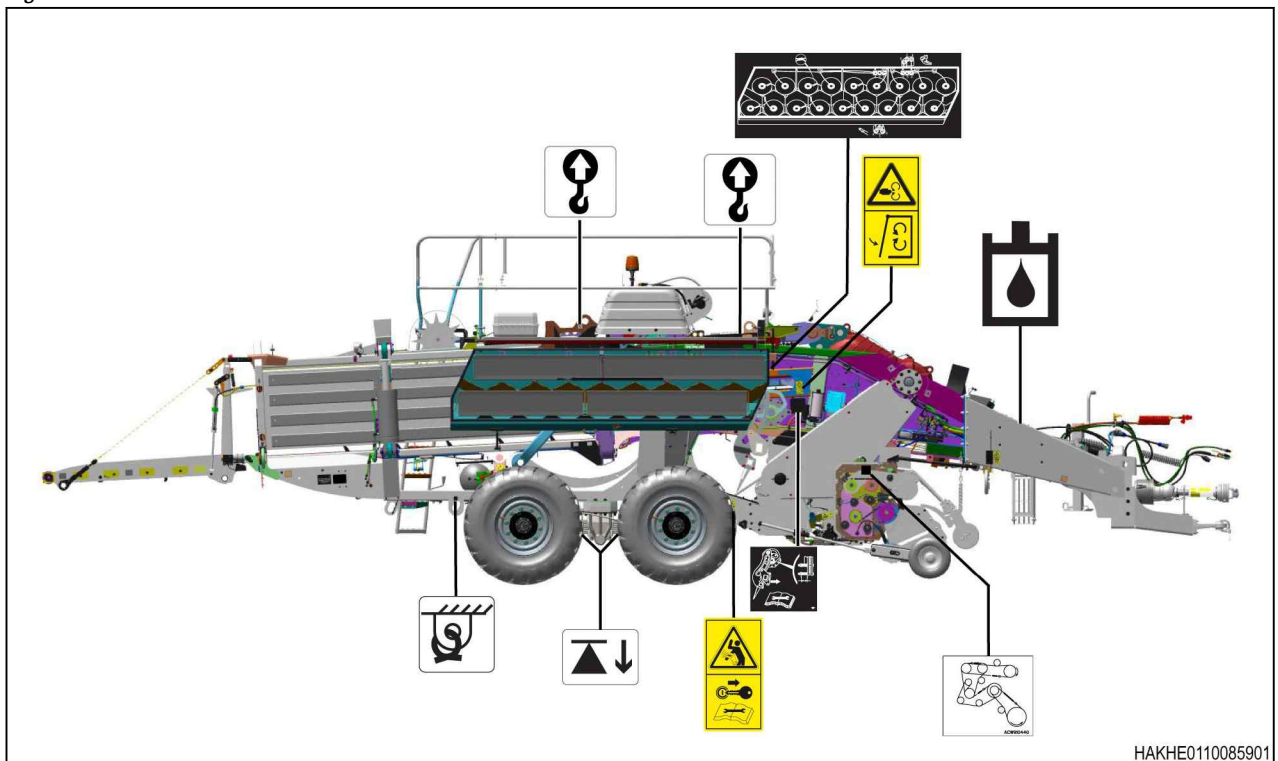



Fig. 30

### 1.5.1 Fare for at komme i klemme ved drivlinje

Fare for at komme i klemme ved drivlinje	
 CMGHE011021080	<p>Fare for at komme i klemme – roterende aksel/ kraftudtagsdrivlinje</p> <p>Stik ikke hænderne ind i områder med dele, der er i bevægelse</p> <p>Generel sikkerhedsadvarsel.</p> <p>Læs instruktionsbogen for sikkerhedsoplysninger og betjeningsvejledninger, inden maskinen tages i brug.</p>

### 1.5.2 Fare for at komme i klemme ved drivlinje

Fare for at komme i klemme ved drivlinje	
 CMGHE011021070	<p>Roterende aksler kan medføre døden.</p> <p>Hold afstand!</p> <p>Må ikke betjenes uden:</p> <ul style="list-style-type: none"> <li>• Alle drivlinje-, traktor- og udstyrsafskærmninger på rette plads</li> <li>• Drivlinjer forsvarligt fastgjort i begge ender</li> <li>• Afskærmninger til drivlinjer, der drejer frit på drivlinjen</li> </ul>

### 1.5.3 Godkendesskilt for kobling

Godkendesskilt for kobling	
 HAKHE011008620	<p>Liften skal være udstyret med et godkendesskilt for koblingen for at leve op til den officielle godkendelse af maskinen.</p>

### 1.5.4 Kabel og lås til liften

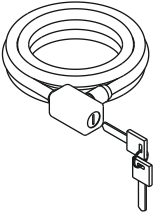
Kabel og lås til liften	
 HAKHE0110086301	<p>Monter kablet og låsen gennem liften, når maskinen ikke er i brug og ikke er tilkoblet en traktor.</p>

## 1.5.5 Trækkrogens dimensioner

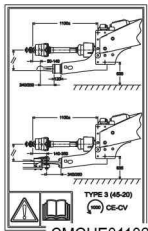
Trækkrogens dimensioner	
 <p>CMGHE0110206501</p>	<p>Juster traktorens trækstang og ballepresserens trækkrog til disse specifikationer.</p> <p>Generel sikkerhedsadvarsel.</p> <p>Læs instruktionsbogen for sikkerhedsinformation og betjeningsvejledninger, inden maskinen tages i brug</p>

## 1.5.6 Eksplosionsfare - kun maskiner, der er udstyret med akkumulator

Eksplosionsfare	
 <p>CMFH0110110101</p>	<p>Eksplosionsfare - akkumulatoren indeholder gas og olie under tryk.</p> <p>Sluk for motoren, fjern nøglen og udløs trykket, inden der foretages vedligeholdelses- eller reparationsarbejde. Se servicevejledningen for de korrekte reparationsprocedurer.</p> <p>Dette skilt gælder ikke for maskiner uden akkumulatorer.</p>

## 1.5.7 Smøring af drivlinje

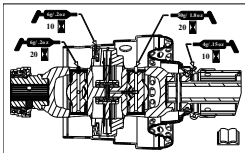
Smøring af drivlinje	
 <p>CMGHE011020680</p>	<p>Placering af drivlinjens smørenepler</p>

## 1.5.8 Drejepunkt

Fare for klemning	
 <p>700744842</p>	<p>Knusningsfare - risiko for personskade</p> <p>Sæt ikke hænderne ind.</p> <p>HAKHE011007360</p>

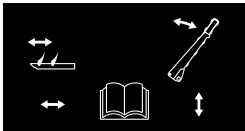

### 1.5.9 Kontakt til balleudkaster og balle-rullesliske

Kontakt til udkaster	
 <p>CMGHE011020750</p>	<p>Betjening af knap til balleudkaster og balle-rullesliske.</p> <p>Læs instruktionsbogen for sikkerhedsoplysninger og betjeningsvejledninger, inden maskinen tages i brug.</p>

### 1.5.10 Valg af balleudkaster

Valg af balleudkaster	
 <p>CMGHE011020760</p>	<p>Valg af balleudkaster</p>

### 1.5.11 Valg af udkastertænder

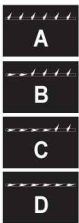
Valg af udkastertænder	
 <p>HAKHE0110086501</p>	<p>Valg af udkastertænder med grebet til valg af udkastning.</p>

### 1.5.12 Risiko for knusning

Risiko for knusning	
 <p>CMGHE011020980</p>	<p>Knusningsfare – risiko for personskade af fødder</p> <p>Hold en sikker afstand.</p>

## 1.5.13 Knusningsfare

Knusningsfare	
 <p>CMGHE011020990</p>	<p>Knusningsfare – risiko for personskade.</p> <p>Stik ikke hænderne ind i områder med dele, der er i bevægelse</p>

## 1.5.14 Information - Fastsurring

Fastsurring	
 <p>APCJA0110058501</p>	<p>Skiltet Fastsurring angiver en placering, som er godkendt til fastsurring. Brug øjerne i chassiset til bugsering af maskinen eller til fastsurring under transport på en lastbil. Brug aldrig andre punkter, huller eller kroge.</p>

## 1.5.15 Hoveddrevets sikringsbolt

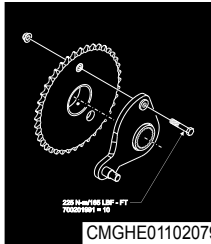
Hoveddrevets sikringsbolt	
 <p>CMGHE011020790</p>	<p>Cylinderskruen skal gå igennem med møtrikken på indersiden. Spænd møtrikken til 145 Nm (105 lbf ft).</p>

## 1.5.16 Tilspændingsmoment for hjulmøtrikker og dæktryk

Tilspændingsmoment for hjulmøtrikker og dæktryk										
<table border="1"> <tr> <td>620/60R-22.5</td> <td>620/65R-26.5</td> <td>710/60R-26.5</td> </tr> <tr> <td>2.8 bar 40 PSI</td> <td>2.2 bar 32 PSI</td> <td>1.8 bar 26 PSI</td> </tr> <tr> <td>476 N-m 300 LB-FT</td> <td>476 N-m 300 LB-FT</td> <td>476 N-m 300 LB-FT</td> </tr> </table>  <p>CMGHE011020800</p>	620/60R-22.5	620/65R-26.5	710/60R-26.5	2.8 bar 40 PSI	2.2 bar 32 PSI	1.8 bar 26 PSI	476 N-m 300 LB-FT	476 N-m 300 LB-FT	476 N-m 300 LB-FT	<p>Alle momentværdier er for tapper, der er smurt med olie.</p> <p>Læs instruktionsbogen for sikkerhedsoplysninger og betjeningsvejledninger, inden der udføres serviceeftersyn på maskinen.</p>
620/60R-22.5	620/65R-26.5	710/60R-26.5								
2.8 bar 40 PSI	2.2 bar 32 PSI	1.8 bar 26 PSI								
476 N-m 300 LB-FT	476 N-m 300 LB-FT	476 N-m 300 LB-FT								

**1.5.17 Svinghjulsbremse**

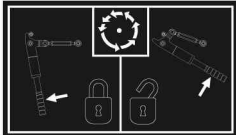
Svinghjulsbremse	
 <p>HAKHE0110095601</p>	<p>Bevæg håndtaget frem for at aktivere svinghjulsbremsen.</p> <p>Træk håndtaget tilbage for at frakoble svinghjulsbremsen.</p> <p>Svinghjulet roterer mod uret som set fra maskinens forside.</p>

**1.5.18 Kædetræk – venstre**

Kædetræk – venstre	
 <p>CMGHE011020820</p>	<p>Kædeføring på venstre side af pickuppen</p>

**1.5.19 Kædedrev - højre**

Kædedrev - højre	
 <p>ACW910440</p> <p>HAKHE011008700</p>	<p>Kædeføring på pickuppens højre side</p>

**1.5.20 Garnføring - venstre**

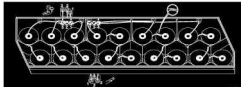
Garnføring - venstre	
 <p>HAKHE0110086401</p>	<p>Garnføring på venstre side</p>

## 1.5.21 Garnføring – højre

Garnføring – højre	
 <p>CMGHE011020840</p>	Garnføring på højre side

## 1.5.22 Nålenes låseanordning

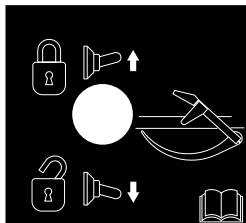
Nålenes låseanordning	
 <p>CMGHE011020860</p>	<p>Bindeapparaterne og nålene låses med en kontakt.</p> <ul style="list-style-type: none"> <li>• Bevæg kontakten opad for at låse bindeapparatets/nålenes låseanordning.</li> <li>• Bevæg kontakten nedad for at låse bindeapparatets/nålenes låseanordning op</li> </ul>

## 1.5.23 Instruktionsbog

Instruktionsbog	
 <p>CMFHE0110140601</p>	<p>Generel sikkerhedsadvarsel.</p> <p>Læs og forstå instruktionsbogen inden betjening af maskinen.</p>

## 1.5.24 Fare for at komme i klemme

Fare for at komme i klemme	
 <p>CMGHE011020880</p>	<p>Fare for at komme i klemme i rullerne.</p> <p>Stands motoren, og tag nøglen ud, inden der udføres vedligeholdelses- eller reparationsarbejde på maskinen.</p>

### 1.5.25 Fare for at komme i klemme ved pickup

Fare for at komme i klemme ved pickup	
 CMGHE011020890	<p>Fare for at komme i klemme i ballepresserens indsugningsområde.</p> <p>Stands motoren, og tag nøglen ud, inden der udføres vedligeholdelses- eller reparationsarbejde på maskinen.</p>

### 1.5.26 Fare for at komme i klemme

Fare for at komme i klemme	
 CMGHE011020900	<p>Ræk ikke ind i områder med dele, der bevæger sig.</p> <p>Luk afskærmninger og sikkerhedsværn, inden du starter motoren.</p>

### 1.5.27 Instruktionsbogsholder

Instruktionsbogsholder	
 CMGHE011020910	<p>Læs instruktionsbogen for sikkerhedsoplysninger og betjeningsvejledninger, inden maskinen betjenes.</p>

### 1.5.28 1000 o/min.

1000 o/min.	
 CMGHE011020920	<p>Generel sikkerhedsadvarsel</p> <p>Maskinen må kun køre ved et kraftudtag på 1000 o/min.</p>

## 1.5.29 Fare for at komme i klemme, nål

Fare for at komme i klemme, nål	
 <p>CMGHE011020930</p>	<p>Knusningsfare - risiko for personskade. Nålerammen kan bevæge sig, uden at der puttes hø i ballepresseren.</p> <p>Sluk for kraftudtaget og traktorens motor, og aktiver nålens låseanordning, inden nålene trådes og garnstrammerne justeres. Lås nålen, inden der udføres vedligeholdelsesarbejde eller reparation.</p>

## 1.5.30 Fare for at komme i klemme ved drivlinje

Fare for at komme i klemme ved drivlinje	
 <p>CMGHE011021070</p>	<p>Roterende aksler kan medføre døden.</p> <p>Hold afstand!</p> <p>Må ikke betjenes uden:</p> <ul style="list-style-type: none"> <li>• Alle drivlinje-, traktor- og udstyrsafskærmninger på rette plads</li> <li>• Drivlinjer forsvarligt fastgjort i begge ender</li> <li>• Afskærmninger til drivlinjer, der drejer frit på drivlinjen</li> </ul>

## 1.5.31 Elektrisk fare

Elektrisk fare	
 <p>CMGHE011020940</p>	<p>Fare for elektrisk stød – risiko for personskade og komponentbeskadigelse.</p> <p>Hold tilstrækkelig afstand til elektriske strømledninger.</p>

## 1.5.32 Motorfare

Motorfare	
 <p>CMGHE011020950</p>	<p>Generel sikkerhedsadvarsel</p> <p>Standt motoren, og tag nøglen ud, inden der udføres vedligeholdelses- eller reparationsarbejde.</p>

This as a preview PDF file from [best-manuals.com](http://best-manuals.com)



Download full PDF manual at [best-manuals.com](http://best-manuals.com)