

---

**MF 1531 Traktor**  
**Brukerhåndbok**  
**1857610M1**

Brukerhåndbok



---

Denne siden skal være tom

---

**MASSEY FERGUSON®**  
**MF 1531 Traktor**  
**INNHold**

Sikkerhetssymbol	1
Sikkerhetsmeldinger	1
Informasjonsmeldinger	1
Sikkerhetsskilt	2
Noen ord til føreren	2
Brukerhåndbok	3
Klargjøring før bruk	3
Veltebøyle (ROPS)	3
Betjening	4
Kjøring på offentlig vei	9
Vedlikehold	10
Hydraulikksystem	10
Elektrisk system	11
Drivstoffsystemet	12
Kjølesystem	12
Hjul og dekk	13
Reservedeler	13
Sikkerhetsskilt	14
Innledning	19
Maskinidentifikasjon	20
Hovedkomponenter	22
Instrumenter og betjeningselementer	23
Instrumentpanel	24
Hovedbryter	24
Indikatorlampepanel	25
Kjølevæsketemperaturmåler	25
Turteller	25
Drivstoffmåler	26
Bryter for lys/blinklys	26
Bryter for blinkende varselampe	26
Blinklys/varselindikatorlys	27
Bryter for kraftuttak (PTO)	27
Bremser	28
Bremsepedal	28
Innkjøring	29
Starte traktoren	29
Kontroll før start	29
Normal start	30
Start i kulde	31
Tid for oppvarming	31
Starting av varm motor	31
Føreren må holde øye med	31
Betjening av starterkretsen	32
Regulering av motorturtall	33

# INNHold

---

Hydrostatisk transmisjon	33
Spak for rangegir	33
Hydrostatiske kontrollpedaler	33
Hydrostatisk kontrollspak	34
Stoppe traktoren	34
Tabell for kjørehastighet	35
Parkere traktoren	35
Differensialspærre	36
Firehjulstrekk	36
Kraftuttak	37
Aksel på bakmontert kraftuttak	37
Aksel på midtmontert kraftuttak (hvis montert)	38
Betjeningselementer for kraftuttak	38
Bruk av kraftuttak	39
Trepunktsoppheng	40
Løftespak	41
Trekraftkontroll (tilleggsutstyr)	41
Ratt for kontroll av senkehastigheten	42
Opphenget bak	43
Montere redskap	44
Avmontering av redskap	45
Trekkbom	46
Veltebøyle (ROPS)	46
Justering for komfort	47
Setejustering	47
Ekstra ekstern hydraulikk (tilleggsutstyr)	47
Tabell over kontroll og vedlikehold	49
Tabell over tiltrekkingsmomenter	50
Spesifikasjoner og kapasiteter	50
Motorolje	50
Motorens kjølevæske	50
Drivstofftank	50
Transmisjon og differensialhus	51
Foraksel	51
Smørenipler	51
Smøresteder / steder for påfylling	51
For å komme til og utføre service	52
Åpning/lukking av panser	52
Fjerne / sette på plass sidedeksler	52
Detaljer om smøringen	53
Smørenipler	53
Motorolje og filter	53
Olje og filter for transmisjon	54
Olje i foraksel	56
Kjølesystem	57
Luftfilter for motor	58
Rengjøre/skifte luftfilterelement	58
Drivstoffsystemet	60
Drivstoffilter	60
Lufte drivstoffsystemet	61

Gasshåndtak	61
Elektrisk system	62
Batteri	62
Nøytralt startsystem	64
Ledningsnett og sikringer	64
Ledningsskjemaer	65
Bremsejustering	68
Justering av hydrostatisk pedal	69
Hjul og dekk	69
Dekktrykk	69
Tiltrekkingsmoment for hjulbolter	69
Justering av forhjul	70
Forhjulenes sporvidde	70
Sporvidde bak	70
Frigang på styringen	71
Forakselendeslakk	71
Plugg i clutch-hus	71
Lagring	72
Motor	73
Bremser	76
Hydraulikksystem	77
Elektrisk system	79
Transmisjon	80
Motor	81
Transmisjon	81
Kraftuttak	81
Hydraulikksystem	82
Elektrisk system	82
Kapasiteter	82
Største last	83
Hovedmål	84
Skjermtak	85
Motorvarmer	85
Arbeidslys bak	85
Vektramme bak	85
Tilleggsveker	85
Én- eller tospolet tilleggsventil	85
Redskaper og festeelementer	85
Montere traktoren	87
STIKKORDREGISTER	91

Denne siden skal være tom

# SIKKERHET

## SIKKERHETSSYMBOL

**FIG. 1:** Sikkerhetssymbolet betyr VARSLING! VÆR OPPMERKSOM! TA VARE PÅ SIKKERHETEN DIN!

Se etter sikkerhetssymbolet både i denne håndboken og på sikkerhetsskiltene på denne maskinen. Sikkerhetssymbolet vil lede oppmerksomheten din mot varslingsinformasjon som gjelder din og andres sikkerhet.



FIG. 1

## SIKKERHETSMELDINGER

**FIG. 2:** Ordene FARE, ADVARSEL eller FORSIKTIG brukes sammen med sikkerhetssymbolet. Lær deg å gjenkjenne disse sikkerhetssymbolene, og følg de anbefalte sikkerhetsreglene og sikkerhetspraksis.

 **FARE:** Betyr en umiddelbar farlig situasjon som, hvis den ikke avverges, kan være LIVSFARLIG eller føre til SVÆRT ALVORLIG PERSONSKADE.

 **ADVARSEL:** Betyr en mulig farlig situasjon som, hvis den ikke avverges, kan være LIVSFARLIG eller føre til ALVORLIG PERSONSKADE.

 **FORSIKTIG:** Betyr en mulig farlig situasjon som, hvis den ikke avverges, kan det føre til LETTERE PERSONSKADE.



FIG. 2

## INFORMASJONSMELDINGER

Ordene VIKTIG og MERK gjelder ikke personlig sikkerhet, med brukes for å gi tilleggsinformasjon og tips om drift eller service av dette utstyret.

**VIKTIG:** Identifiserer spesialinstruksjoner eller prosedyrer som, hvis de ikke blir fulgt, kan føre til skade på eller ødeleggelse av maskinen, prosessen, eller omgivelsene.

**MERK:** Identifiserer momenter som bør legges spesielt merke til med sikte på effektivitet og enkelhet ved utførelse av reparasjoner eller ved bruk.

# SIKKERHET

## SIKKERHETSSKILT



**ADVARSEL: DU MÅ IKKE fjerne eller dekke til skilt for fare, advarsel eller forsiktig. Skift skilt for fare, advarsel eller forsiktig som er uleselige eller mangler. Utskiftningsskilt kan du få hos forhandleren din hvis de mistes eller skades. Den aktuelle plasseringen av sikkerhetsskiltene er illustrert på slutten av dette avsnittet.**

Kontroller at alle sikkerhetsskiltene er plassert riktig og kan leses hvis du kjøper en brukt maskin.

Se på illustrasjonene om plassering av sikkerhetsskilt i dette avsnittet.

Skift sikkerhetsskilt som er uleselige eller mangler. Sikkerhetsskilt for utskifting kan du få hos forhandleren din.

## NOEN ORD TIL FØREREN

**FIG. 3:** Det er DITT ansvar å lese sikkerhetsavsnittet omhyggelig i denne boken før du bruker maskinen. Husk at det er DU som er nøkkelen sikkerhet. Det er viktig med gode sikkerhetsvaner for å beskytte deg selv, men også menneskene rundt deg. Studer funksjonene i denne boken, og bruk dem som en del av arbeidet i sikkerhetsprogrammet. Husk at sikkerhetsavsnittet er skrevet bare for denne type maskin. Bruk alle andre vanlige sikkerhetsregler for å gi sikre arbeidsforhold, og HUSK - SIKKERHET ER DITT ANSVAR. DU KAN FORHINDRE ALVORLIG PERSONSKADE ELLER LIVSFARE.

Dette sikkerhetsavsnittet har til hensikt å peke på grunnleggende sikkerhetssituasjoner som kan inntreffe ved normal bruk og vedlikehold av maskinen, og foreslå mulige måter av løse disse situasjonene på. Dette avsnittet er IKKE en erstatning for andre sikkerhetsfunksjoner i andre avsnitt i denne boken.

*VIKTIG: Denne håndboken dekker generelle sikkerhetsfunksjoner for denne maskinen. Den må alltid oppbevares i maskinen. Sett håndboken tilbake på oppbevaringsstedet på maskinen når den har vært i bruk.*



**ADVARSEL: Føreren må ikke nyte alkohol eller medikamenter som kan ha innvirkning på oppmerksomheten eller koordineringen. En fører som må bruke medikamenter som er reseptbelagte, trenger medisinske råd om de kan brukes eller ikke, i forbindelse med bruk av maskiner.**

Ikke la noen bruke denne maskinen uten grundig instruksjon.

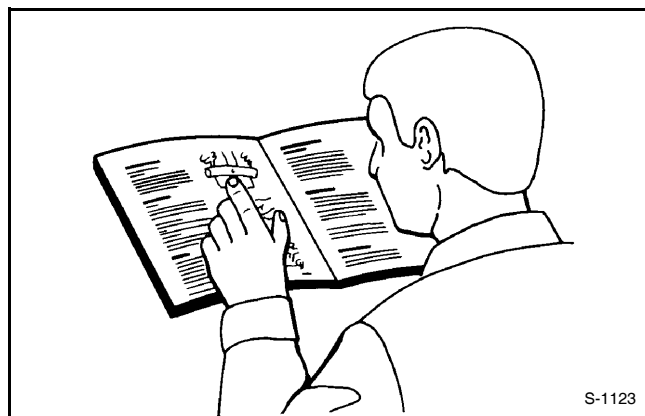

**FIG. 3**

S-1123



## BRUKERHÅNDBOK

Bildene, illustrasjonene og dataene som er brukt i denne håndboken, var aktuelle på tidspunktet for trykking, men på grunn av mulige produksjonsendringer, kan detaljene variere litt på maskinen. Produsenten forbeholder seg retten til å utforme og endre maskinen hvis nødvendig uten varsel.



**ADVARSEL: I noen av illustrasjonene eller bildene i denne håndboka er deksler eller annen beskyttelse tatt bort for å vise noe som befinner seg bak. Maskinen må ikke brukes uten deksler eller annen beskyttelse. Hvis det er nødvendig at deksler eller annen beskyttelse fjernes for å få utført en reparasjon, MÅ de monteres på igjen før bruk.**

Denne brukerhåndboken er satt sammen for å ta for seg sikre arbeidsforhold som er tilknyttet grunnleggende bruk av traktoren.

Håndboken dekker ikke all bruk og sikkerhetsinstruksjoner som er relevant for de fleste redskapstyper og utstyr som kunne brukes da traktoren ble levert eller ved fremtidig dato.

Det er viktig at føreren bruker og forstår de aktuelle instruksjonsbøkene til alle redskapstyper og utstyr.

## KLARGJØRING FØR BRUK

Les denne håndboken omhyggelig, og sørg for at du forstår bruken av betjeningselementene. Lær deg stillingene og bruken av alle betjeningselementene før du bruker denne maskinen. Kontroller alle betjeningselementer i et område uten mennesker og hindringer før du begynner på arbeidet.

Alt utstyr har en begrensning. Sørg for at du forstår hastighet, bremses, styring, stabilitet, og belastningskarakteristikk til denne maskinen og traktoren før start.

Kontroller at maskinen har det riktige utstyret som er nødvendig iht. lokale bestemmelser.

## VELTEBØYLE (ROPS)

Veltebøylen (ROPS) er effektiv for å redusere personskafer ved velting. Velting med traktor uten veltebøyle eller med veltebøylen nede, kan føre til alvorlig personskafe eller livsfare. Bruk med veltebøyle nede må bare gjøres når forholdene tillater det. Sett veltebøylen i oppreist stilling så snart forholdene tillater det.

Det MÅ IKKE sveises, bores eller gjøres endringer på veltebøylene.

Hvis traktoren har veltet eller veltebøylearmen er skadet på noen måte, må veltebøylen skiftes. Du må ikke forsøke å reparere en skadet veltebøyle. Kontakt forhandleren din, og skift alle skadede deler, hvis det oppstår skade.

Kontroller at veltebøylen ikke er skadet, og at den er festet ordentlig før du bruker traktoren.

Det MÅ IKKE monteres kjeder, tau eller kabler til veltebøylen for trekking - fordi det kan føre til skade på veltebøylen eller medføre at traktoren velter. Bruk alltid traktorens trekkbom til trekking.

Les nøy gjennom alle anbefalinger og instruksjoner angående montering av deksler eller tak som brukes til BARE SOLSKJERMING, og at påse føreren beskyttes fra gjenstander som faller ned.

## BETJENING



**FARE:** Forsøk IKKE å koble fra hydraulikkforbindelsen eller justere redskap med motoren i gang eller kraftuttaket i drift. Hvis du gjør det, kan det være livsfarlig eller føre til svært alvorlig personskade.

Oppbevare nødtelefonnumrene lett tilgjengelig.

**FIG. 4:** Bruk egnet vernebekledning og annet verneutstyr som passer til deg eller er nødvendig for arbeidsforholdene. Bruk godkjent hørselsvern der det trengs for å bruke maskinen iht. nasjonale/lokale bestemmelser. Bruk IKKE løstsittende klær, smykker eller andre gjenstander som kan komme bort i bevegelige deler. Bind opp langt hår som også kan komme bort i bevegelige deler. Hold alltid hender, føtter, hår og bekledding borte fra bevegelige deler.

Beskyttelsesutstyr som du kan trenge:

- Et kraftig hodeplagg.
- Vernebriller, briller, eller ansiktsskjold.
- Hørselsvern.
- Åndedrettsmaske eller filtermaske.
- Kraftig regntøy.
- Refleksvest.
- Tykke hansker (neopren til kjemikalier, lær til røft arbeid).
- Beskyttelsesfottøy.
- Annet spesielt beskyttelsesutstyr.

Det kan trenges spesielt sikkerhetsutstyr til gjødsling, desinfisering, osv. Følg alle anbefalinger som er gitt av leverandøren av kjemikaliene og produsenten.

Bruk IKKE løstsittende klær fordi dette kan bli sittende fast i bevegelige deler på traktoren eller redskapet og forårsake personskade.

**FIG. 5:** Bruk alltid sikkerhetsbelte, som er riktig justert, når traktoren er i bruk hvis den ikke kjøres med veltebøylen nede. Bruk ikke sikkerhetsbelte når veltebøylen er nede.

Kontroller om sikkerhetsbeltet har skade. Hvis sikkerhetsbeltet er skadet, må det skiftes.

Sikkerhetsbeltet til denne traktoren er plassert ved siden av setet. Sitt i setet, juster lengden på sikkerhetsbeltet og sett det inn i beltelåsen.

Utløs sikkerhetsbeltet ved å trykke ned på beltelåsen. Lagre sikkerhetsbeltet ved siden av setet.

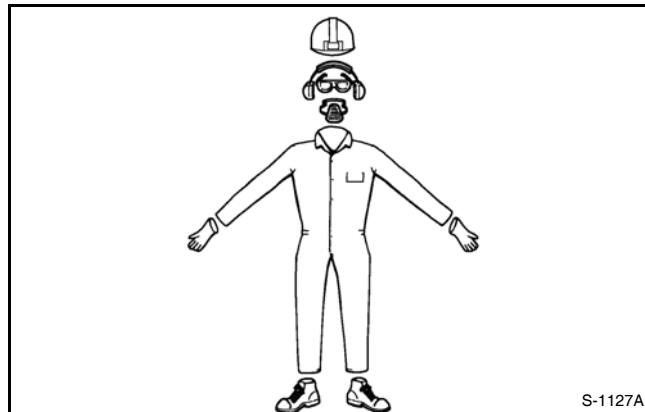

**FIG. 4**

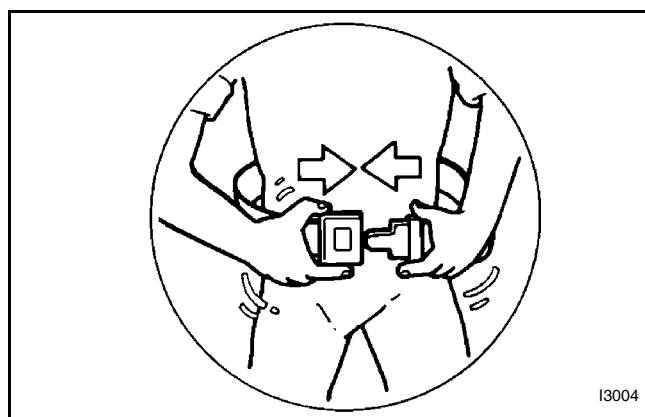
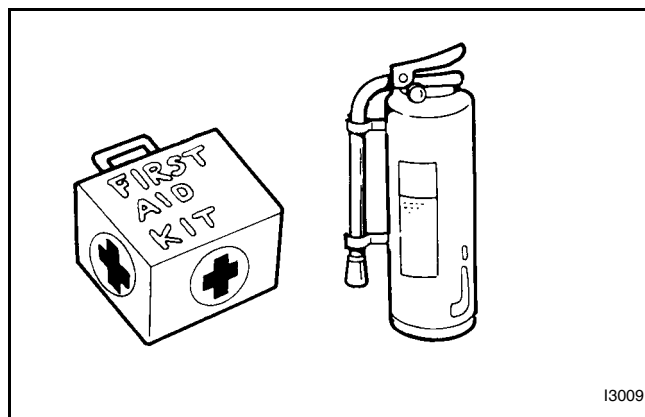

**FIG. 5**

**FIG. 6:** Brannslukker og førstehjelpsskrin må befinne seg i traktoren eller være tilgjengelig til enhver tid. Ta kontakt med forhandleren.

Merk deg hvor brannslukkeren og førstehjelps- eller nødutstyret er plassert, og finn ut hvor du kan få hjelp raskt. Vær sikker på at du kan bruke utstyret.

Området skal være tømt før bruk.



**FIG. 6**

**FIG. 7:** Du må IKKE ha passasjerer

Det må IKKE tillates at andre sitter på traktoren eller på redskap eller tilbehør som er koblet til, eller montert på traktoren.



**FIG. 7**

**FIG. 8:** Kontroller at det ikke befinner seg andre i nærheten, spesielt barn. Se deg alltid rundt for å kontrollere at alt er klart før motoren startes eller traktoren kjøres. Dette er spesielt viktig ved høye støynivåer, fordi du da ikke kan høre at mennesker roper.

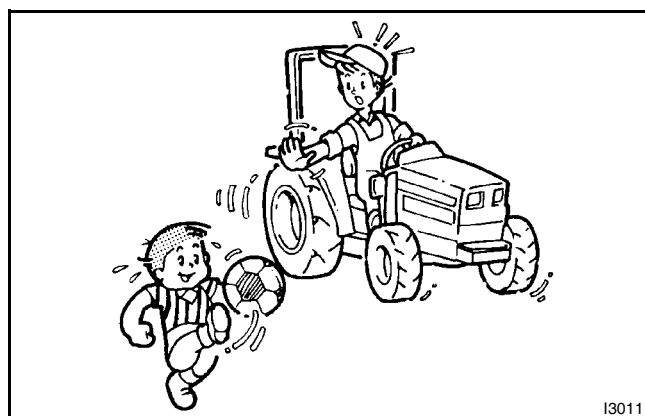
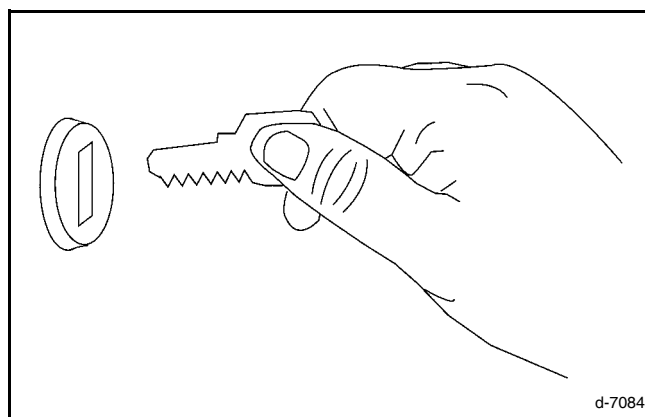

**FIG. 8**

**FIG. 9:** Når du forlater førersetet og/eller traktoren AV EN ELLER ANNEN GRUNN, må du alltid gjøre følgende:

1. Koble fra kraftuttaket.
2. Senk redskap og tilbehør ned til bakken.
3. Slå av motoren.
4. Kontroller at parkeringsbremsen er på.
5. Sett girspaken(e) i nøytral.
6. Ta ut nøkkelen.

Du må ikke utføre service på maskinen, fjerne hindringer eller ta ut tilstopping når motoren er i gang. Slå alltid av motoren, og stopp all bevegelse.



**FIG. 9**

## SIKKERHET

**FIG. 10:** Start alltid motoren fra førerasetet med girspaken og kraftuttaket i nøytral.

Du MÅ IKKE "tyvkoble" startkretsen ved å kortslutte over kabelskoene på startmotoren for å starte motoren. Dette kan forårsake at traktoren plutselig beveger seg.

Kontroller startkretsen regelmessig for å påse at alle systemkomponenter fungerer som de skal.

Hvis startsystemet ikke fungerer, må du umiddelbart kontakte en forhandler.

Du må ikke prøve å starte motoren når du står ved siden av traktoren.

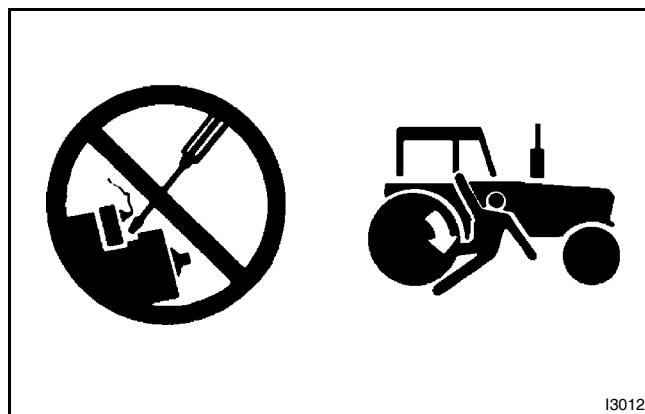

FIG. 10

**FIG. 11:** Hold deg unna alle roterende drivlinjekomponenter. Vær spesielt oppmerksom i redskapsområdet med utløp, inntak eller annen mekanisk bevegelse.

Kontroller at roterende beskyttelse dreier fritt.

En løs skrue kan gli ut av krafttuttsakselen på traktoren og føre til personskade eller skade på maskinen.



FIG. 11

**FIG. 12:** Behold alle deksler på plass.

Bakmontert kraftuttak (Power Take-Off) hoveddeksel (1) må alltid monteres riktig. Dekslet/dekslene til krafttuttsakselen må monteres når drivlinjen fra kraftuttaket ikke er i bruk.

Bruk IKKE adaptere på kraftuttaket. Adaptere på kraftuttaket forkortere/eller forlengere flytter drivakselkoblingen og universalledet utenfor beskyttelsen fra hoveddekslet på kraftuttaket.

Reduser hastigheten sakte på kraftuttaket. Når du stopper maskiner som drives av kraftuttaket, må du la motoren gå på tomgang for å redusere hastigheten på kraftuttaket før utkobling.

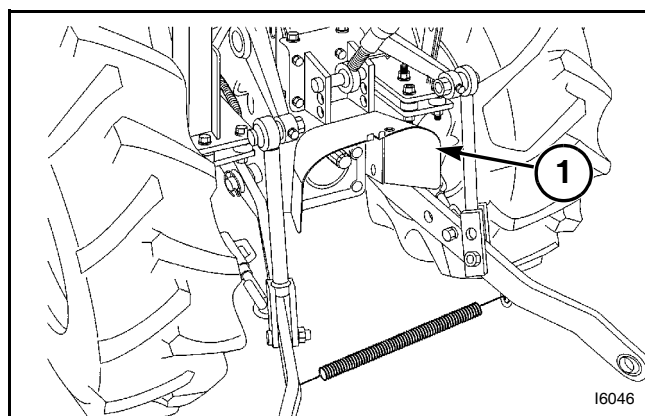

FIG. 12

**FIG. 13:** Redskapets drivakselkobling (1) må låses forsvarlig i inngrep i sporene på traktorens krafttuttsaksel.

Koble alltid ut kraftuttaket, parker traktoren, slå av motoren og ta ut nøkkelen før du gjør følgende:

- kobler til eller kobler fra drivakselen på redskapet
- justerer drivlinjen på kraftuttaket eller krafttuttsdrevet maskin
- rengjør, tar ut tilstopping eller utfører service på krafttuttsdrevet maskin

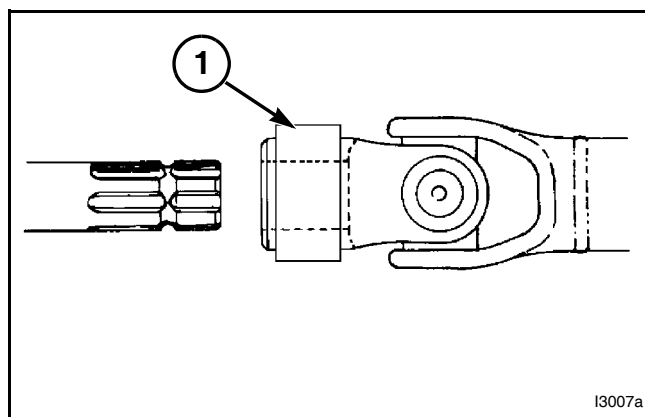

FIG. 13

**FIG. 14:** Du må bare bruke startvæske hvis det er montert eter-starthjelp som originalt utstyr fra produsenten eller når det er montert av forhandleren som godkjent tilbehør.

Når traktorer er utstyrt med glødeplugger eller annet forvarmingsystem, MÅ disse fjernes før bruk av startvæske eller eter-starthjelp.

Hvis det brukes startvæske på motor som er utstyrt med glødeplugger, kan det føre til alvorlig skade på motoren.



I3013a

FIG. 14

**FIG. 15:** Hvis det foregår i lukket rom, må eksosen ledes ut. Det må alltid være god ventilasjon der motoren startes og brukes.

Det må ikke gjøres inngrep i eller endringer i eksossystemet med tilføyelser som ikke er godkjent

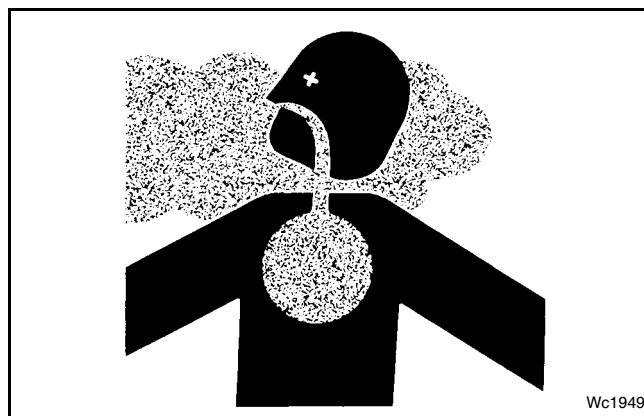

Wc1949

FIG. 15

**FIG. 16:** Bruk alltid bremsepedaler som er sammenkoblet, på modeller med uavhengige bremsepedaler hvis det ikke trengs uavhengig bremsing. Bruk aldri uavhengig bremsing under transport.

Kjør alltid i hastigheten som er riktig etter lokale forhold, og kontroller at hastigheten er lav nok for nødstopp.

Reduser hastigheten før svinger for å unngå fare for velt.

Hold hastigheten på et minimum.

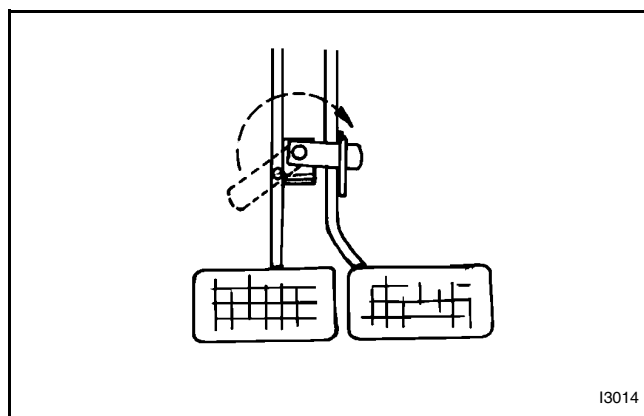

I3014

FIG. 16

**FIG. 17:** Kjør alltid traktoren i gir slik at du kan bruke motorbremsing ved kjøring nedoverbakke. Kjør ikke i fri.

Unngå plutselig eller kraftig bremsing når du kjører under våte, gjørmete eller isete forhold i terrenget, eller på løse overflater som sand eller singel.

Plutselig eller kraftig bremsing ved svinging øker tendensen for overstyring. Denne effekten er mer merkbar under kjøring med tilhenger.

Hold alltid et fast grep på rattet, med tomlene vekk fra ratteikene når du kjører traktoren.

Du må sitte i førersetet.

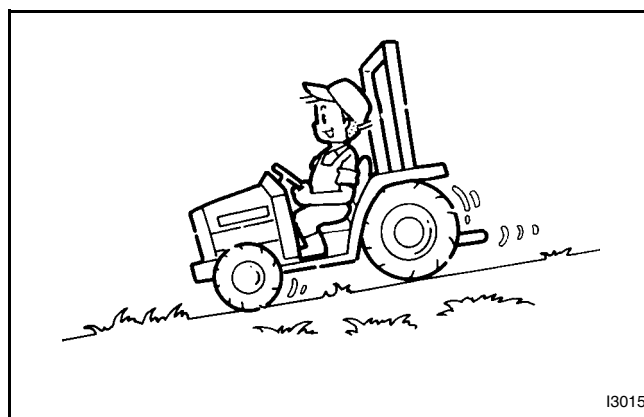

I3015

FIG. 17

## SIKKERHET

**FIG. 18:** Hold godt i rattet, og ha sikkerhetsbeltet festet hvis du velter. Forsøk IKKE å forlate setet før traktoren står stille.

Se opp for hull, steiner eller andre skjulte farer. Kontroller ALLTID området før kjøring.

Vær observant når det gjelder arbeidsområde og terreng.

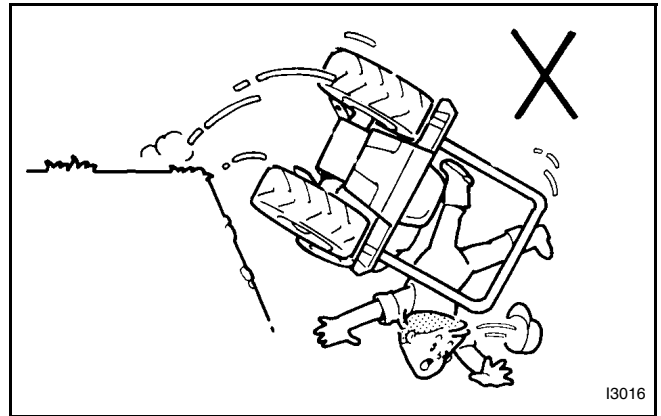
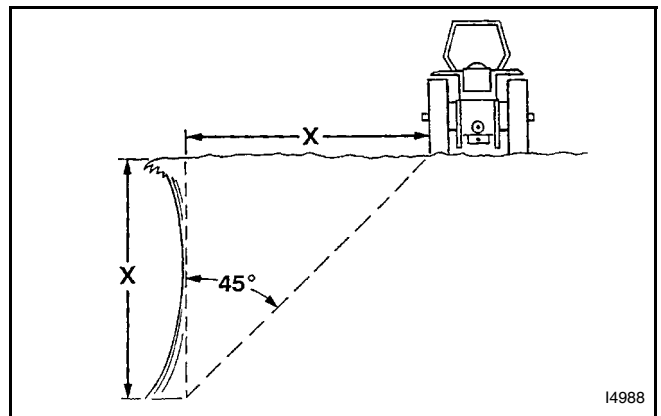

**FIG. 18**

**FIG. 19:** Kjør IKKE nær kanten på sandbanker. Avstanden til sandbanken skal være lik eller større enn den totale høyden på sandbanken.

Kjør direkte opp eller ned hellinger, og hold den tunge enden av traktoren på oppoverbakkesiden der det er mulig. Unngå å svinge i oppoverbakke hvis det er nødvendig å forsere en bratt helling. Senk hastigheten, og gjør en stor sving.

Kjør IKKE i bratte hellinger fordi det kan føre til velt.



**FIG. 19**

**FIG. 20:** Trekk bare ved hjelp av den godkjente trekkbommen.

Sleping eller tilkobling til annet utstyr kan forårsake at traktoren velter.

Bruk kjetting på redskap som slepes. En kjetting som kobler traktoren til redskapet, vil hjelpe hvis utstyret med kontrolltrekk uheldigvis skulle løsne fra trekkbommen.

Feste alltid kjettingen til støtten på trekkbommen på traktoren.

Det må være tilstrekkelig slakk på kjettingen for at det skal kunne svinges. Ta kontakt med forhandleren din for å anskaffe kjetting med styrke som er lik eller større enn totalvekten på maskinen som slepes.

Slep IKKE utstyr i hastigheter over 32 km/t (20 mph) for utstyr som slepes UTEN bremses. Slep IKKE utstyr som veier mer enn 1,5 ganger vekten av den slepende enheten når det er fullt belastet.

Slep IKKE utstyr i hastigheter over 40 km/t (25 mph) for utstyr som slepes MED bremses. Slep IKKE utstyr som veier mer enn 4,5 ganger vekten av den slepende enheten når det er fullt belastet.

Stoppplengden øker med hastighet og vekt på lasten som slepes, og i bakker og hellinger. Last som slepes med eller uten bremses, som er for tung for traktoren eller slepes for fort, kan føre til at du mister kontrollen. Tenk på totalvekten til utstyret og lasten.

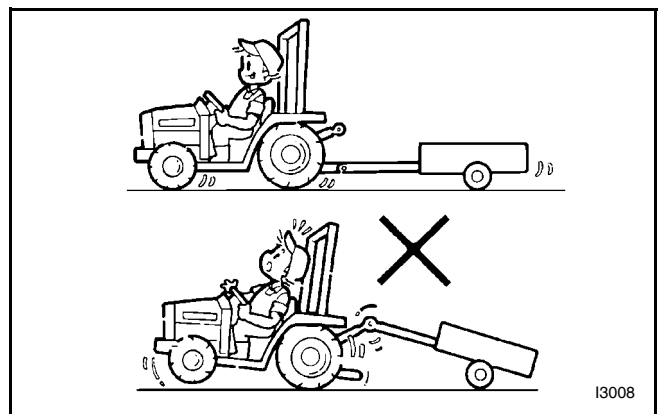

**FIG. 20**

**FIG. 21:** For å unngå alvorlig personskade eller livsfare på grunn av at lasten faller av ved utilsiktet heving, eller at lasten ruller bakover når det brukes lasteutstyr, må det IKKE kobles til belastningshydraulikk til traktorens tilleggsventil. Den har sperrer som ikke kan låses eller utkobles, unntatt for flytefunksjonen på senkekretsen på lasteren. Hvis traktoren er utstyrt med en slik ventil MÅ det monteres en riktig konfigurert lasteventil.

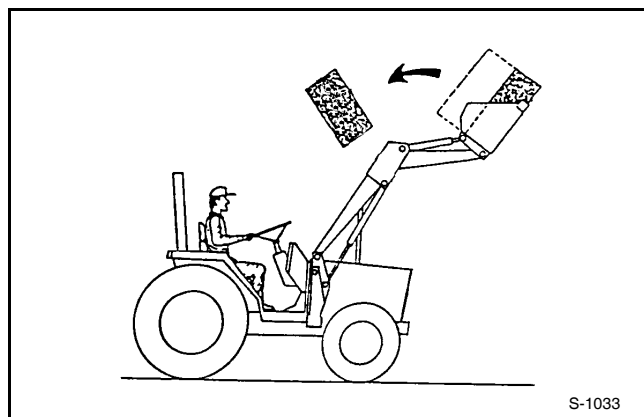

FIG. 21

S-1033

## KJØRING PÅ OFFENTLIG VEI

**FIG. 22:** Når du kjører traktoren og redskapet på veien eller motorveien om natten eller om dagen, må du bruke blinkende gule varsellys og varselskilt for langsomtgående kjøretøy (SMV).

Bruk av blinkende gule (varsel) lys aksepteres på de fleste steder. Likevel er det noen steder det er forbudt å bruke dette. Sjekk med lokale regler for bruk av lys på motorvei og merkingen som kreves.

Kontroller at reflektorene er riktig montert, er i god stand og er rene. Kontroller at SMV-varselskiltet er rent, godt synlig og riktig montert på baksiden av maskinen.

Sjekk at SMV-varselskilt, reflektorer, baklys og blinkende gult varsellys er synlig og ikke dekkes av last som slepes eller tilbehør.

Gjør deg kjent med ruten du skal kjøre.

Gjør deg kjent med og følg alle regler som gjelder for traktoren. Les alle lokale eller nasjonale bestemmelser angående hastigheten på veien for traktoren.

Bremsepedalene skal være sammenkoblet (hvis det er montert doble bremsepedaler).

Løft redskapet til transportstillingen, og lås det i stilling. Plasser all redskap i smaleste transportkonfigurasjon.

Koble ut kraftuttaket og differensialsperran.

Vær forsiktig når du sleper last i transporthastighet, spesielt hvis utstyret som slepes IKKE er utstyrt med bremses. Start bremsingen tidligere enn normalt, og slakk ned gradvis når det slepes last.

Kontroller at du bruker riktig koblingsbolt med klemmefeste når det slepes redskap. Bruk anbefalt sikkerhetslenke.

Du må kjenne til den totale bredden og lengden på maskinen. Vær forsiktig når du kjører maskinen på smale veier og over smale broer.

Vær meget forsiktig ved transport på glatte veier.

Kjør forsvarlig. Prøv å forutse hva andre førere vil gjøre.

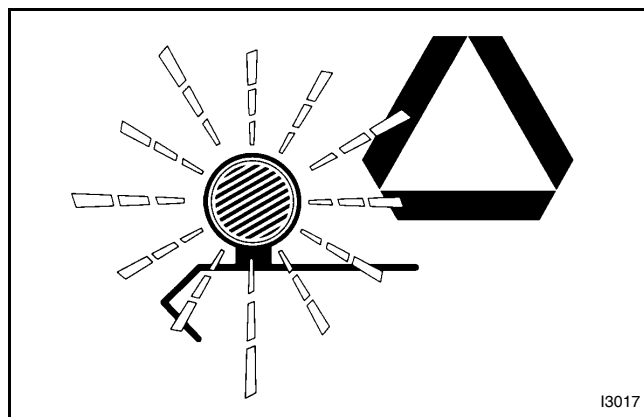

FIG. 22

I3017

## SIKKERHET

Husk at det er annen trafikk på veien. Hold deg godt over på din side av veien, og sving ut der det er mulig. La de som kjører raskere passere.

Vent til det er klart før du kjører ut på offentlig vei. Hold deg unna kjørebanelen til møtende trafikk.

IKKE gjør forsøk på å passere i veikryss. Vær oppmerksom på veikryss med dårlig oversikt. Senk hastigheten helt til du har god oversikt.

Senk hastigheten før svinger og kurver. Foreta store, myke svinger. Signaliser når du har tenkt å senke hastigheten, stoppe eller svinge.

Skift til lavere gir før du kjører opp eller ned bakker.

Traktoren skal stå i gir. Kjør IKKE i fri med clutchen utkoblet eller transmisjonen i nøytral.

Pass deg for hindringer ovenfra.

## VEDLIKEHOLD

**FIG. 23:** DET MÅ IKKE utføres service på traktoren mens motoren er i gang eller varm, eller hvis traktoren er i bevegelse.

IKKE bruk hydraulikken på traktoren som en jekk eller heis når du jobber på traktoren eller redskapet. Sørg for at traktoren eller redskapet er forsvarlig sikret.

*MERK: Det anbefales at du kontakter forhandleren din og får utført arbeidet av kvalifisert personale når det utføres store reparasjoner eller kompliserte justeringer.*

Utfør riktig vedlikehold på traktoren. Kjør ikke med traktoren når den er defekt eller har deler som mangler. Kontroller at vedlikeholdsprosedyrene i denne håndboken er fullført før du bruker traktoren.

Sjekk alle betjeningselementene regelmessig, og juster hvis nødvendig. Kontroller at bremsene er justert jevnt.

Kontroller tiltrekking av alle mutre og bolter regelmessig, spesielt mutre på hjulnav og felg.

## Hydraulikksystem

**FIG. 24:** Hydraulikkvæske som forsvinner under høyt trykk, kan være nesten usynlig, men kan trenge gjennom huden og forårsake alvorlig personskade.

Væske som sprøytes inn i huden må fjernes på sykehus inn få timer. Hvis det ikke behandles umiddelbart, kan du få alvorlig infeksjon, eller det kan utvikles en reaksjon. Kontakt umiddelbart en lege som er kjent med denne typen skade.

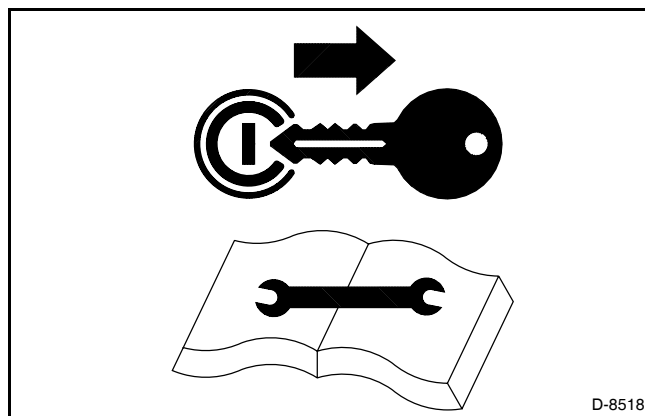

FIG. 23

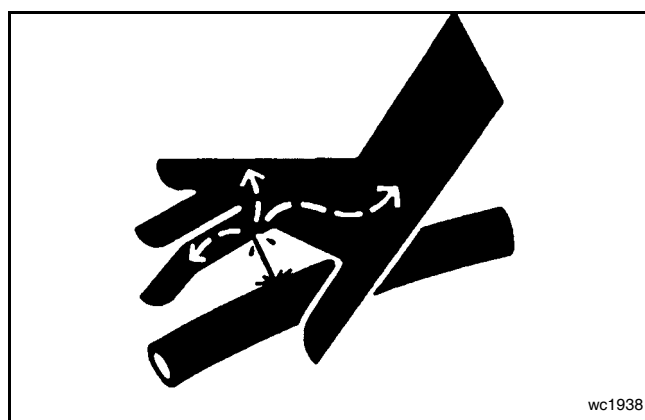

FIG. 24



**FIG. 25:** Bruk en pappbit eller trebit for å søke etter mulige lekkasjer, bruk aldri hendene. Bruk lærhansker for beskyttelse av hendene og vernebriller for beskyttelse av øynene. Bruk IKKE bare hendene.

Slipp ut alt trykk før hydraulikkledningene kobles ut. Kontroller at alle koblinger er tette, og at hydraulikkledningene ikke er skadet, før du setter på trykk.

Kontroller at elektriske koblinger er fri for smuss og olje før det kobles til.

Sjekk om det finnes løse, brukne, utelatte eller skadete deler. Hold alt i god stand. Kontroller at all beskyttelse og deksler er på plass.

Føreren må forsikre seg om at alle personer står langt unna før hydraulikken brukes, når det gjøres justeringer eller monteres tilbehør på traktoren eller redskapet (enten foran eller bak på traktoren).

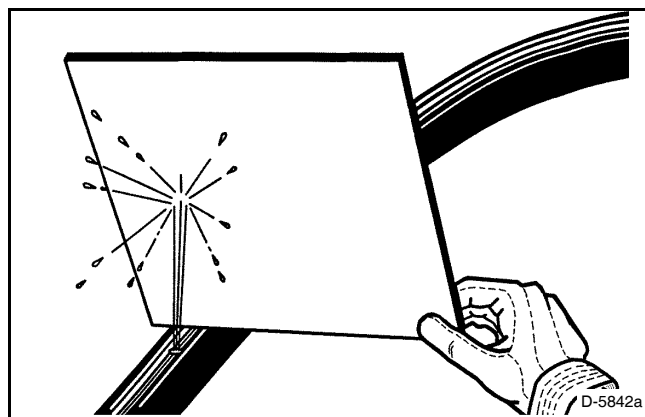

FIG. 25

## Elektrisk system

**FIG. 26:** Koble den negative (-) batterikabelen (1) fra batteriet før det gjøres justeringer eller utføres service på det elektriske systemet for å hindre kortslutninger.

Batteriet kan inneholde eksplosiv hydrogengass. Unngå gnister, flammer og sigaretter nær batteriet.

Du må ikke forsøke å åpne det forseglede batteriet. Bruk alltid voltmeter for å kontrollere ladetilstanden.

Vær forsiktig så du unngår å lage gnister med kabelklemmene når du lader batteriet eller starter traktormotoren med et hjelpebatteri (start).

Batterier inneholder svovelsyre som elektrolytt (batterivæske). Bruk alltid vernebekledning og beskyttelse for øyne når det utføres service. Hvis du kommer i kontakt med elektrolytt (batterivæske), må du skylle området med mye vann og søke medisinsk hjelp.

Batterier produserer eksplosiv hydrogengass når de blir ladet. Ladingen må utføres i godt ventilert område. Stopp ladingen hvis batteritemperaturen overskrider 52 grader C (125 grader F).

Vask hendene etter at du har håndtert batteriet.

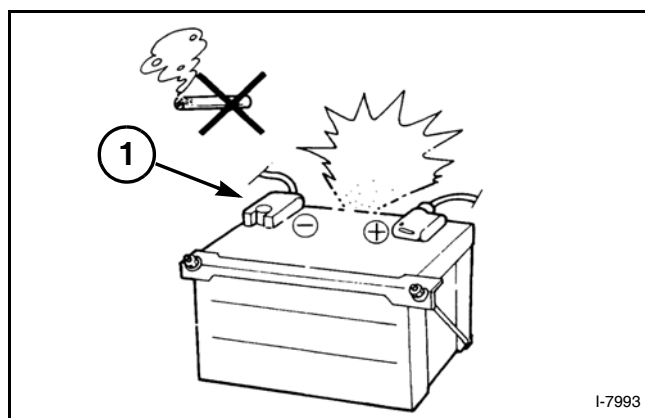

FIG. 26

# SIKKERHET

## Drivstoffsystemet

**FIG. 27** og **FIG. 28:** Dieseldrivstoff er brennbart og må håndteres forsiktig.

Det må aldri fylles eller utføres service på drivstoffsystemet når du røyker eller er nær åpne flamme eller gnister.

Du må aldri fylle traktoren med motoren i gang.

Bruk IKKE kannen hvis det ikke er helt nødvendig.

Fjern eventuelt drivstoff som er sølt utover.

Komponentene i drivstoffsystemet er avhengig av rent drivstoff til smøring og optimal ytelse. For å hindre skade må du være ekstra forsiktig for å unngå inntrengning av smuss og fukt.

Det må bare utføres service på drivstoffinnsprøytnings-systemet hos forhandleren din. Service av uautorisert personell kan gjøre garantien ugyldig.

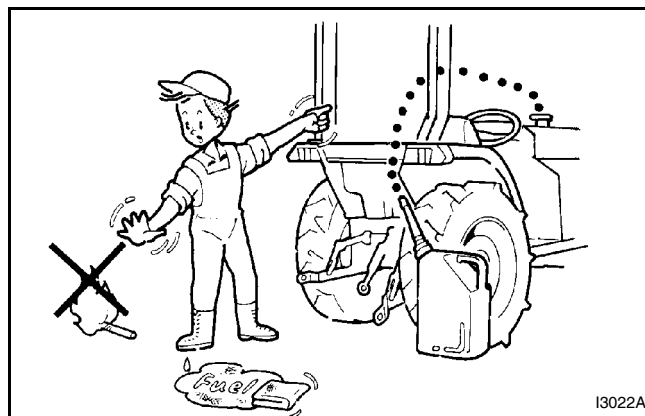

**FIG. 27**

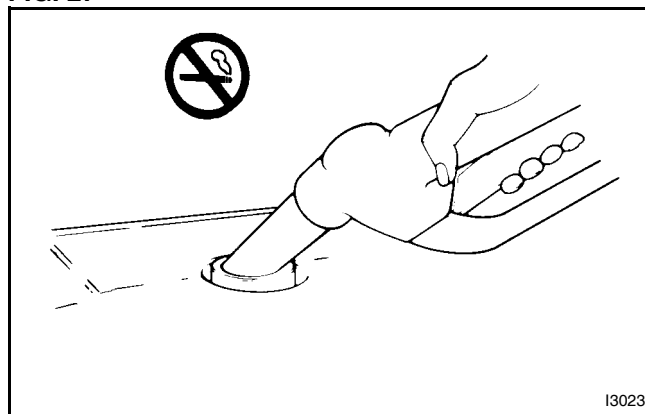

**FIG. 28**

## Kjølesystem

**FIG. 29:** IKKE ta av radiatorens lokk (1) mens motoren er i gang eller er varm.

DU MÅ IKKE tilsette kjølevæske til radiatoren mens motoren er i gang.

Vri lokket sakte opp for å slippe ut trykket før du tar av radiatorlokket.

Kontroller at kjølevæsken som tilsettes, er i samsvar med og kan blandes med den eksisterende kjølevæsken når du tilsetter kjølevæske.

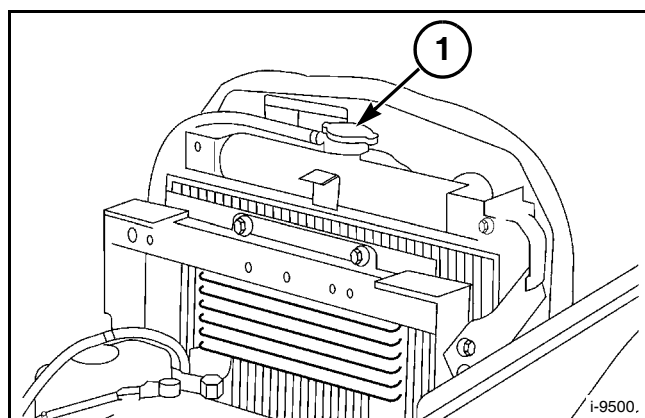

**FIG. 29**

## Hjul og dekk

Traktoren og/eller redskapet må hvile på passende blokker eller bukker, IKKE en hydraulisk jekk.

Sjekk om dekkene har kutt og utbuling. Skift slitte eller skadete dekk.

FIG. 30 og FIG. 31: Ikke gjør forsøk på å utføre service på et dekk hvis du ikke har riktig utstyr og erfaring med å utføre arbeidet. Få utført arbeidet hos forhandleren din eller et kvalifisert verksted.

Det må ikke utføres sveising på felgen når dekket er montert. Sveising vil forårsake en blanding av eksplosiv luft/gass som vil antennes i høye temperaturer. Dette kan skje med dekk som er oppblåste eller flate. Det er IKKE nok å fjerne luften eller bryte anlegget.

Det må ALDRI helles vann på kalsiumklorid når det klargjøres en løsning av kalsiumklorid til væskebalansering av dekkene på traktoren. Det kan dannes klorgass som er giftig og eksplosiv. Dette kan unngås hvis man tilsetter kalsiumkloridflakene sakte til vann og rister inntil de er oppløst.

Når dekkvulstene skal bringes på plass på felgen, må man ikke overskride 2,4 bar (35 psi) eller det største trykket som er angitt. Fylling av trykk utover det største trykket kan føre til at dekkvulsten eller felgen brister, med farlig eksplosiv kraft.

Bruk passende vernebekledning, hansker og beskyttelse for øyne/ansikt.

## Reservedeler

FIG. 32: Når det er nødvendig å skifte deler ved periodisk vedlikehold og service, må det brukes originale reservedeler for å gjenopprette kravet til opprinnelige spesifikasjoner.

Produsenten er ikke ansvarlig for montering av ikke-godkjente deler og/eller tilbehør og skader som er et resultat av bruk av dette.

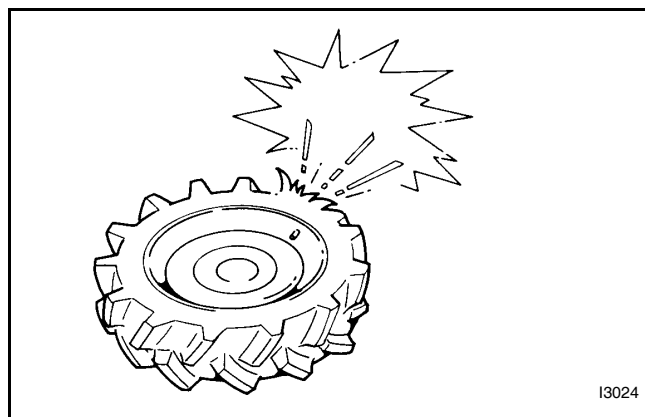

I3024

FIG. 30



I3025

FIG. 31

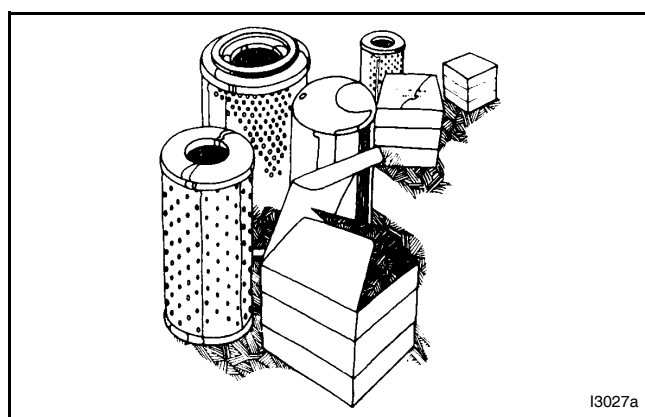

I3027a

FIG. 32

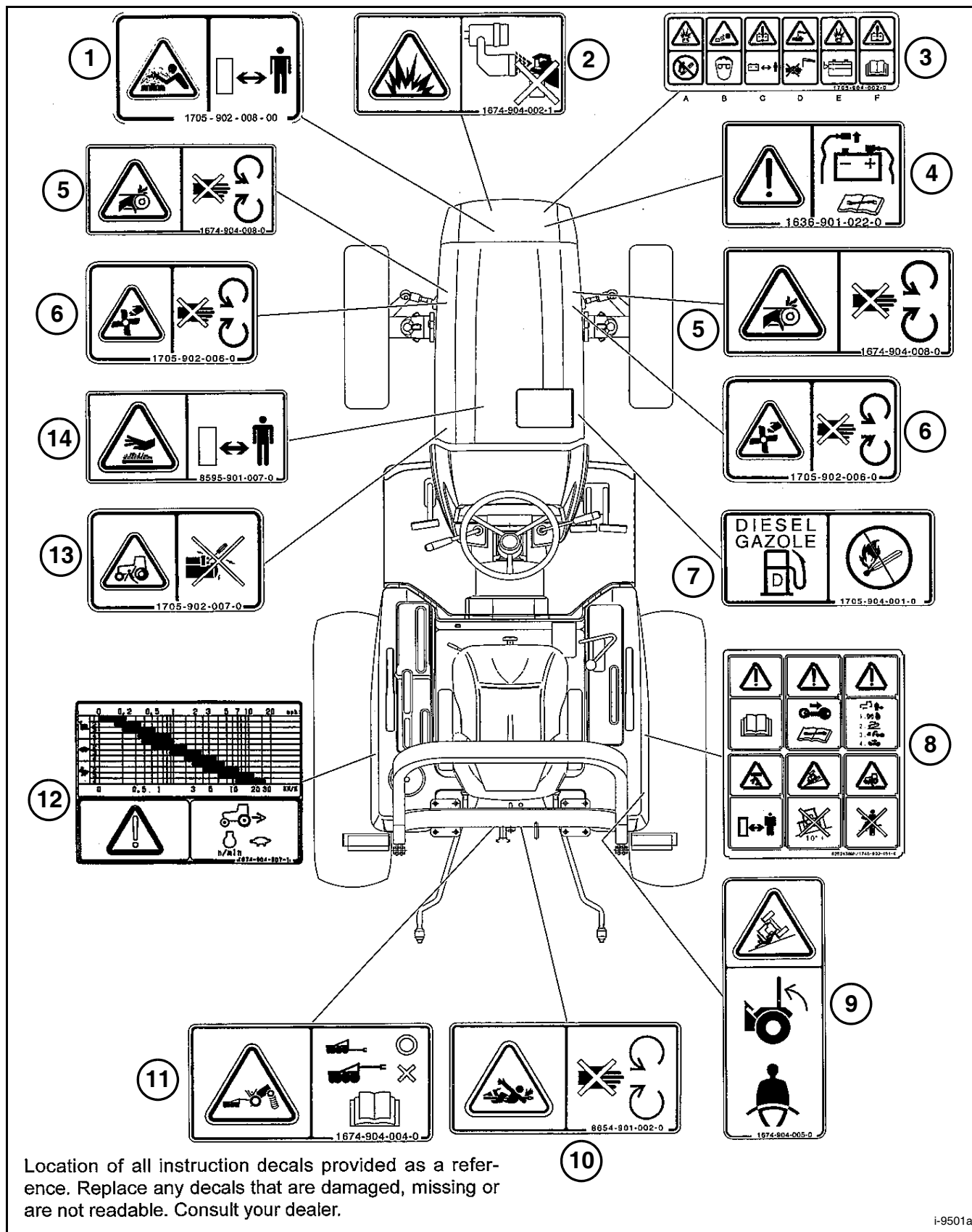

i-9501a

FIG. 33

FIG. 33: Plassering av sikkerhetsskilt.

This as a preview PDF file from [best-manuals.com](http://best-manuals.com)



Download full PDF manual at [best-manuals.com](http://best-manuals.com)