

MANUAL DE TALLER

AGROTRON 80 MK3 → 6001

AGROTRON 90 MK3 → 6001

AGROTRON 100 MK3 → 6001

AGROTRON 105 MK3 → 6001



INTRODUCCIÓN

El presente manual de taller está destinado a los técnicos reparadores, ya sea en calidad de guía práctica como para mejorar la calidad de las reparaciones.

A lo largo del manual se ofrece una descripción completa del tractor y se describe el modo correcto para diagnosticar las averías y repararlas sin incurrir en peligros. También se indican los métodos y las condiciones necesarias para realizar un preciso control dimensional o visual de las partes que deban repararse, y se detallan los productos necesarios, los pares de apriete y los valores de ajuste.

El contenido de este manual es de naturaleza técnica y reservada, y está destinado a los Concesionarios y Talleres autorizados. Éstos serán informados oportunamente de toda modificación estrictamente técnica que se realice en los tractores, mediante el envío de cuadernillos donde consten los cambios, actualizaciones y anexos sobre los dispositivos opcionales.

Los técnicos y sus colaboradores tienen prohibido difundir, reproducir o comunicar a terceros el contenido de este manual sin autorización escrita del Fabricante, que es el propietario exclusivo del mismo y que se reserva la facultad de actuar conforme a la legislación vigente para proteger sus derechos.



NOTAS DE SEGURIDAD

Las reparaciones bien hechas son muy importantes para el funcionamiento correcto de los tractores que pasan por el taller.

Las técnicas de control y reparación que se describen en este manual son modos eficaces y seguros de obtener un buen funcionamiento.

Algunas de las operaciones indicadas exigen el uso de equipos especiales que pueden solicitarse al Fabricante, quien los ha estudiado específicamente para su fin.

NO UTILICE EQUIPOS IMPROVISADOS; ya que podrían crear condiciones de peligro y no siempre dan buenos resultados.

A fin de evitar accidentes de los trabajadores, en el texto del manual se destacan las precauciones de seguridad con los símbolos  y .

Las advertencias que acompañan a estos símbolos deben respetarse siempre y estrictamente. Ante una situación de peligro real o potencial, privilegie la seguridad y tome todas las medidas necesarias para afrontar la emergencia.

MEDIDAS DE SEGURIDAD GENERALES

- 1 - Aunque conozca perfectamente los tractores en su composición, funcionamiento y mandos, preste mucha atención al realizar maniobras o desplazamientos: si el tractor ha entrado al taller es porque debe ser reparado o revisado, por lo cual puede tener reacciones imprevisibles.
- 2 - Antes de comenzar el trabajo, limpie minuciosamente el tractor para eliminar barro, polvo y pedruscos.
Limpie la cabina con igual esmero para quitar todo resto de aceite, nieve o hielo de los peldaños, manillas y puntos de agarre normalmente utilizados para subir y bajar.
- 3 - Cuando suba o se apee, mantenga siempre tres puntos de contacto (de agarre o apoyo) para no perder el equilibrio.
- 4 - Tenga mucho cuidado durante el diagnóstico de averías; generalmente estas tareas son realizadas por dos personas, que no deben situarse nunca delante de las ruedas del tractor cuando el motor está en marcha.
- 5 - Cuando realice controles y reparaciones, utilice siempre ropa ceñida, gafas y guantes idóneos para cada operación (limpieza, descarga de fluidos, reparaciones).
Si lleva el cabello largo, recójase antes de acercarse a las partes en movimiento, ya que podrían enredarse y causarle graves lesiones.
- 6 - No permita que ninguna persona ajena al trabajo se acerque al tractor; exija que se mantengan a una distancia de seguridad.
- 7 - No se acerque a las partes en movimiento; cuando el motor está en marcha algunas partes son poco visibles y, aunque estén protegidas, pueden aprisionar la ropa o partes del cuerpo.
- 8 - Cuando ponga el motor en marcha, cerciórese de que el local esté bien ventilado para evitar la concentración de gases tóxicos; aplique siempre al tubo de escape un dispositivo de evacuación forzada de humos.

- 9 - No ponga nunca el motor en marcha sin las protecciones; todas las operaciones de reparación o reglaje deben realizarse con el motor parado.
- 10 - No ponga nunca el motor en marcha sin las protecciones; todas las operaciones de reparación o reglaje deben realizarse con el motor parado.
- 10 - No cargue combustible, aceite o líquido refrigerante con el motor en marcha.
- 11 - Durante las recargas de combustible o lubricante, no fume y asegúrese de que no existan llamas libres cerca.
No recargue el acumulador con este dispositivo montado en el tractor.
- 12 - Antes de manipular el acumulador para controlarlo o extraerlo, pare el motor y saque la llave de arranque.
- 13 - Quite el acumulador y efectúe la recarga en un sitio bien aireado y con una temperatura superior a 0°C.
- 14 - Durante los controles y la recarga del acumulador, no fume ni acerque llamas libres, ya que el hidrógeno que se libera durante las reacciones químicas puede hacer explosión.
- 15 - El líquido (electrolito) contenido en el acumulador es peligroso para la piel y, sobre todo, para los ojos. Por este motivo, para controlar el acumulador colóquese siempre guantes y gafas de seguridad con protecciones laterales.
Si accidentalmente entra en contacto con el electrolito, lávese inmediata y prolongadamente con agua. Si se ha manchado la ropa, cámbiese lo antes posible.
Si accidentalmente ingiere electrolito, beba abundante agua, leche, aceite vegetal o cualquier antiácido, como leche de magnesia, bicarbonato, etc., y acuda de inmediato a una guardia médica.
- 16 - Si debe trabajar en los circuitos eléctricos, desconecte los bornes del acumulador.
 **IMPORTANTE!**
Desconecte primero el borne negativo (-) y después el positivo (+). Una vez terminado el trabajo, conecte primero el polo positivo (+) y después el negativo (-).
- 17 - Si debe soldar con arco, desconecte los bornes del acumulador, todos los conectores de las centralitas electrónicas y el alternador.
- 18 - Utilice siempre guantes impermeables para cargar o cambiar los lubricantes.
- 19 - No use ropa manchada de aceite de motor o aceite de los circuitos hidráulicos; el contacto prolongado con la piel puede ser nocivo y causar alergia a las personas predispuestas.
- 20 - El aceite para motores y el aceite de los circuitos hidráulicos se consideran desechos especiales. Deseche los lubricantes usados de acuerdo con las normas vigentes.
- 21 - Antes de trabajar en los circuitos hidráulicos y neumáticos, descargue las presiones residuales.
- 22 - Antes de trabajar en los circuitos hidráulicos o en el motor, espere a que el aceite y el agua se enfríen.

- 23 - Durante las operaciones de extracción y ensamblaje de algunos grupos es necesario sostener el tractor: utilice caballetes, gatos o bloques adecuados para el peso y dispóngalos en triángulo para evitar que el tractor se vuelque.
- 24 - Para elevar componentes pesados, utilice un malacate o una grúa. Controle que los cables metálicos, las cadenas o las bandas de fibra no estén desgastados, y que los ganchos no estén dañados.
- 25 - Utilice siempre equipos de elevación con capacidad apropiada para el peso que deban levantar, y fíjelos de modo seguro.
- 26 - Cuando eleve o sostenga un grupo o una parte del tractor, proceda lentamente para evitar peligrosas oscilaciones o choques con otras piezas.
- 27 - No trabaje nunca en una pieza o en un grupo que esté colgando del malacate o de la grúa.
- 28 - Cuando quite los tornillos de grupos que puedan caerse, deje siempre dos tornillos contrapuestos por seguridad, y no los quite hasta que haya fijado el grupo a un medio de elevación o haya colocado unos bloques de soporte.
- 29 - Si, durante las operaciones de extracción o desmontaje, se vierte carburante o aceite en el suelo, limpie lo antes posible para evitar caídas de los trabajadores y posibles incendios.
- 30 - Al extraer conexiones o cables eléctricos, asegúrese de que luego se monten con las fijaciones originales, a fin de evitar que las vibraciones del tractor los dañen.
- 31 - Para controlar la alineación de dos agujeros, no introduzca nunca los dedos o la mano, utilice una clavija de material blando.
- 32 - Durante la instalación de grupos o piezas, aplique siempre los pares de apriete que figuran en las tablas generales. Los pares de apriete indicados en los capítulos de ensamblaje son valores específicos que han sido determinados experimentalmente y deben respetarse de modo estricto.
- 33 - Al montar partes que experimentan fuertes vibraciones o que giran a alta velocidad, realice el control final con especial atención.

PRECAUCIONES DURANTE EL TRABAJO

- ★ Al desmontar o montar una pieza, observe siempre las siguientes precauciones generales.

1. PRECAUCIONES PARA EL DESMONTAJE

- Salvo indicación diversa, baje los aperos o equipos hasta que se apoyen en el suelo.
- Cuando desconecte los tubos de la instalación hidráulica y del sistema de alimentación de carburante, colóqueles unos tapones para evitar que entren impurezas.
- Antes de quitar un cilindro, retraiga completamente el pistón y bloquéelo en esta posición con una abrazadera.
- Recoja el aceite, el líquido refrigerante y el carburante en un recipiente de capacidad adecuada.
- Antes de extraer una pieza del tractor, controle las referencias de alineación que indican la posición correcta de montaje. Si es necesario, haga otras marcas para evitar un montaje incorrecto.
- Durante el desmontaje de los conectores, sujételos firmemente para evitar que se fuercen los cables eléctricos.
- Si es necesario, marque los cables eléctricos y los tubos para evitar confusiones durante el montaje.
- Controle el número y la altura de los suplementos de nivelación y guárdelos en un lugar seguro.
- Para elevar el tractor o sus partes, utilice equipos con capacidad de carga adecuada.
- Si utiliza armellas para extraer piezas de la máquina, controle que no estén deformadas. Enrósqelas por completo y, luego, alinee el ojo con el gancho de elevación.
- Antes de extraer una pieza, limpie cuidadosamente la zona circundante y, una vez quitado el componente, cúbrala para evitar la entrada de polvo y suciedad.

2. PRECAUCIONES PARA EL MONTAJE

- Apriete los tornillos y tuercas con los pares indicados.
- Monte los tubos flexibles y los cableados con cuidado de no engancharlos ni retorcerlos.
- Cambie las juntas, pasadores y anillos de retención por otros nuevos. Controle que las patas de los pasadores queden bien abiertas y dobladas para que no se salgan.
- Después de montar los anillos elásticos, controle que estén bien insertados en sus asientos.
- Cuando deba fijar una rosca, limpie la pieza para eliminar el aceite y la grasa, y después aplique unas gotas de adhesivo hasta cubrir uniformemente la rosca.

- Para aplicar selladores, limpie la superficie interesada, elimine el aceite o la grasa residuales, controle que la superficie no esté abollada ni sucia y entonces aplique el sellador de modo uniforme, asegurándose de que rodee por completo los posibles agujeros.
- Limpie todas las piezas; elimine suciedad, óxido, carbonilla, rebabas y abolladuras.
- Aplique una película de aceite para motores en todas las partes móviles.
- Antes de montar los conectores de la instalación eléctrica, elimine el aceite, polvo o agua que hayan penetrado entre ellos. Luego, insértelos con firmeza. En los conectores de seguridad, fuerce hasta que se encajen correctamente.
- Bloquear los acoplamientos embrizados de modo uniforme, apretando los tornillos con el método cruzado y alternado.

3. PRECAUCIONES QUE HAN DE OBSERVARSE AL FINAL DE LAS OPERACIONES DE DESMONTAJE/MONTAJE

- Si se ha descargado el líquido de refrigeración, coloque el tapón de drenaje y añada nuevo líquido hasta el nivel adecuado. Ponga el motor en marcha para hacer circular el líquido en el sistema de refrigeración y restablezca el nivel.
- Si se ha desmontado algún equipo hidráulico, añada aceite hasta el nivel indicado. Ponga el motor en marcha para hacer circular el aceite por los circuitos hidráulicos y restablezca el nivel.
- Cuando extraiga la eventual bomba de caudal variable, antes de conectar el tubo de drenaje, llene la carcasa a través del tapón correspondiente.
- Después de ensamblar las cajas de articulación, las articulaciones de cilindros y los ejes de transmisión, haga un engrase completo.

INSTRUCCIONES PARA LA ELEVACIÓN

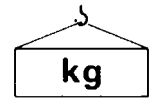







! Para sostener o extraer grupos del tractor que pesen más de 25 kg o sean de gran tamaño, debe utilizarse un medio de elevación con cables metálicos o bandas de poliéster.

En los apartados relativos a la extracción e instalación de los grupos, el peso de cada uno de ellos se indica junto al símbolo 

CABLES METÁLICOS Y BANDAS

- Utilice cables o bandas de poliéster apropiados para el peso del grupo que deba elevar, de acuerdo con lo indicado en las tablas siguientes:

CABLES METÁLICOS (estándares tipo S o Z retorcidos)				BANDAS DE POLIÉSTER (con ranuras - sencillas)				
Ø cable mm	Capacidad (kg)			Anchura (mm)	Capacidad (kg)			
								
8	650	620	500	25	500	400	860	700
10	1000	1740	1420	50	1000	800	1730	1410
12	1450	2500	2050	62	1250	1000	2160	1760
14	2000	3460	2820	75	1400	1120	2420	1980
16	2600	4500	3670	100	2000	1600	3460	2820
18	3300	5710	4660	150	2500	2000	4330	3530

NOTA. La capacidad se ha calculado con un coeficiente de seguridad.

- Los cables y las bandas deben fijarse al gancho de elevación por su parte central; si los cables se enganchan por el extremo, la carga puede deslizarse durante la elevación.
- No cuelgue nunca una carga pesada de un solo cable; utilice siempre dos o más cables simétricos.
- !** La suspensión de un solo cable puede hacer que la carga gire y retuerza el cable, o bien que se deslice de la posición de enrollamiento; estos hechos pueden causar graves accidentes.
- No eleve una carga pesada cuando los dos tramos de los cables formen un amplio ángulo de suspensión. La carga admitida disminuye a medida que el ángulo de suspensión aumenta. En la tabla siguiente se indica la variación de carga admitida, en función del ángulo de suspensión, para dos cables de 10 mm de diámetro con capacidad de 1000 kg cada uno.

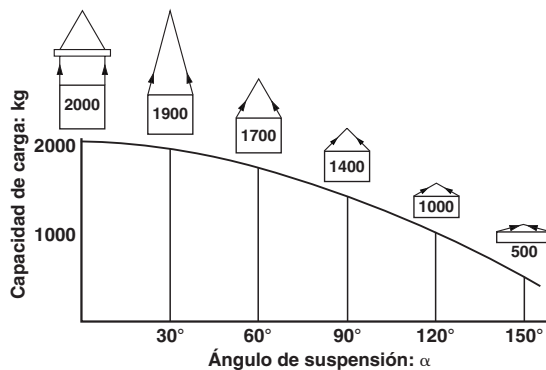

ESTRUCTURA DEL MANUAL

- SECCIÓN 00** Contiene las normas de seguridad generales, el modo de lectura y actualización del manual, símbolos empleados, productos necesarios para la reparación, pares de apriete estándares y una tabla de conversión de las unidades de medida.
- SECCIÓN 10** Contiene las descripciones técnicas y la explicación de los funcionamiento mecánicos e hidráulicos del tractor, denominación de los componentes, esquemas hidráulicos y datos técnicos.
- SECCIÓN 20** Contiene la descripción de los sistemas eléctricos y electrónicos del tractor, el procedimiento de puesta en servicio, la lista de alarmas y las instrucciones para utilizar los programas de configuración del tractor y del motor, y para localizar los posibles fallos.
- SECCIÓN 30** Contiene las modalidades de intervención, controles y regulaciones que pueden realizarse en los grupos externos. Las operaciones descritas en esta sección no requieren la extracción de los grupos que forman el cuerpo del tractor y la cabina.
- SECCIÓN 40** Contiene las informaciones y los esquemas relativos a los equipos eléctricos y electrónicos del tractor.

¡ATENCIÓN!

El manual no contiene las secciones correspondientes al motor y a la transmisión, para las cuales se han de consultar las siguientes publicaciones:

Motor DEUTZ 2012	0312 0361	Español Inglés Francés Alemán
Cambio ZF 7100L	0298 6837	Tedesco
	0298 6838	Inglese
	0298 6839	Francese
	0298 6840	Spagnolo
Cambio ZF 7100S	0298 6871	Tedesco
	0298 6872	Inglese
	0298 6873	Francese
	0298 6874	Spagnolo
Eje trasero 7100	0298 6877	Tedesco
	0298 6878	Inglese
	0298 9879	Francese
	0298 9880	Spagnolo
Puente delantero ZF 2025-2035-2045 AS	0298 6803	Tedesco
	0298 6856	Inglese
	0298 6857	Francese
	0298 6858	Spagnolo

MÉTODO DE CONSULTA DEL MANUAL

1. Extracción y montaje de los grupos ensamblados

- (1) Para los grupos ensamblados se describen solamente las operaciones de extracción. Si el orden de montaje es exactamente contrario al de extracción, no se indica.
- (2) Las técnicas especiales que se aplican solamente para el montaje se indican con el símbolo . El mismo símbolo aparece al final de cada paso importante de la extracción, para indicar a qué pieza se refiere la información.

Es.: **EXTRACCIÓN DE UN GRUPO:** Título de la operación

 : Normas de seguridad que han de aplicarse para realizar la operación descrita.

1 - Extraiga la pieza(1): paso del procedimiento.

★: Técnica o punto importante que ha de recordarse cuando se realiza una operación de desmontaje

2 - Desconecte (2)  : señala que existen informaciones técnicas que han de tenerse en cuenta durante el montaje.

 ℓ: Recuperación de aceite, líquido o carburante y cantidad respectiva

Es.: **MONTAJE DE UN GRUPO:** Título de la operación

- Para el montaje siga el orden inverso al de extracción.

 : Técnica que ha de utilizarse durante el montaje.

★: Técnica o punto importante que debe recordarse durante el montaje.

 ℓ: Carga de aceite o líquido y cantidad respectiva.

2. Durante la extracción o el montaje de los grupos, a las medidas de seguridad generales deben añadirse las indicadas bajo el título PRECAUCIONES DURANTE EL TRABAJO. Cerciórese de que estas indicaciones se cumplan siempre.

3. Lista de equipos especiales

- (1) Para ver una descripción más detallada, el código y la cantidad de los equipos (T1, T2, etc.) que se mencionan en las instrucciones, vea la lista de EQUIPOS ESPECIALES.

4. Pares de apriete

1 - En las descripciones operativas, el símbolo  indica un par de apriete específico cuyo valor se ha determinado experimentalmente y debe respetarse de modo estricto.

2 - Si no aparece ningún símbolo, se han de utilizar los valores indicados en la Sección 00 de este manual.

CÓMO LEER Y ACTUALIZAR EL MANUAL

1. ACTUALIZACIÓN DEL MANUAL

Todos los agregados, las correcciones o modificaciones que el fabricante realice en el manual serán enviados a los Centros autorizados.

Antes de comenzar cualquier trabajo de reparación o revisión, consulte las informaciones más recientes, ya que pueden contener datos suplementarios respecto a la edición anterior.

2. MÉTODO PARA ARCHIVAR LAS ACTUALIZACIONES

1- **Observe** la numeración e inserte la actualización **en orden progresivo** en el manual de base. Ejemplo de lectura:

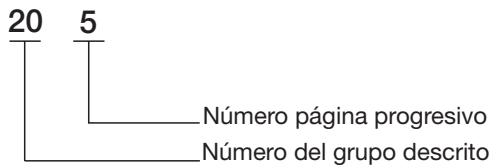

2 - **Páginas adicionales:** se indican con un guión (-) y un número progresivo después del número de página. Ejemplo:

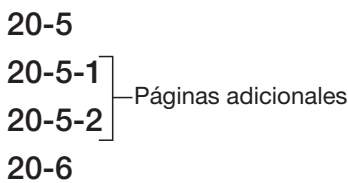

NOTA. La numeración de las páginas adicionales no se superpone a la de las páginas existentes.

3 - **Páginas de puesta al día:** se indican con un número progresivo encerrado en un círculo; este símbolo se encuentra debajo del número de página. Ejemplo:

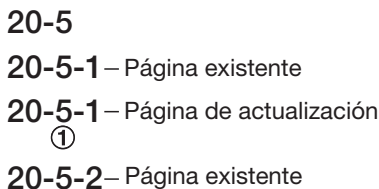

NOTA. La numeración de las páginas adicionales no se superpone a la de las páginas existentes.

3. SÍMBOLOS UTILIZADOS EN EL MANUAL

Para agilizar la consulta del manual, las informaciones importantes para la seguridad de los operarios y para la calidad del trabajo se destacan con los símbolos indicados en la tabla siguiente.

Símbolos	Particular	Notas
	Seguridad	Durante el trabajo es preciso adoptar medidas de seguridad.
		Durante el trabajo es preciso adoptar medidas de seguridad especiales porque existe presión interior.
	Atención	Durante el trabajo es preciso adoptar precauciones técnicas especiales u otras providencias para respetar los valores estándares.
	Peso	Peso de los grupos principales. Escoger cuidadosamente los cables de elevación, utilizar un soporte para trabajar, etc.

Símbolos	Particular	Notas
	Aplicación de productos	Partes donde hay que aplicar adhesivos, lubricantes, etc.
	Aceite, agua, etc	Puntos donde hay que cargar aceite, agua o carburante, y cantidades respectivas.
	Drenaje	Puntos de los cuales hay que descargar aceite, agua o carburante, y cantidades respectivas.
	Par de apriete	Partes en las cuales ha de prestarse especial atención al par de apriete durante la instalación o el montaje.

PARES DE APRIETE



1. TORNILLOS Y TUERCAS

! Los pares de apriete específicos de algunos elementos importantes y las fijaciones que deben hacerse con modalidades especiales se indican con las instrucciones de montaje.

★ Los pares de apriete indicados se refieren al montaje de tornillos y tuercas sin lubricar, con fijatornillos en la rosca si corresponde.

Los valores indicados se refieren al apriete sobre piezas de acero o fundición. Para materiales blandos como aluminio, cobre o plásticos, chapas de revestimiento o paneles, los pares de apriete deben reducirse al 50%.

MEDIDA TORNILLO		CLASE TORNILLO					
		8.8		10.9		12.9	
		Nm	lb.ft.	Nm	lb.ft.	Nm	lb.ft.
PASO GRUESO	M6x1	8,0-8,8	5.9-6.5	11,8-13,0	8.7-9.6	13,8-15,2	10.2-11.2
	M8x1,25	19,4-21,4	14.3-15.8	28,5-31,5	21.0-23.2	33,3-36,9	24.5-27.2
	M10x1,5	38,4-42,4	28.3-31.2	56,4-62,4	41.6-46.0	67,4-74,4	49.7-54.8
	M12x1,75	66,5-73,5	49.0-54.2	96,9-107	71.4-78.9	115-128	84.8-94.3
	M14x2	106-117	78.1-86.2	156-172	115,0-126,8	184-204	135.6-150.3
	M16x2	164-182	120.9-134.1	241-267	117.6-196.8	282-312	207.8-229.9
	M18x2,5	228-252	168.0-185.7	334-370	246.2-272.7	391-432	288.2-318.4
	M20x2,5	321-355	236.6-261.6	472-522	347.9-384.7	553-611	407.6-450.3
	M22x2,5	441-487	325.0-358.9	647-715	476.8-527.0	751-830	553.5-611.7
	M24x3	553-611	407.6-450.3	812-898	598.4-661.8	950-1050	700.2-773.9
M27x3	816-902	601.4-664.8	1198-1324	882.9-975.8	1419-1569	1045.8-1156.4	
PASO FINO	M8x1	20,8-23,0	15.3-17.0	30,6-33,8	22.6-24.9	35,8-39,6	26.4-29.2
	M10x1,25	40,6-44,8	29.9-33.0	59,7-65,9	44.0-48.6	71,2-78,6	52.5-57.9
	M12x1,25	72,2-79,8	53.2-58.8	106-118	78.1-87.0	126-140	92.9-103.2
	M12x1,5	69,4-76,7	51.1-56.5	102-112	75.2-82.5	121-134	89.2-98.8
	M14x1,5	114-126	84.0-92.9	168-186	123.8-137.1	199-220	146.7-162.1
	M16x1,5	175-194	129-143	257-285	189.4-210.0	301-333	221.8-245.4
	M18x1,5	256-282	188.7-207.8	375-415	276.4-305.9	439-485	323.5-357.4
	M20x1,5	355-393	261.6-289.6	523-578	385.5-426.0	611-676	450.3-498.2
	M22x1,5	482-532	355.2-392.1	708-782	521.8-576.3	821-908	605.1-669.2
	M24x2	602-666	443.7-490.8	884-978	651.5-720.8	1035-1143	762.8-842.4

2. UNIONES

★ Los pares de apriete indicados se refieren al montaje de las uniones sobre cualquier material.

	Rosca	Uniones terminales rectas		Uniones terminales en "T"		Uniones terminales en "L"		Uniones terminales a 90°	
		Llave	Par Nm ±10%	Llave	Par Nm ±10%	Llave	Par Nm ±10%	Llave	Par Nm ±10%
ROSCAS MÉTRICAS	M10x1,25	17	14	14	14	14	14	14	14
		19	14	17	14	17	14		
	M12x1,25	19	30	17	30	17	30	17	30
	M14x1,5	19	40	19	40	19	40	19	40
	M16x1,5	22	48	22	48	22	48	22	48
	M18x1,5	24	58	24	58	24	58	24	58
	M20x1,5	27	65	27	65	27	65	27	65
	M22x1,5	30	73	30	73	30	73	30	73
	M26x1,5	36	95	36	95	36	95	36	95
	M27x2	36	100	36	100	36	100	36	100
	M33x2	41	160	41	160	41	160	41	160
	M42x2	50	250	50	250	50	250	50	250
	M48x2	60	305	60	305	60	305	60	305
ROSCAS EN PULGADAS	G 1/8"	17	13	14	13	14	13	14	13
		19	13						
	G 1/4"	19	37	19	37	19	37	19	37
		22	37						
	G 3/8"	24	53	24	53	24	53	24	53
	G 1/2"	27	73	27	73	27	73	27	73
		30	73						
	G 3/4"	36	100	36	100	36	100	36	100
	G 1"	41	160	41	160	41	160	41	160
		46	160						
G 1 1/4"	50	250	50	250	50	250	50	250	
G 1 1/2"	60	305	60	305	60	305	60	305	

3. TAPONES

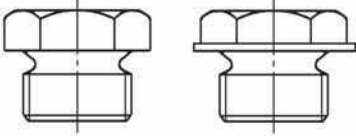
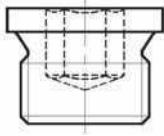
	Rosca	Tapones de cabeza hexagonal		Tapones roscados con hexágono interno	
		Llave	Coppia Nm $\pm 10\%$	Llave	Par Nm $\pm 10\%$
					
ROSCAS MÉTRICAS	M6x1	10	10	-	-
	M8x1	13	12	-	-
	M10x1	13	14	5	14
	M10x1,25	13	14	-	-
	M10x1,5	13	14	-	-
	M12x1,25	17	30	-	-
	M12x1,5	17	30	6	30
	M12x1,75	17	30	-	-
	M14x1,5	19	40	6	40
	M14x2	19	40	-	-
	M16x1,5	22	48	8	48
	M16x2	22	48	-	-
	M18x1,5	17	58	10	58
	M18x2,5	17	58	-	-
	M20x1,5	19	65	-	-
	M22x1,5	-	-	12	73
	M24x1,5	22	80	12	80
	M24x2	22	80	-	-
	M27x2	22	100	-	-
	M28x1,5	-	-	17	110
M30x1,5	22	130	-	-	
M32x1,5	-	-	19	150	
M35x1,5	-	-	22	180	
M40x1,5	-	-	24	225	
ROSCAS EN PULGADAS	G 1/8"	14	13	-	-
	G 1/4"	19	37	-	-
	G 3/8"	22	53	-	-
	G 1/2"	19	73	-	-
	G 5/8"	22	85	-	-
	G 3/4"	22	100	-	-
	G 1"	22	160	-	-

4. UNIONES CON JUNTA A 37°

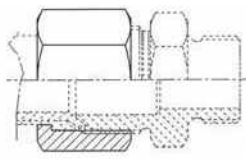
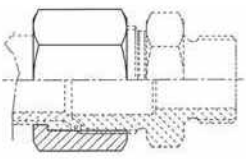
					
Rosca	Llave	Par Nm ±10%	Rosca	Llave	Par Nm ±10%
7/16" - 20	14	13	1 3/16" - 12	36	138
1/2" - 20	16	19	1 5/16" - 12	38	155
9/16" - 18	17	28	1 5/8" - 12	50	215
3/4" - 16	22	47	1 7/8" - 12	60	290
7/8" - 14	27	76	2 1/2" - 12	75	345
1 1/16" - 12	32	110			
	36	110			

5. UNIONES PARA TUBOS CON ANILLA DE FIJACIÓN

★ Estos pares se refieren al apriete de las uniones con arandelas herméticas de cobre nuevas.

Rosca	Bocas para uniones de una vía		Bocas para uniones de tres vías		Bocas para uniones de cuatro vías	
	Llave	Par Nm ±10%	Llave	Par Nm ±10%	Llave	Par Nm ±10%
M8x1	-	-	12	14	-	-
M8x1,25	13	14	-	-	-	-
M10x1	-	-	14	20	14	20
M10x1,25	13	20	-	-	-	-
M12x1,25	17	30	-	-	-	-
M12x1,5	-	-	17	30	17	30
M14x1,5	19	40	19	40	19	40
M16x1,5	22	48	22	48	22	48
M18x1,5	22	58	24	58	24	58
M20x1,5	27	65	-	-	-	-
M22x1,5	-	-	27	73	27	73
M24x1,5	32	80	-	-	-	-
M26x1,5	-	-	32	95	32	95
M28x1,5	36	110	-	-	-	-
M30x1,5	-	-	36	130	36	130
M35x2	41	180	-	-	-	-
M38x1,5	-	-	46	200	46	200
M42x2	50	250	-	-	-	-
M45x1,5	-	-	55	280	55	280
M50x2	60	320	-	-	-	-
M52x1,5	-	-	60	320	60	320
M65x2	-	-	75	450	75	450

FIJATORNILLOS, ADHESIVOS, SELLADORES Y LUBRICANTES



FUNCIÓN	DENOMINACIÓN	DESCRIPCIÓN
FIJATORNILLOS	Loctite 222 Color: púrpura fluorescente opaco	Producto anaeróbico para el trabado débil de tornillos y tuercas de fijación, ajuste y precisión. Antes de aplicarlo debe eliminarse todo resto de lubricante con el activador específico.
	Loctite 242 Color: azul fluorescente	Producto anaeróbico para evitar que se aflojen tornillos y tuercas de cualquier tipo y para utilizar en sustitución de bloqueos mecánicos. Se emplea para una fijación de resistencia media. Antes de aplicarlo debe eliminarse todo resto de lubricante con el activador específico.
	Loctite 243 Color: azul fluorescente opaco	Producto similar al 242 que, al ser compatible con el aceite, no requiere la activación de superficies ligeramente lubricadas.
	Loctite 270 Color: verde fluorescente	Producto anaeróbico para la fijación de alta resistencia de piezas roscadas, pernos y prisioneros que normalmente no deben desmontarse. La extracción de las piezas puede exigir un calentamiento a 80°C aprox. Antes de aplicarlo debe eliminarse todo resto de lubricante con el activador específico.
DESENGRASANTES Y ACTIVADORES	Loctite 703	Producto para desengrasar y limpiar las piezas antes de aplicar productos anaeróbicos Loctite. Tras el secado espontáneo, permite una polimerización uniforme de los fijatornillos.
	Loctite 747	Producto específico para el tratamiento de superficies poco reactivas con los productos anaeróbicos de polimerización lenta (series 5 y 6). También puede emplearse para acelerar la polimerización en caso de bajas temperaturas o cuando hay una amplia holgura entre las partes.
SELLADORES (para superficies y uniones)	Loctite 510 Color: rojo	Producto anaeróbico superrápido para sellar superficies metálicas entre sí. Permite prescindir de las juntas convencionales porque rellena espacios de hasta 0,4 mm. No se contrae, por lo cual no hace falta restablecer los pares de apriete.
	Loctite 542 Color: marrón	Producto anaeróbico utilizado como junta líquida para sellar uniones roscadas de medida inferior a 3/4" gas. Polimeriza rápidamente y las partes pueden desmontarse con herramientas normales.
	Loctite 554 Color: rojo	Producto anaeróbico, sellador y fijador para circuitos de refrigeración y de fluidos industriales. Polimeriza lentamente y también puede emplearse con aleaciones no ferrosas.
	Loctite 572 Color: blanco	Producto anaeróbico, sellador y fijador para tuberías y uniones roscadas de hasta 2" de diámetro. Polimeriza muy lentamente en la mayoría de las superficies metálicas.
	Loctite 573 Color: verde	Producto anaeróbico tixotrópico para sellar superficies metálicas. Asegura un contacto total entre superficies con holgura máxima de 0,10 mm, llenando también los microespacios debidos a imperfecciones de planitud. Polimeriza muy lentamente en la mayoría de las superficies metálicas y requiere el uso de activador.
	Loctite 576 Color: pardo	Producto anaeróbico utilizado como junta líquida para sellar uniones roscadas de grandes dimensiones (hasta 2"). Polimeriza muy lentamente y es idóneo para aleaciones no ferrosas y partes que deban desmontarse.

FUNCIÓN	DENOMINACIÓN	DESCRIPCIÓN
ADHESIVOS INSTANTÁNEOS	Loctite 401 Color: incoloro	Adhesivo instantáneo cianoacrílico, idóneo para pegar entre sí superficies ácidas y porosas de una amplia gama de materiales, como cerámica, madera, goma y plástico (excepto poliolefinas). Polimeriza en pocos segundos por efecto de la humedad atmosférica presente en las superficies a pegar, independientemente de las condiciones ambientales.
	Loctite 495 Color: incoloro	Adhesivo instantáneo cianoacrílico, idóneo para pegar goma y materiales plásticos puros o en distintas combinaciones, incluso con metales.
SELLADORES SILICÓNICOS	Silastic 738 (Dow Corning) Color: blanco lechoso	Adhesivo/sellador silicónico monocomponente, sin contracción, listo para usar. Polimeriza formando un sólido de consistencia gomosa cuando reacciona con la humedad del aire; permite eliminar las juntas convencionales en uniones elásticas; rellena holguras incluso superiores al milímetro.
	Dirko Transparent Color: transparente	Adhesivo/sellador silicónico monocomponente, listo para usar. Se contrae al polimerizar. Polimeriza rápidamente por efecto de la humedad del aire, formando un sólido gomoso. Resiste a temperaturas elevadas.
SELLADORES POLIURETÁNICOS	Betaseal HV3 (Gurit Essex) Color: negro	Adhesivo y sellador a base de prepolímero poliuretánico altamente viscoso, idóneo para uniones elásticas permanentes de alta resistencia. Polimeriza lentamente y se utiliza para pegar vidrios a sus respectivas estructuras, redes metálicas de protección, placas, etc. Antes de su aplicación es preciso desengrasar las superficies con un imprimador.
FIJADORES	Loctite 601 Color: verde fluorescente	Producto anaeróbico de rápida polimerización y alta resistencia mecánica. Idóneo para sellar y fijar acoplamiento cilíndricos de deslizamiento libre con holguras de hasta 0,10 mm. Para fijación de ejes en rotores, engranajes, cojinetes, poleas, casquillos, etc.
	Loctite 638 Color: verde fluorescente	Adhesivo estructural anaeróbico de polimerización rápida y altísima resistencia mecánica. Idóneo para fijar acoplamiento cilíndricos de deslizamiento libre realizados en aleaciones no ferrosas.
	Loctite 648 Color: verde fluorescente	Adhesivo estructural anaeróbico de polimerización rápida y alta resistencia mecánica. Idóneo para fijar acoplamiento cilíndricos de deslizamiento libre, bloquear piezas roscadas de forma permanente, sellar equipos de refrigeración, fijar cojinetes, etc. Es un producto alternativo a Loctite 601 para temperaturas de trabajo más elevadas.
	Loctite 986/AVX Color: rojo fluorescente	Producto anaeróbico, sellador y fijador para acoplamiento cilíndricos entre partes metálicas. Polimeriza lentamente y ofrece una buena resistencia mecánica y térmica, además de una excelente resistencia a la presión química. Antes de utilizarlo es preciso activar las superficies.
LUBRICANTES	Grasa (NLGI 2 EP ASTM D217: 265/295)	Grasa multifuncional de litio, empleada para lubricar juntas, prevenir la oxidación y facilitar las operaciones de montaje.
	Molikote (Dow Corning)	Compuesto lubricante antidesgaste con bisulfuro de molibdeno. Se utiliza puro o diluido con aceite para motores durante el montaje de los cojinetes de bancada de los motores endotérmicos.
	Vaselina	Compuesto de pH neutro, utilizado para proteger de la oxidación y la corrosión los polos y bornes de los acumuladores.
	Aceite para motores 10W - 30	Se utiliza como diluyente del lubricante antidesgaste Molikote cuando éste se emplea para el montaje de motores endotérmicos.

TABLA DE CONVERSIÓN DE LAS UNIDADES DE MEDIDA

CONVERSIÓN DE UNIDADES INGLESAS A MÉTRICAS

inch x 25,40	= mm
foot x 0,305	= m
yard x 0,914	
Eng.miles x 1,609	= km
Sq.in. x 6,452	= cm ²
Sq.ft. x 0,093	= m ²
Sq.yard x 0,835	
Cu.in. x 16,39	= cm ³
Cu.ft. x 28,36	= m ³
Cu.yard x 0,763	
Imp.gall. x 4,547	= litri
US gall. x 3,785	
pint x 0,568	
quart x 1,137	
US.gpm x 3,785	= ℓ/min
oz. x 0,028	= kg
lb. x 0,454	
lb.ft. x 0,139	= kgm
lb.in. x 17,87	= kg/m
psi x 0,070	= kg/cm ²
lb./Imp.gall x 0,100	= kg/ℓ
lb./US.gall x 0,120	
lb./cu.ft. x 16,21	= kg/m ³
lb.ft. x 1,356	= Nm
psi x 1,379	= bar

CONVERSIÓN DE UNIDADES MÉTRICAS A INGLESAS

mm x 0,0394	= inch
m x 3,281	= foot
m x 1,094	= yard
km x 0,622	= Eng.miles
cm ² x 0,155	= Sq.in.
m ² x 10,77	= Sq.ft.
m ² x 1,197	= Sq.yard
cm ³ x 0,061	= Cu.in.
m ³ x 0,035	= Cu.ft
m ³ x 1,311	= Cu.yard
litri x 0,220	= Imp.gall.
litri x 0,264	= US gall.
litri x 1,762	= pint
litri x 0,880	= quart
ℓ/min x 0,2642	= US.gpm
kg x 35,25	= oz.
kg x 2,203	= lb.
kgm x 7,233	= lb.ft.
kg/m x 0,056	= lb.in.
kg/cm ² x 14,22	= psi
kg/ℓ x 10,00	= lb./Imp.gal.
kg/ℓ x 8,333	= lb./US.gal.
kg/m ³ x 0,062	= lb./cu.ft.
Nm x 0,737	= lb.ft.
bar x 14,503	= psi

SECCIÓN 10

ÍNDICE

1. TRANSMISIÓN.....	1	4. EJE DELANTERO	37
• INTRODUCCIÓN	1	5. INSTALACIÓN HIDRÁULICA	38
• 1.1 TRANSMISIÓN POWER SHUTTLE	2	• 5.1 ESQUEMA HIDRÁULICO (versión distribuidores auxiliares sin regulador de caudal).....	39
• • 1.1.1 COMPONENTES PRINCIPALES	2	• 5.2 ESQUEMA HIDRÁULICO (versión distribuidores auxiliares con regulador de caudal)	40
• • 1.1.2 INSTALACIÓN HIDRÁULICA DE LA TRANSMISIÓN	5	• 5.3 BOMBA DE ENGRANAJES PARA DIRECCIÓN ZF 7100.....	41
• • 1.1.3 CAMBIO.....	6	• 5.4 BOMBA DE ENGRANAJES PARA SERVICIOS Y DIRECCIÓN.....	42
• • COMPONENTES DEL CAMBIO	7	• 5.5 DIRECCIÓN HIDRÁULICA.....	43
• • 1.1.4 EMBRAGUE CENTRAL	8	• 5.6 DISTRIBUIDOR PARA LOS SERVICIOS AUXILIARES	44
• • 1.1.5 DISTRIBUIDOR PARA CAMBIO HIDRÁULICO E INVERSIÓN DE MARCHA	9	• • 5.6.1 TIPOS DE DISTRIBUIDOR	45
• • 1.1.6 ESQUEMA DE ACOPLAMIENTO DE EMBRAGUES Y ACCIONAMIENTO DE ELECTROVÁLVULAS.....	12	• • 5.6.2 ELEMENTO DE ACCIONAMIENTO SERVICIOS.....	47
• • 1.1.7 ESQUEMA ELECTRÓNICO DE LA TRANSMISIÓN	13	• • 5.6.3 DESCRIPCIÓN DE LOS COMPONENTES.....	48
• 1.2 EJE TRASERO.....	15	• • 5.6.4 COLECTOR DE ENTRADA (versión CC)	50
• 1.3 T.D.F. TRASERA.....	17	• • 5.6.5 ELEMENTO DE ACCIONAMIENTO DEL ELEVADOR.....	53
2. SISTEMA DE FRENADO.....	19		
• DESCRIPCIÓN	19		
• 2.1 BOMBA DE FRENOS	20		
• 2.2 DISPOSITIVO DE FRENO.....	21		
• 2.3 SISTEMA DE FRENADO DEL REMOLQUE.....	22		
• • 2.3.1 FRENO HIDRÁULICO DEL REMOLQUE (VERSIÓN ITALIA).....	22		
• • 2.3.2 FRENO HIDRÁULICO DEL REMOLQUE (VERSIÓN EXPORT)	24		
• • 2.3.3 FRENO NEUMÁTICO DEL REMOLQUE (VERSIÓN ITALIA).....	26		
• • 2.3.4 FRENO NEUMÁTICO DEL REMOLQUE (VERSIÓN EXPORT)	27		
• • COMPRESOR.....	28		
• • VÁLVULA LIMITADORA DE PRESIÓN	29		
• • VÁLVULA DE FRENO DEL REMOLQUE (2 VÍAS).....	30		
• • VÁLVULA DE FRENO DEL REMOLQUE (1 VÍA)	31		
3. SUSPENSIÓN HIDRÁULICA DEL EJE DELANTERO	32		
• DESCRIPCIÓN	32		
• 3.1 DISTRIBUIDOR PARA LA SUSPENSIÓN DELANTERA.....	33		
• • FUNCIÓN.....	33		

1. TRANSMISIÓN

INTRODUCCIÓN

- La serie AGROTON 80-105 se suministra al cliente con transmisión POWER SHUTTLE.
En la transmisión, la inversión del movimiento está totalmente controlada por la centralita electrónica sin que el conductor deba utilizar el pedal de embrague.
Este control se realiza mediante una electroválvula proporcional que actúa directamente sobre el embrague central.
- La transmisión se divide en:
 - A.** Transmisión Power Shuttle
 - B.** Eje trasero
 - C.** T.d.F. trasera

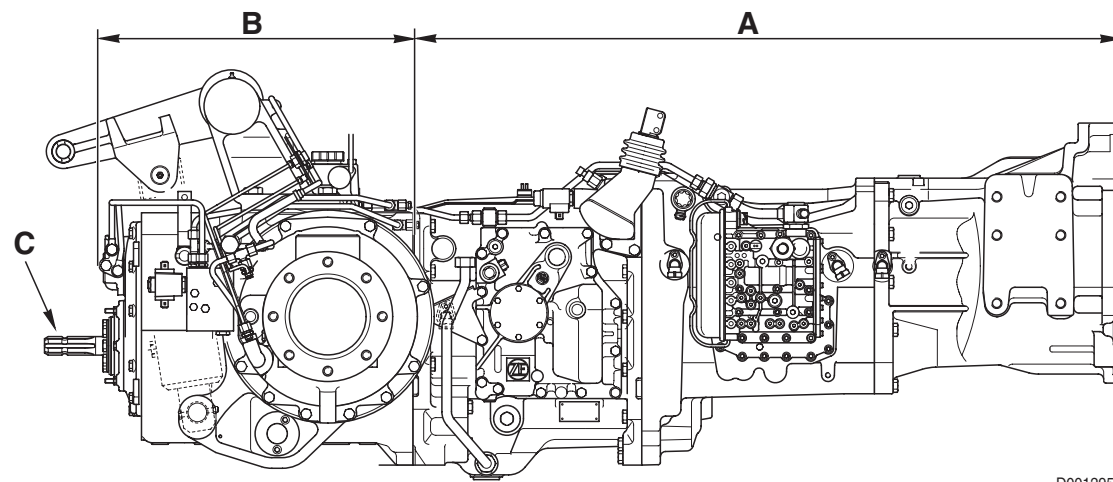

D0012950

1.1 TRANSMISIÓN POWER SHUTTLE

1.1.1 COMPONENTES PRINCIPALES

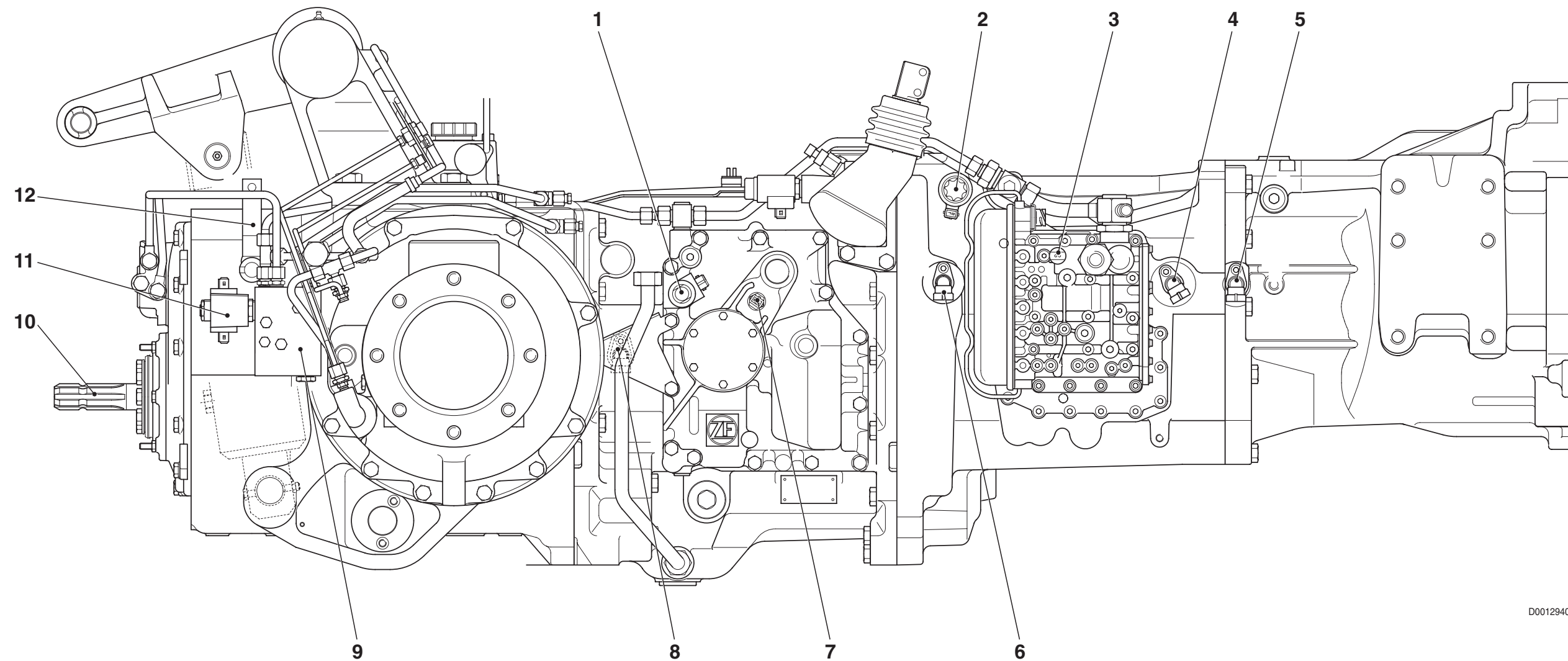

D0012940

- | | | |
|---|---|--|
| 1. Electroválvula para doble tracción | 5. Sensor de revoluciones salida del cambio hidráulico (nLsa) | 9. Distribuidor para TdF trasera |
| 2. Electroválvula proporcional accionamiento embrague | 6. Sensor de revoluciones del embrague (nHk) | 10. Toma de fuerza trasera |
| 3. Sensor baja presión del aceite de la transmisión | 7. Sensor de temperatura aceite de la transmisión | 11. Electroválvula para acoplamiento de la TdF trasera |
| 4. Sensor de revoluciones del motor (nLse - nMot) | 8. Sensor de giros para el cuentakilómetros (nAb) | 12. Palanca selección velocidad TdF trasera |

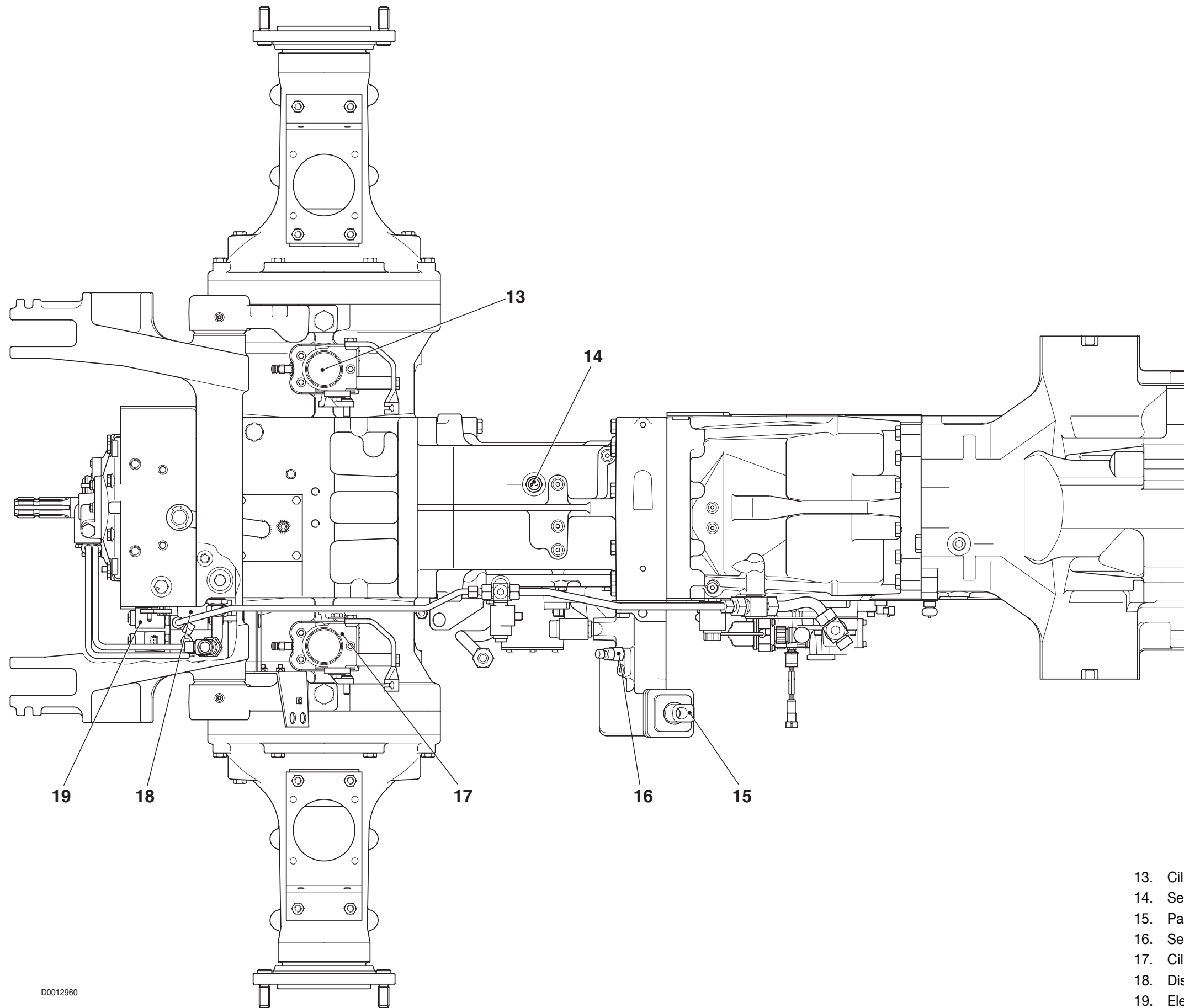

D0012960

- 13. Cilindro de freno izquierdo
- 14. Sensor campo/carretera
- 15. Palanca de mando del cambio mecánico
- 16. Sensor de cambio en punto muerto
- 17. Cilindro de freno derecho
- 18. Distribuidor para bloqueo del diferencial
- 19. Electroválvula para bloqueo del diferencia

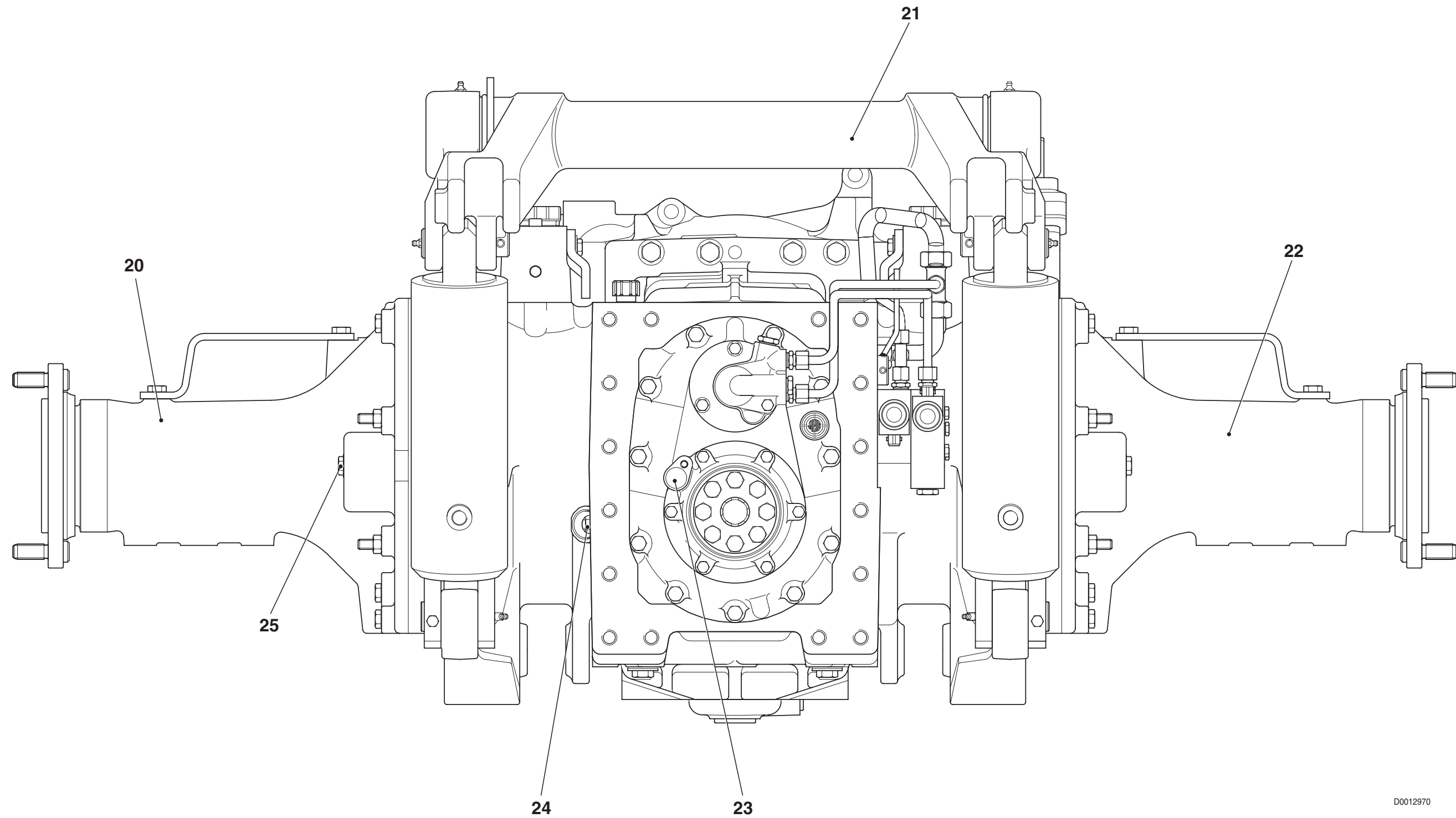

D0012970

- 20. Soporte izquierdo para rueda
- 21. Eje del elevador
- 22. Soporte derecho para rueda
- 23. Sensor de revoluciones T.d.F. trasera
- 24. Testigo del nivel de aceite del cambio
- 25. Testigo del nivel de aceite del reductor trasero

1.1.2 INSTALACIÓN HIDRÁULICA DE LA TRANSMISIÓN

La transmisión está dotada de un sistema hidráulico abastecido por una bomba de engranajes, a su vez accionada por la toma de fuerza lateral.

La bomba de engranajes se utiliza para suministrar aceite a presión a los siguientes puntos de uso:

- distribuidor para cambio hidráulico
- electroválvula para doble tracción
- electroválvula para T.d.F. trasera
- electroválvula para bloqueo del diferencial
- lubricación de cambio

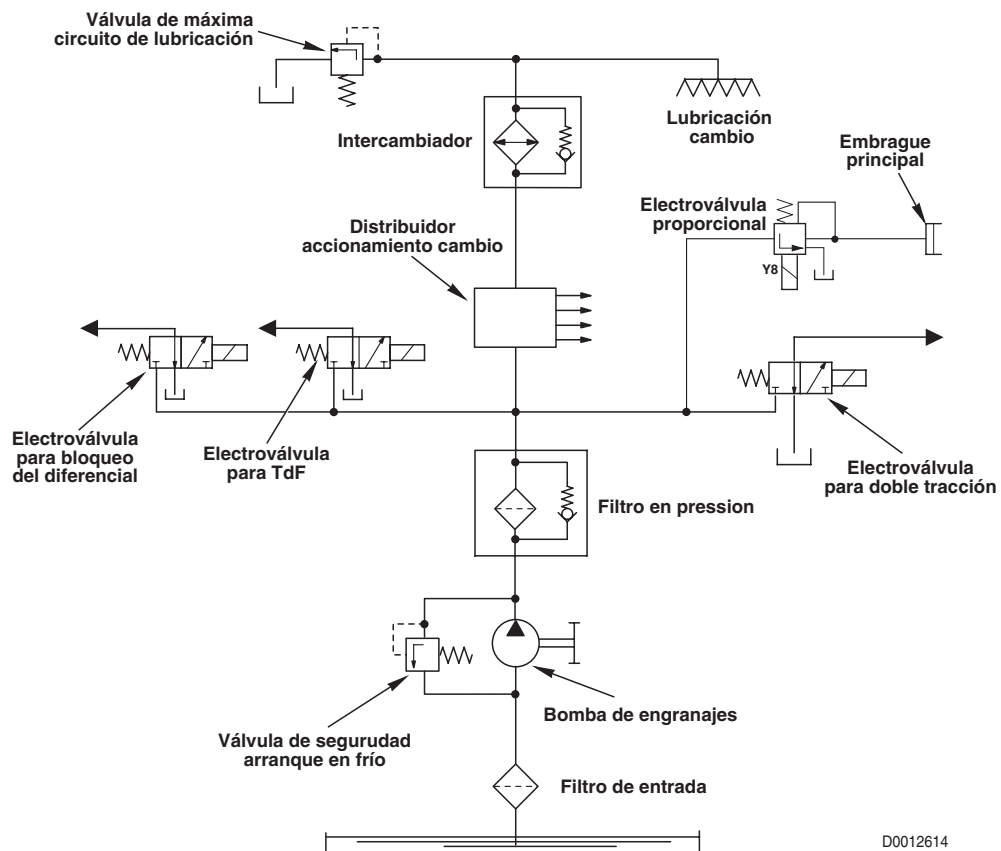

1.1.3 CAMBIO

DESCRIPCIÓN

- El cambio recibe el movimiento del motor endotérmico (1) y, mediante el cambio hidráulico (2), el embrague central (3), el cambio mecánico de cuatro marchas (4) y el superreductor (8), lo transmite al piñón (5) y a la toma de fuerza (7), que a su vez lo transmite al eje delantero.

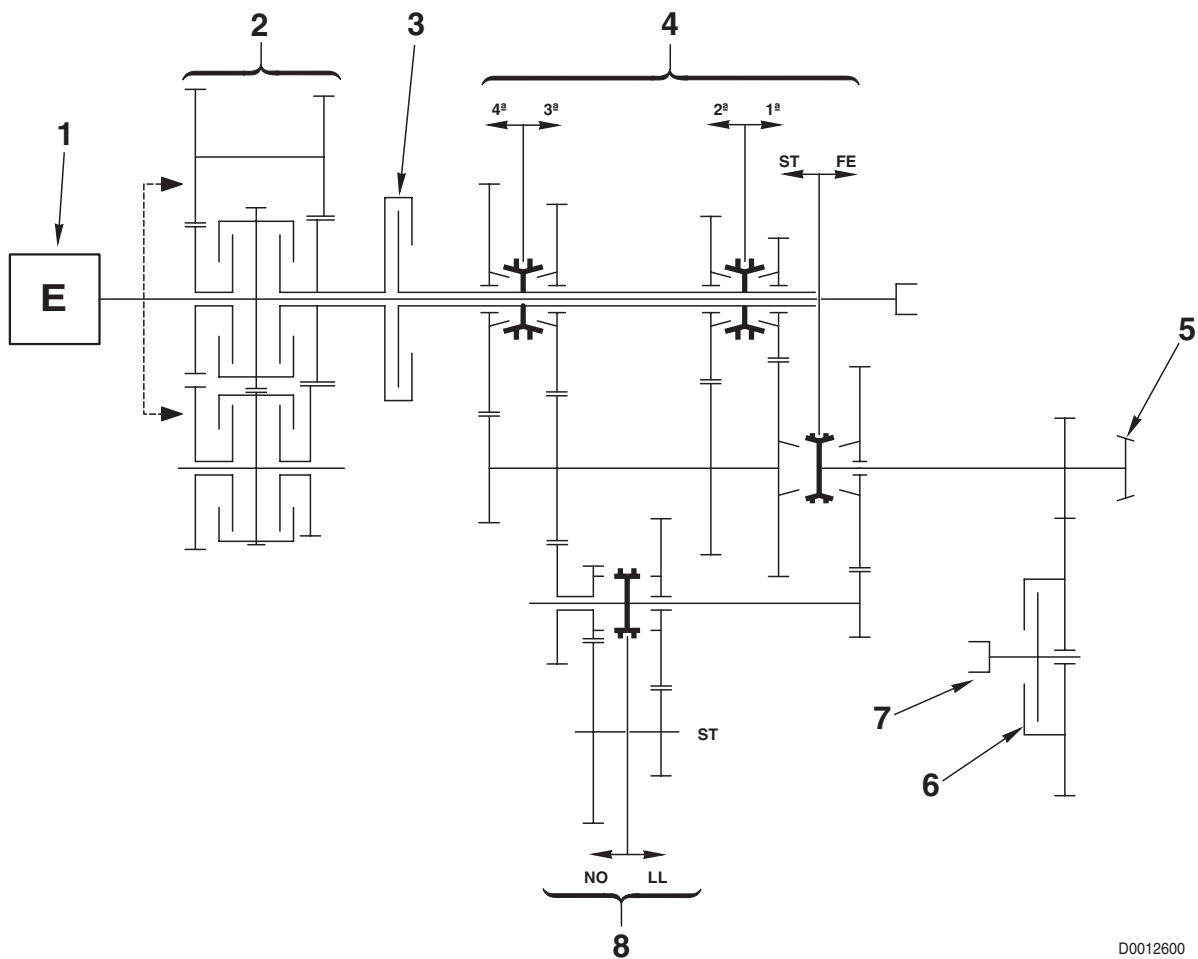

D0012600

COMPONENTES

1. Motor endotérmico
2. Cambio hidráulico de 4 relaciones (3 adelante y 1 atrás)
3. Embrague central
4. Cambio mecánico de 8 relaciones (4 campo y 4 carretera)
5. Piñón
6. Embrague de la doble tracción
7. Toma de fuerza para eje delantero
8. Grupo superreductor

COMPONENTES DEL CAMBIO

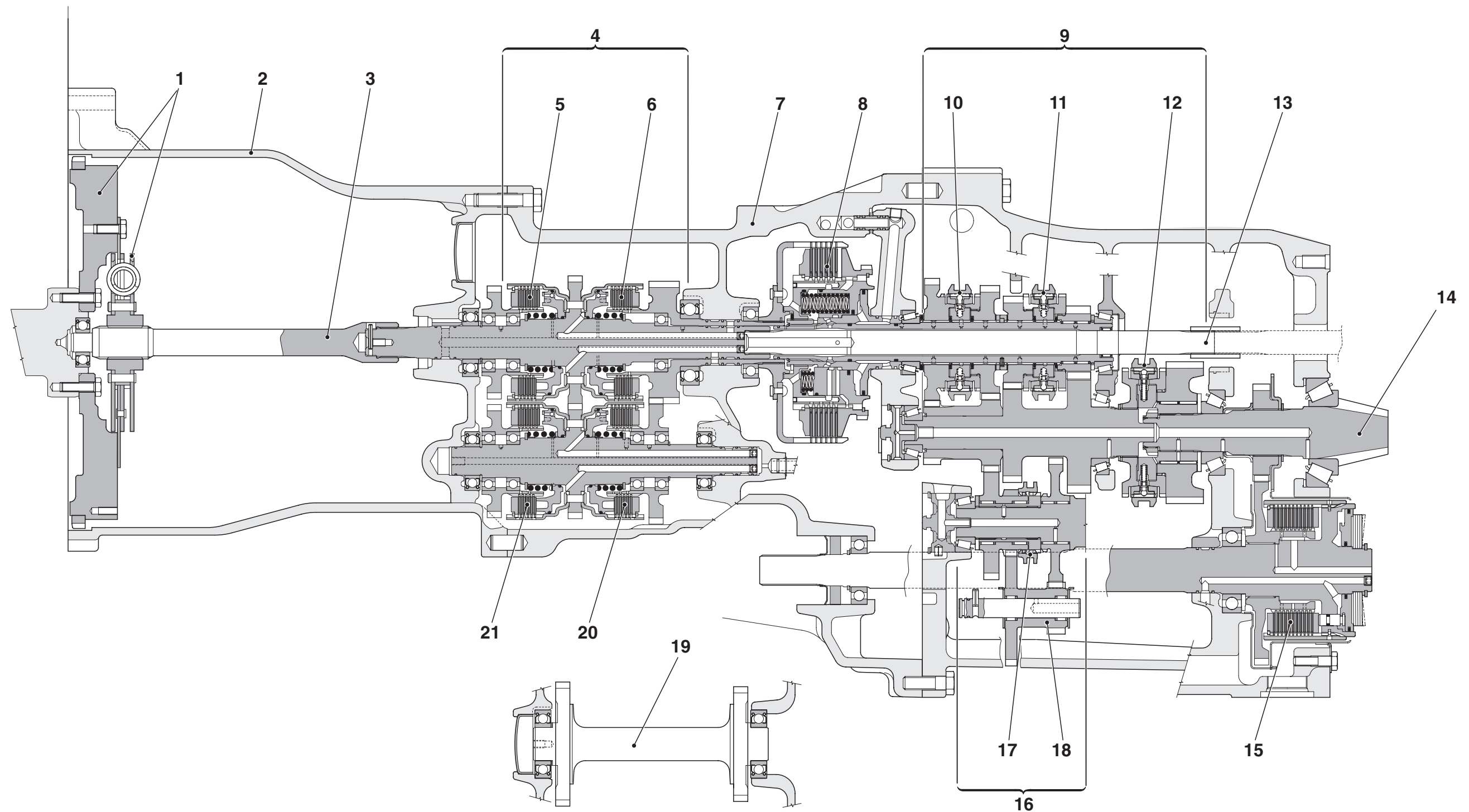

D0012660

- | | | |
|---|-------------------------------------|---|
| 1. Volante de inercia y amortiguador de vibraciones | 8. Embrague central | 15. Embrague para doble tracción |
| 2. Caja de acoplamiento | 9. Cambio mecánico | 16. Grupo superreductor |
| 3. Eje de entrada | 10. Sincronizador 3ª y 4ª marcha | 17. Sincronizador del grupo superreductor |
| 4. Cambio hidráulico | 11. Sincronizador 1ª y 2ª marcha | 18. Eje conducido del superreductor |
| 5. Embrague A | 12. Sincronizador campo/carretera | 19. Eje conducido marcha atrás |
| 6. Embrague B | 13. Eje conductor de la TdF trasera | 20. Embrague C |
| 7. Caja de embragues | 14. Piñón | 21. Embrague D |

1.1.4 EMBRAGUE CENTRAL

El embrague central de la transmisión POWER SHUTTLE es de discos múltiples en baño de aceite, con acoplamiento hidráulico.

El accionamiento del embrague es totalmente automático y está controlado por la centralita electrónica mediante el sensor de posición del pedal del embrague.

El sistema está dotado de una electroválvula de mando del embrague que, en función de la carrera efectuada por el pedal del embrague, envía aceite a presión al embrague central.

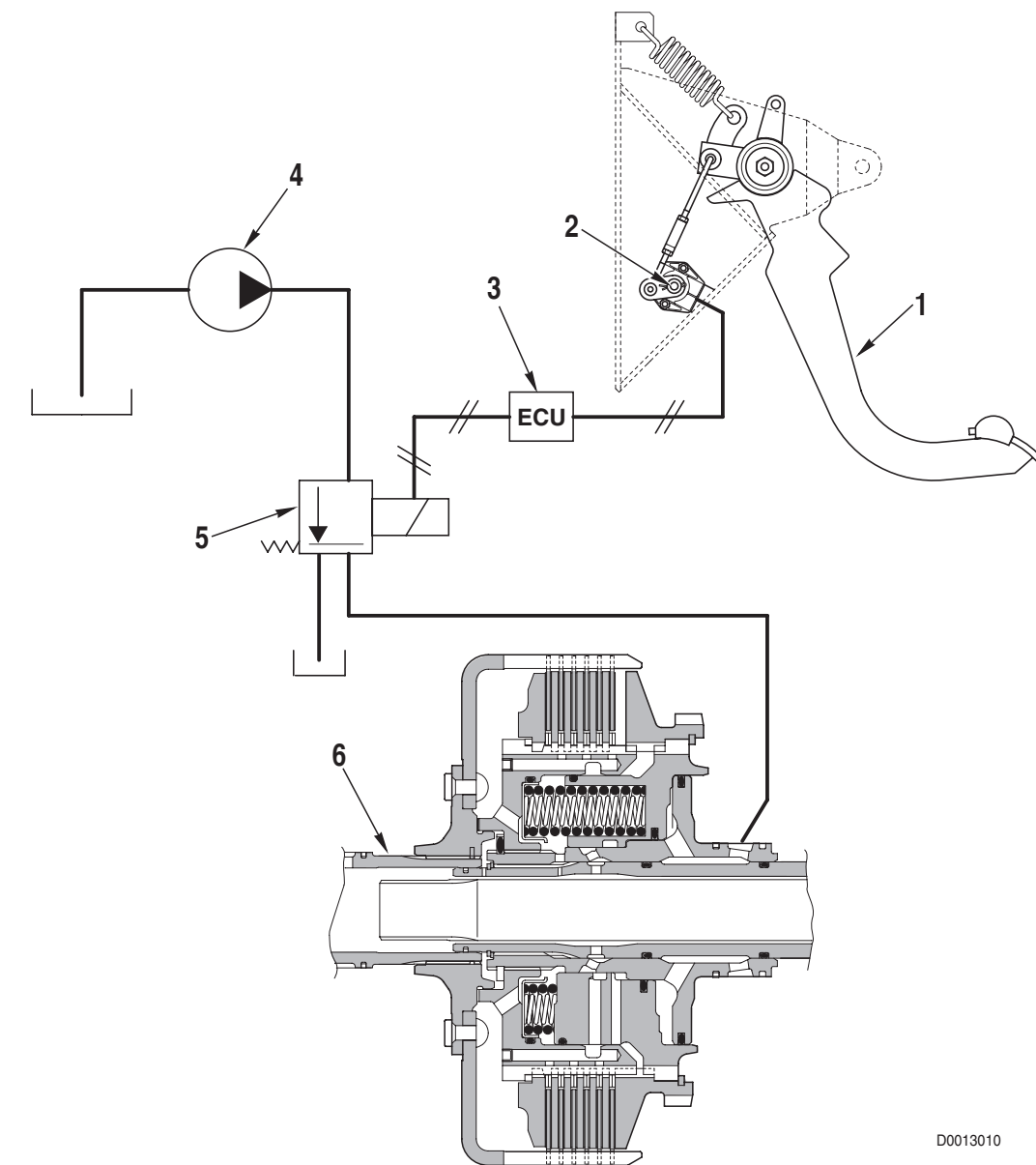

D0013010

1. Pedal de embrague
2. Sensor de posición del pedal de embrague
3. Centralita de control de la transmisión
4. Bomba de engranajes de la transmisión
5. Electroválvula proporcional de mando del embrague
6. Embrague central

1.1.5 DISTRIBUIDOR PARA CAMBIO HIDRÁULICO E INVERSIÓN DE MARCHA

Este dispositivo tiene la función de pilotar y controlar la activación de las marchas del cambio hidráulico.

El distribuidor para el cambio hidráulico controla la activación de las marchas **H**, **M** y **L**, y la dirección de marcha.

También suministra aceite hidráulico para lubricar el cambio mecánico, el diferencial trasero y el eje de accionamiento de la T.d.F. trasera.

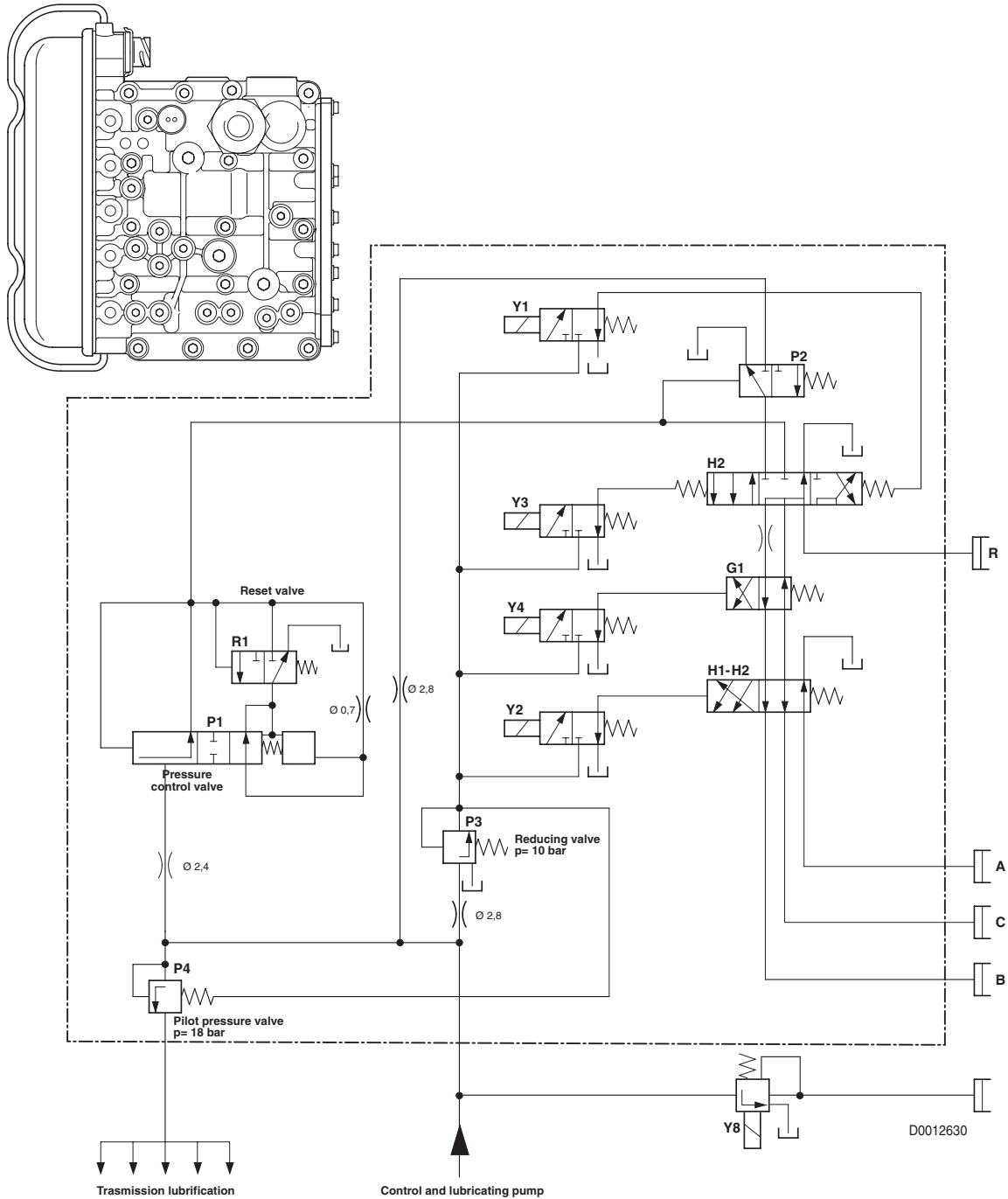

A. DISTRIBUIDOR PARA EL CAMBIO

PUNTOS DE MEDICIÓN DE LA PRESIÓN

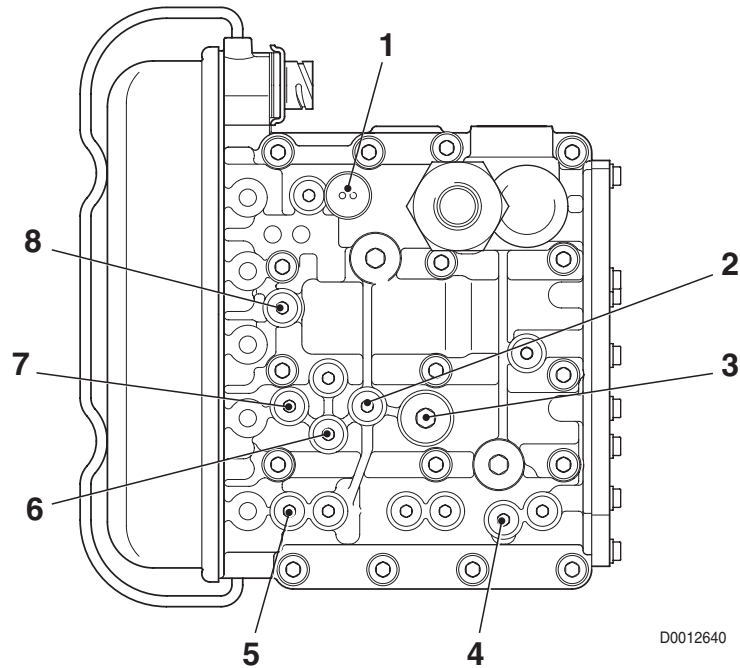

D0012640

Pos.	Función	Rosca
1	Presión general (18 bar)	M10x1
2	Presión embragues A	M10x1
3	Presión P_g enviada a la válvula de seguridad	M10x1
4	Presión de acoplamiento	M10x1
5	Presión embrague D	M10x1
6	Presión embrague C	M10x1
7	Presión embragues B	M10x1
8	Presión de pilotaje (10 bar)	M10x1

COMPONENTES PRINCIPALES

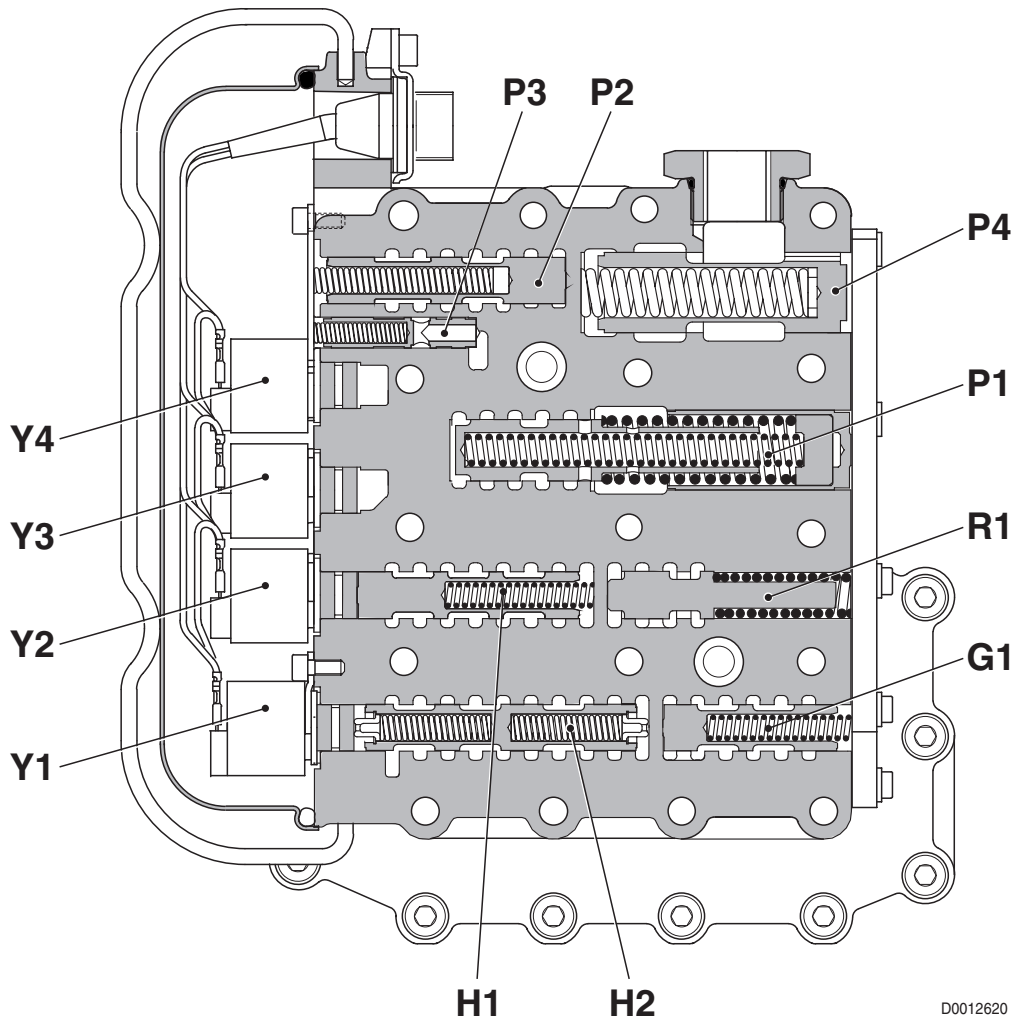

D0012620

- G1** Válvula de selección embragues
- H1** Válvula de acoplamiento embragues **B/C** o **A/B**
- H2** Válvula de selección marcha adelante, atrás y punto muerto
- P1** Válvula de modulación de la presión
- P2** Válvula de acoplamiento
- P3** Válvula de ajuste de la presión de pilotaje (10 bar)
- P4** Válvula de ajuste de la presión general (18 bar)
- R1** Válvula de puesta a cero
- Y1** Electroválvula pilotaje válvula **H2** (MRV electr. AT)
- Y2** Electroválvula pilotaje válvula **H1** (GV1 válvula TRANSM.1)
- Y3** Electroválvula pilotaje válvula **H2** (MVV electr. AD)
- Y4** Electroválvula de pilotaje válvula **G1** (GV2 válvula TRANSM. 2)

1.1.6 ESQUEMA DE ACOPLAMIENTO DE EMBRAGUES Y ACCIONAMIENTO DE ELECTROVÁLVULAS

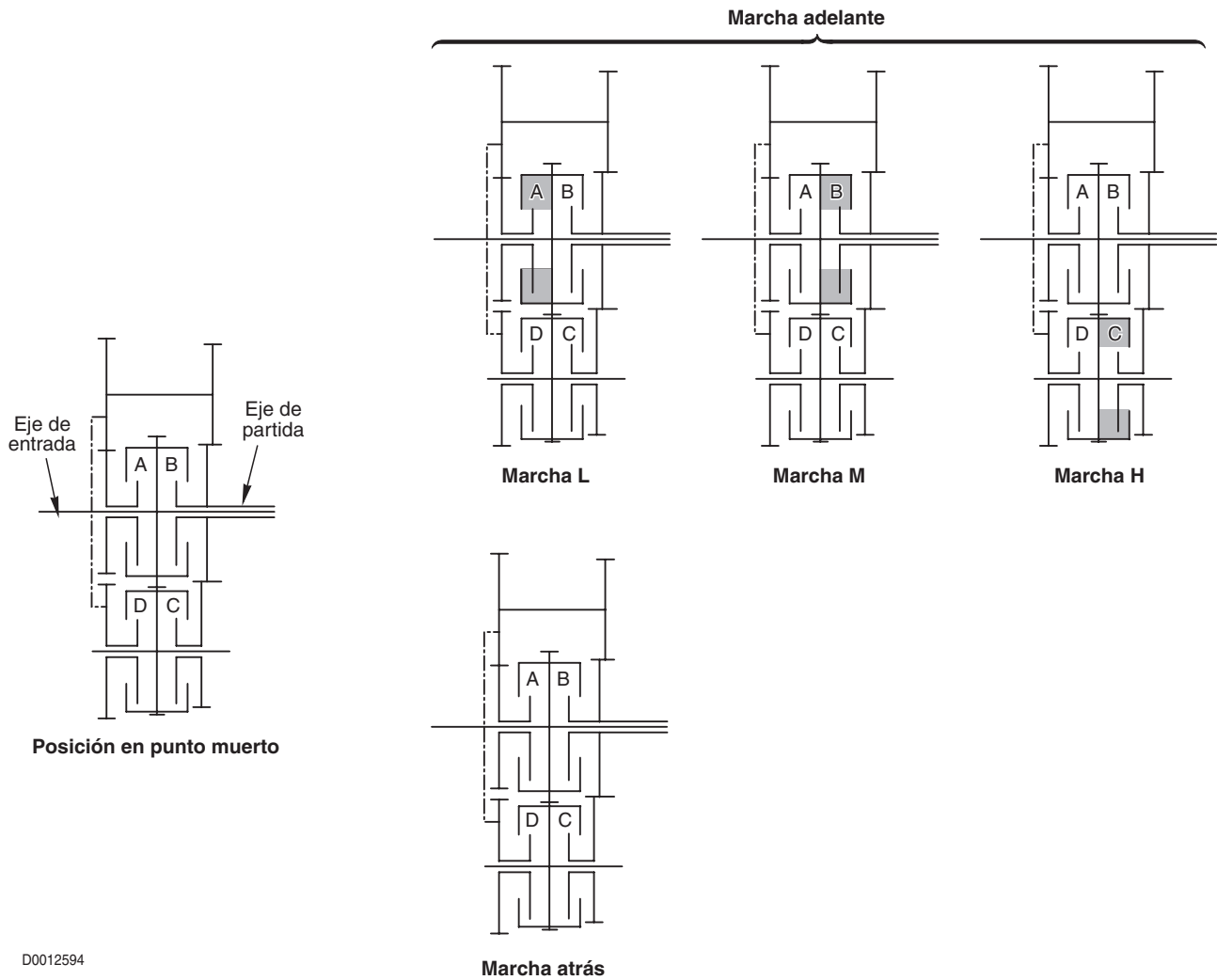

D0012594

Esquema del accionamiento de las electroválvulas de marcha L a marcha H (L→M→H)

Electroválvula	Marcha adelante			Marcha atrás
	L	M	H	
Y1				●
Y2	●	●		
Y3	●	●	●	
Y4	●			
Embrague	A	B	C	D
Punto de medida	2	7	6	5

● = Electroválvula excitada

Esquema del accionamiento de las electroválvulas de marcha H a marcha L (H→M→L)

Electroválvula	Marcha adelante			Marcha atrás
	H	M	L	
Y1				●
Y2			●	
Y3	●	●	●	
Y4		●	●	
Embrague	C	B	A	D
Punto de medida	6	7	2	5

● = Electroválvula excitada

1.1.7 ESQUEMA ELECTRÓNICO DE LA TRANSMISIÓN

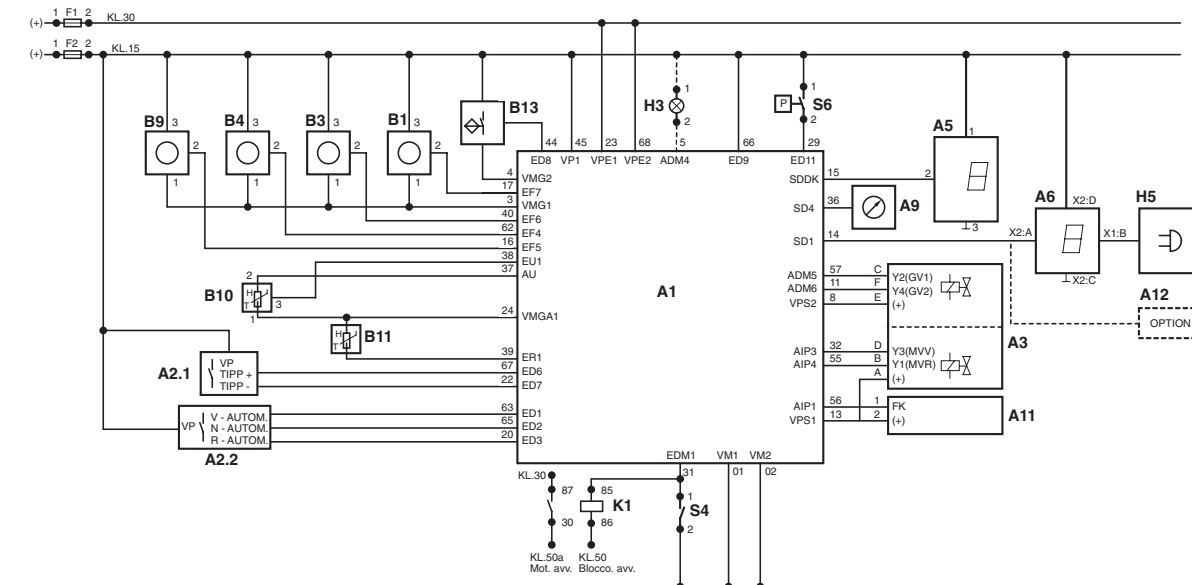
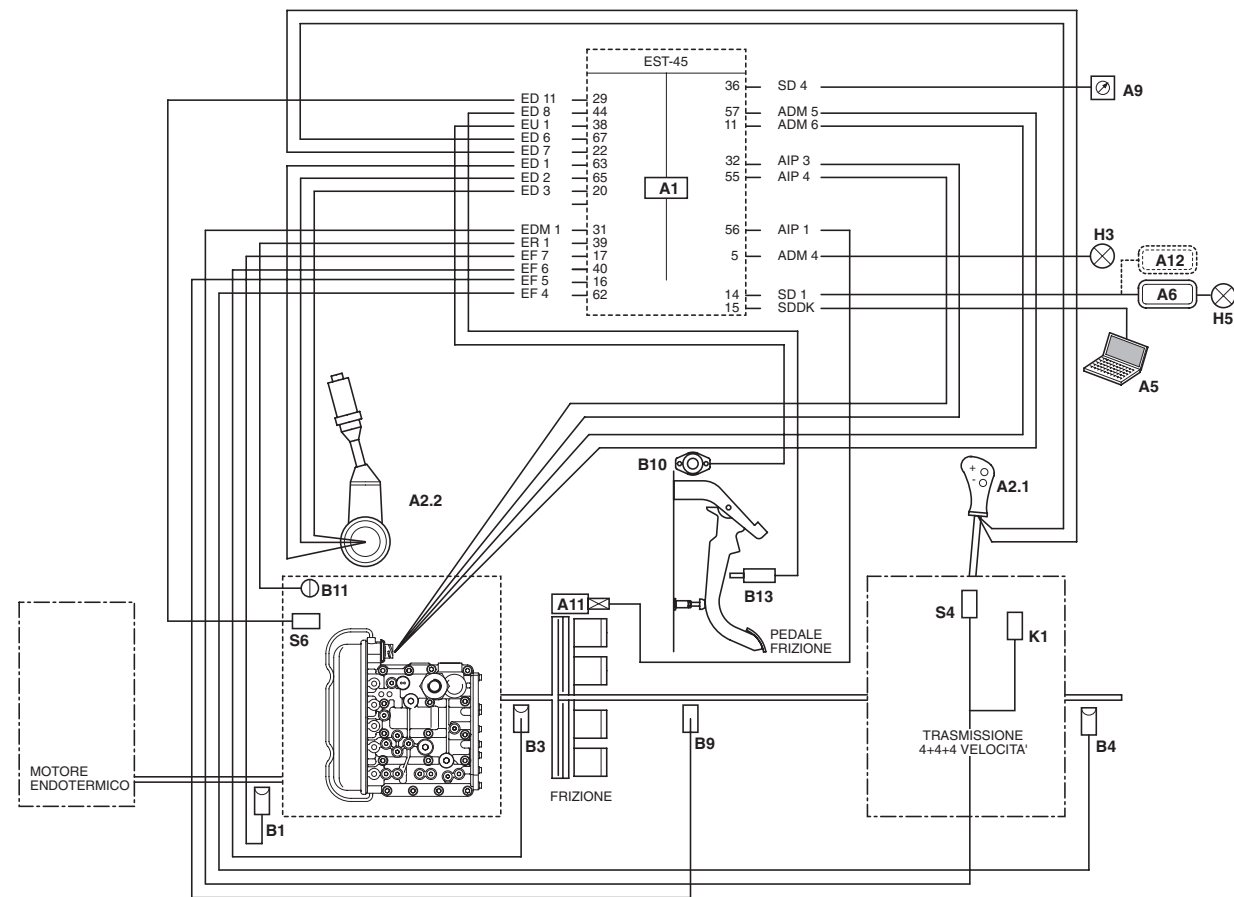

D0012680

COMPONENTES

- A1 Centralita electrónica de control de la transmisión (EST57)
- A2.1 Selector de marchas (L M H S)
- A2.2 Selector de dirección (marcha ADELANTE/ATRÁS)
- A3 Distribuidor para el cambio
- A5 Diagnóstico
- A6 Display
- A9 Tacómetro
- A11 Electroválvula proporcional accionamiento del embrague central
- A12 INFOCENTER
- B1 Sensor de revoluciones entrada desde motor (nLse - nMot)
- B3 Sensor de revoluciones salida desde cambio hidráulico (nAb)
- B4 Sensor de revoluciones entrada a la transmisión (nLsa)
- B9 Sensor de revoluciones en el embrague (nHk)
- B10 Sensor de posición del pedal de embrague
- B11 Sensor de temperatura
- B13 Sensor de proximidad del embrague
- F1 Fusible (7,5 A)
- F2 Fusible (7,5A)
- H3 Testigo de indicación de la presión de aceite
- H5 Alarma acústica
- K1 Relé estrangulador Interlock 70 A
- S4 Sensor de cambio mecánico en punto muerto
- S6 Sensor baja presión de aceite de la transmisión (18 bar)

PAGINA DEJADA INTENCIONALMENTE
EN BLANCO

1.2 EJE TRASERO

DESCRIPCIÓN

El eje trasero recibe el movimiento del piñón (4) y, mediante el diferencial (5) y los reductores epicicloidales (2), transmite el movimiento a las ruedas traseras (1).

Está provisto de un dispositivo de bloqueo del diferencial (6) con activación electrohidráulica, y de dos dispositivos de freno (3) con accionamiento hidráulico.

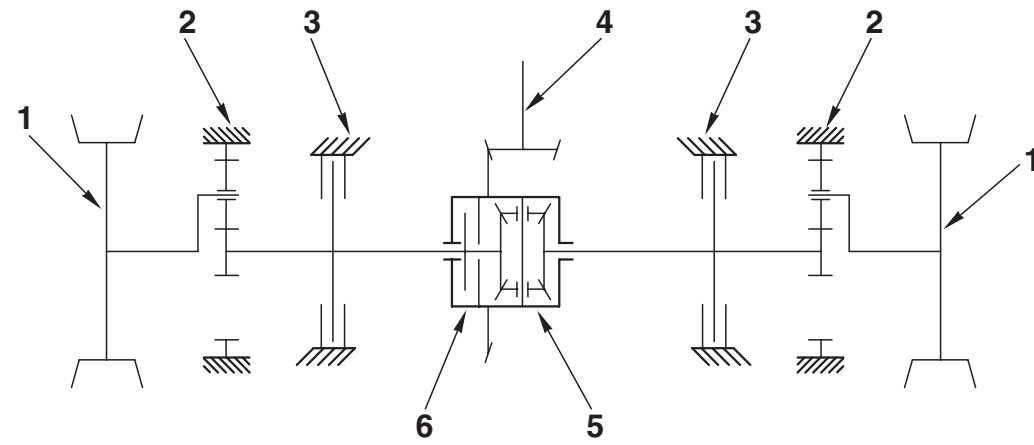

D0012670

COMPONENTES

1. Ruedas
2. Reductor epicicloidal
3. Dispositivo de freno
4. Piñón
5. Diferencial
6. Dispositivo de bloqueo del diferencial

COMPONENTES

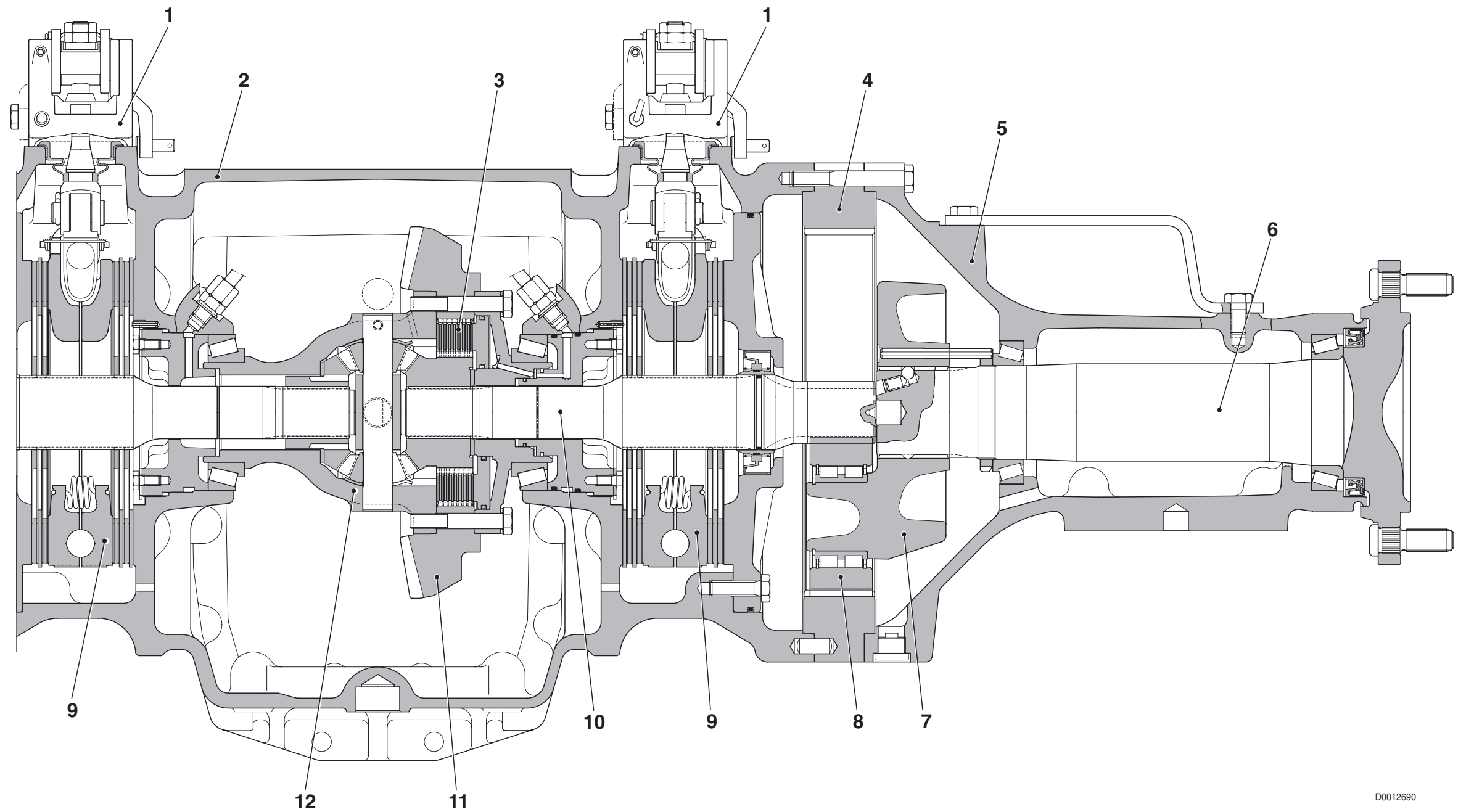

- | | |
|---|---------------------------|
| 1. Dispositivo de mando del frenado | 9. Dispositivo de freno |
| 2. Cuerpo del eje | 10. Semieje |
| 3. Dispositivo de bloqueo del diferencial | 11. Corona dentada cónica |
| 4. Corona dentada | 12. Diferencial |
| 5. Soporte de la rueda | |
| 6. Semieje rueda | |
| 7. Planetario | |
| 8. Engranaje satélite | |

D0012690

1.3 T.D.F. TRASERA

DESCRIPCIÓN

La T.d.F. trasera es un dispositivo que transmite a los aperos un par motor con una velocidad de rotación predefinida. El movimiento rotatorio se origina en el motor y luego se reduce mediante un cambio de 2 o 4 velocidades con preselección manual.

El acoplamiento de la T.d.F. se controla con un embrague de accionamiento electrohidráulico

VERSIÓN DE 2 VELOCIDADES

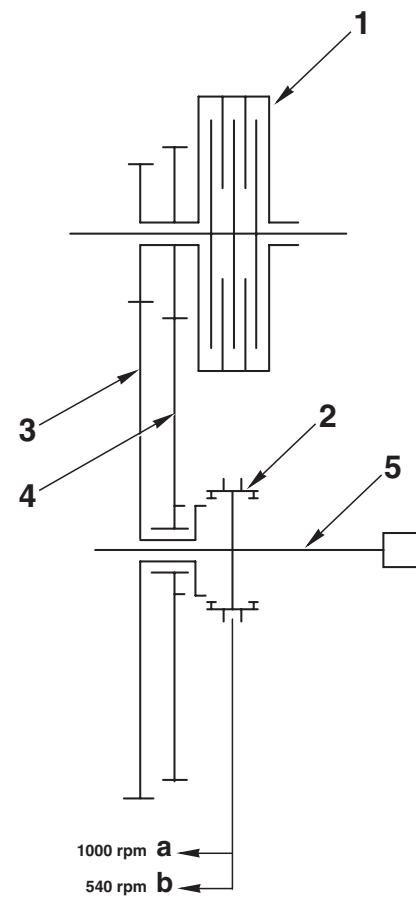

VERSIÓN DE 4 VELOCIDADES

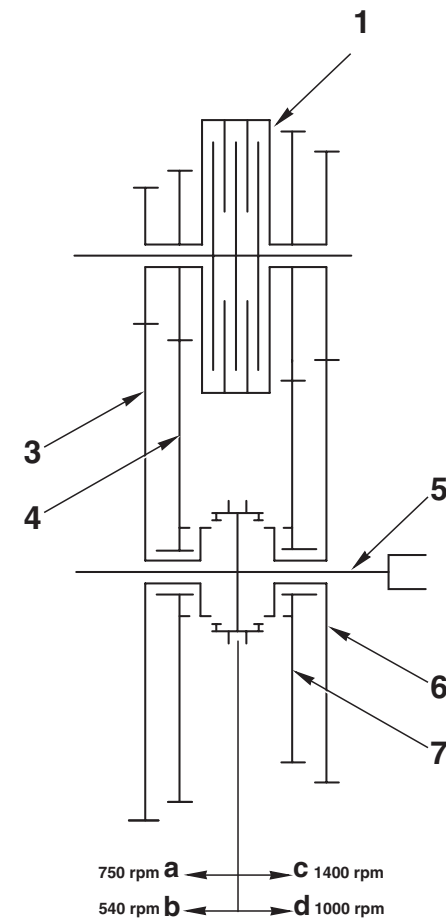

D0012700

1. Embrague
2. Sincronizador
3. Engranaje conducido 540 rev/min
4. Engranaje conducido 1000 rev/min
5. Eje de la TdF

1. Embrague
2. Sincronizador
3. Engranaje conducido 540 rev/min
4. Engranaje conducido 750 rev/min
5. Eje de la TdF
6. Engranaje conducido 1000 rev/min
7. Engranaje conducido 1400 rev/min

COMPONENTES

VERSIÓN DE 2 VELOCIDADES

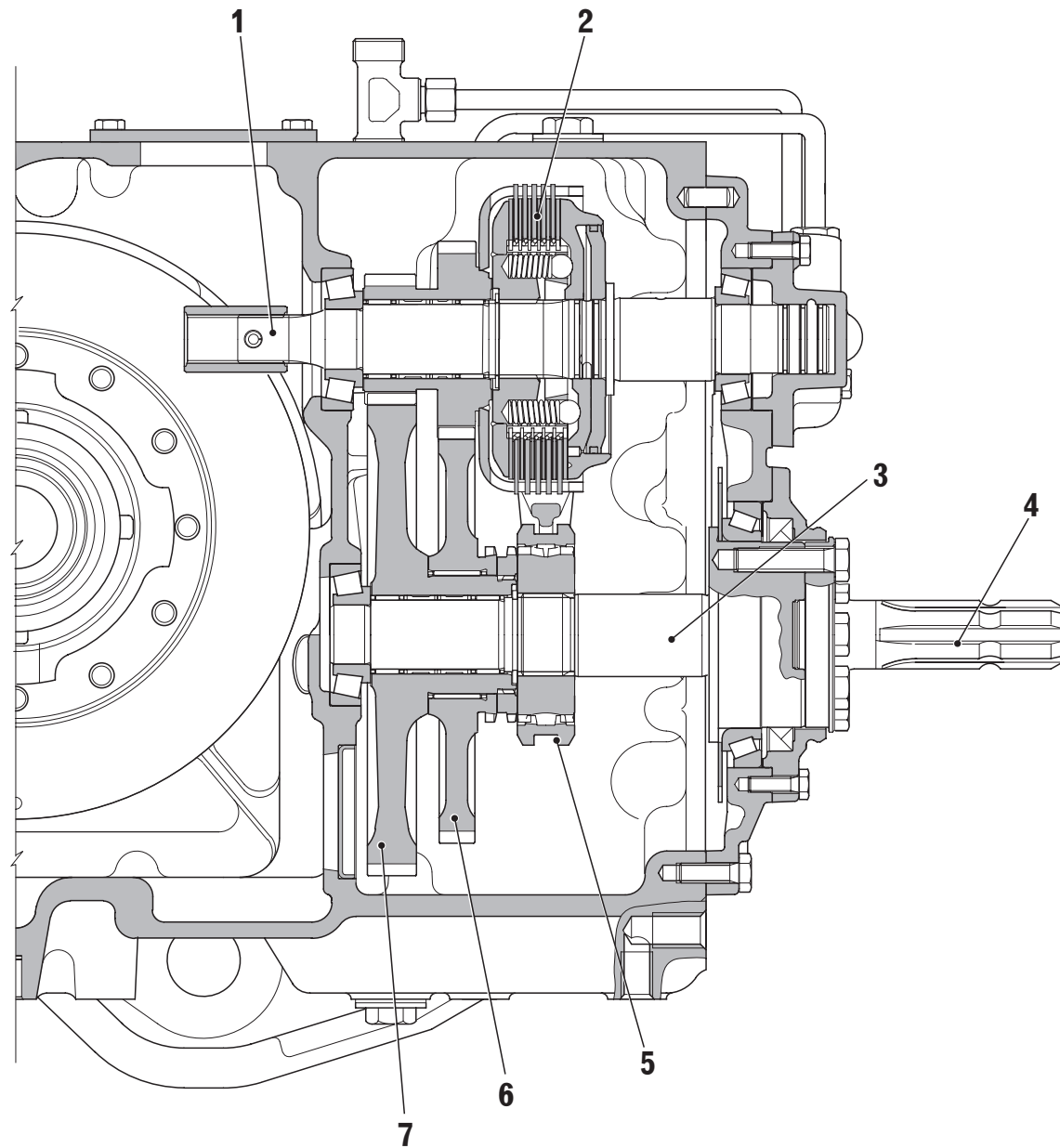

VERSIÓN DE 4 VELOCIDADES

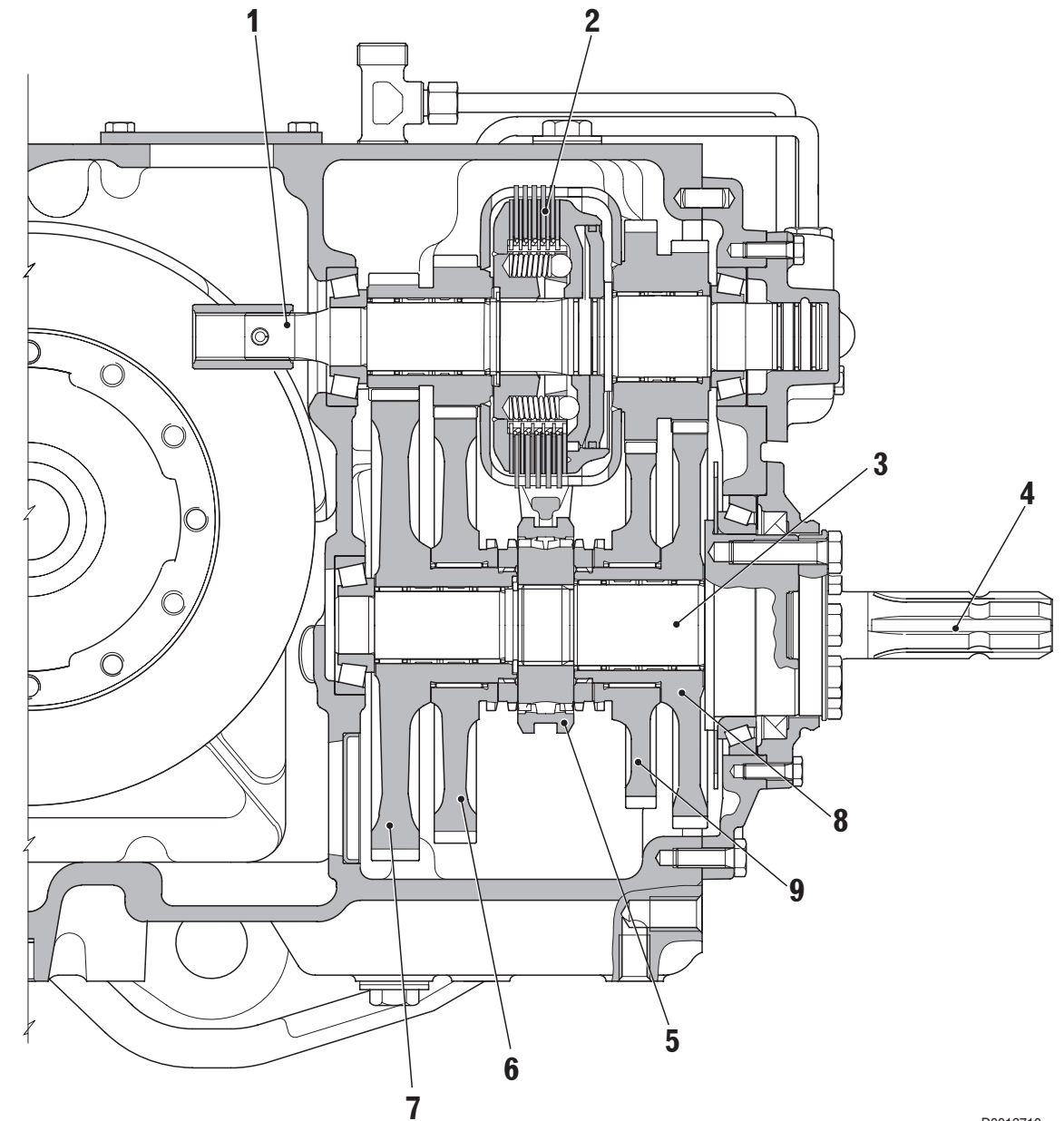

1. Eje de entrada de la TdF
2. Embrague de acoplamiento de la TdF
3. Eje de salida de la TdF
4. Toma de fuerza
5. Sincronizador
6. Engranaje conducido 1000 rev/min
7. Engranaje conducido 540 rev/min

1. Eje de entrada de la TdF
2. Embrague de acoplamiento de la TdF
3. Eje de salida de la TdF
4. Toma de fuerza
5. Sincronizador
6. Engranaje conducido 750 rev/min
7. Engranaje conducido 540 rev/min
8. Engranaje conducido 1000 rev/min
9. Engranaje conducido 300 rev/min

D0012710

This as a preview PDF file from best-manuals.com



Download full PDF manual at best-manuals.com