

Betriebsanleitung

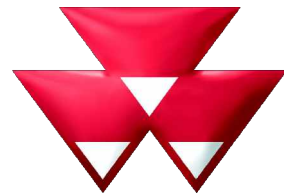

MASSEY FERGUSON

MF 5600 - Betrieb

Efficient Ausstattungsvariante

MF 5611
MF 5612
MF 5613



Beauvais
AGCO S.A.S. - 41 avenue Blaise Pascal - 60000
Beauvais - France - RC B562 104 539
© AGCO 2015
Original-Betriebsanleitung

Oktober 2015
7060735M3
EAME
Deutsch

Vorwort

Wir möchten Sie als neues Mitglied in der ständig wachsenden Gruppe der Besitzer eines Massey Ferguson-Traktors willkommen heißen. Wir sind stolz auf jeden Traktor, der unsere Fabrikhallen verlässt. Jeder einzelne zeugt von technischem Fortschritt und hoher Qualität.

Diese Betriebsanleitung enthält die technischen Daten und Vorgaben zu Ihrem neuen Traktor. Sorgen Sie dafür, dass alle Fahrer die Anweisungen sorgfältig lesen und befolgen. Die folgenden Seiten enthalten wichtige Informationen zu Ihrem Traktor. Lesen Sie sich diese sorgfältig durch.

Diese Betriebsanleitung enthält die technischen Daten und Vorgaben zu Ihrer neuen Maschine. Sorgen Sie dafür, dass alle Fahrer die Anweisungen sorgfältig lesen und befolgen. So können Sie von einer langen Lebensdauer mit voller Sicherheit und Problemfreiheit profitieren. Die folgenden Seiten enthalten wichtige Informationen zu Ihrer neuen Maschine. Bitte lesen Sie sie aufmerksam durch.

Ihr Massey Ferguson-Händler garantiert Ihnen Qualität bei der Wartung und bietet Ihnen die Unterstützung, die Sie brauchen. Wenn es um Wartung geht, denken Sie daran, dass Ihr Händler Ihren Traktor am Besten kennt und dass er möchte, dass Sie rundum zufrieden sind.

Ihr Massey Ferguson-Händler hilft Ihnen garantiert, wenn Sie Hilfe brauchen.

Bitte lassen Sie diese Betriebsanleitung im Falle eines Wiederverkaufs im Traktor zurück. Der nächste Besitzer benötigt die darin enthaltenen Informationen.

Alle Daten und Vorgaben in dieser Anleitung entsprechen dem aktuellsten Stand zum Zeitpunkt der Veröffentlichung. Aufgrund unseres Leitbildes der ständigen Produktverbesserung müssen wir uns jedoch das Recht vorbehalten, Änderungen jederzeit und ohne Vorankündigung vorzunehmen.

Beachten Sie, dass diese Anleitung alle Modelle zum Gegenstand hat und sich auf die Standardausrüstung wie auch auf Sonderausstattung bezieht. Aus diesem Grund sind möglicherweise Informationen enthalten, die sich auf Ausrüstungsgegenstände beziehen, mit denen Ihr Traktor gar nicht ausgestattet ist.

Diese Betriebsanleitung entspricht der Richtlinie 2010/52/EU.

Massey Ferguson

MF 5600 - Betrieb

1 Kennzeichnung des Traktors	11
1.1 Anbringungsorte der Seriennummern	13
1.1.1 Anbringungsorte der Seriennummern	13
1.2 Ihre Angaben zur Kennzeichnung des Traktors	15
1.2.1 Ihre Angaben zur Kennzeichnung des Traktors	15
2 Sicherheitshinweise und -punkte – Garantie	17
2.1 Einführung	19
2.1.1 Einführung: Sicherheitshinweise	19
2.2 Sicherheit – Symbole und Begriffe	21
2.2.1 Sicherheit – Symbole und Begriffe	21
2.3 Sicherheitsaufkleber und -hinweise	22
2.3.1 Prüfung und Austausch der Sicherheitsaufkleber und -hinweise	22
2.3.2 Erläuterung und Anbringungsorte der Sicherheitsaufkleber und -hinweise	23
2.4 Allgemeine Sicherheitshinweise	28
2.4.1 Erinnerung an die Sicherheitshinweise und -symbole	28
2.4.2 Vertrautheit des Fahrers mit den Traktorfunktionen	28
2.4.3 Füllen des Kraftstofftanks	29
2.4.4 Ein- und Ausbau des Fahrersitzes	29
2.4.5 Obligatorische Maßnahmen vor Verlassen des Traktors	30
2.5 Besondere Anweisungen	31
2.5.1 Konkrete Vorgaben für Iof-Zugmaschinen	31
2.6 Spezielle Sicherheitshinweise zur Einsatzvorbereitung des Traktors	33
2.6.1 Schutzkleidung	33
2.6.2 Informationen zu Aktivkohlefiltern	33
2.6.3 Sicherheitsvorrichtungen und -elemente	36
2.6.4 Prüfen des Traktors	36
2.7 Spezielle Sicherheitshinweise zum Starten des Traktors	38
2.7.1 Schutz von Personen außer dem Fahrer	38
2.7.2 Sicheres Starten	38
2.7.3 Prüfungen nach dem Start	39
2.8 Spezielle Sicherheitshinweise zur Verwendung des Traktors	40
2.8.1 Allgemeine Anweisungen	40
2.8.2 Schutz von Personen außer dem Fahrer	41
2.8.3 Kippen	41
2.8.4 Abschleppen des Traktors	44
2.8.5 Daten zur maximal zulässigen Zuglast	44
2.8.6 Einsatz im Straßenverkehr	46
2.8.7 Feststellbremse	47
2.8.8 Zapfwelle	47
2.8.9 Anbaugeräte	48
2.8.10 Frontlader	51
2.9 Spezielle Sicherheitshinweise zur Wartung des Traktors	52
2.9.1 Warnung zur Umweltverschmutzung bei der Wartung des Traktors	52
2.9.2 Allgemeine Anweisungen	52
2.9.3 Handhabungsanweisungen	53
2.9.4 Spezielle Anweisungen zur Reinigung des Traktors	54
2.10 Sicherheitseinrichtungen	56

2.10.1	Sicherheitseinrichtungen - Verwendung und Zulassung	56
2.10.2	Kabine	56
2.10.3	Sicherheitsgurt	56
2.10.4	Beifahrersitz	57
2.11	Garantie	58
2.11.1	Allgemeines	58
2.11.2	Übergabeinspektion und Inbetriebnahme beim Benutzer	58
2.11.3	Garantieverfahren	58
2.11.4	Vorgehen beim Verlassen des Betreuungsgebiets	58
2.11.5	Wartung während und nach der Garantiezeit	59
3	Betrieb	61
3.1	Kabine	65
3.1.1	Lenkkonsole	65
3.1.2	Instrumententafel	66
3.1.3	Steuereinheit	71
3.1.4	Pedale	71
3.1.5	Lenkrad	72
3.1.6	Sitzbelegungssensor	72
3.1.7	Automatische Einstellung des luftgefederten Sitzes	76
3.1.8	Rechte Konsole	83
3.1.9	Command Control Armrest	83
3.1.10	Rechte Säule	85
3.1.11	Linke Konsole	86
3.1.12	Obere Konsole	87
3.1.13	Manuelle Klimaanlage	89
3.1.14	Automatische Klimaanlage	94
3.1.15	Zusatzheizung	100
3.1.16	Zubehörsteckdosen	101
3.1.17	Notausstiege	102
3.1.18	Sonnenblende	102
3.1.19	Dachklappe	103
3.1.20	Radkeil(e) (Option)	105
3.2	Dash Control Center-Monitore am Instrumentenbrett	107
3.2.1	Funktionen des Dash Control Center-Bildschirms	107
3.2.2	Dash Control Center-Menüs	107
3.3	Gehäuse	114
3.3.1	Öffnen der Haube	114
3.3.2	Einstellen der Außenspiegel	114
3.3.2.1	Armverlängerungen einstellen (modellabhängig)	114
3.3.2.2	Außenspiegel einstellen (modellabhängig)	115
3.3.2.3	Außenspiegel mit elektrischer Verstellmöglichkeit von Hand einstellen	115
3.3.3	Einstellen der Trittstufe	115
3.4	Motor	117
3.4.1	Einfahrdauer	117
3.4.2	Auftanken mit Kraftstoff	117
3.4.3	Anlassschalter	119
3.4.4	Start	120
3.4.5	Start bei kaltem Wetter	120
3.4.6	Informationen zu den verschiedenen Betriebsarten des SCR-Technik-Motors	121
3.4.7	Abstellen des Motors	125
3.4.8	Motordrehzahl	125
3.4.9	Speichern von Motordrehzahlen	126
3.5	Getriebe	128

3.5.1 Erläuterung der verschiedenen Fahrmodi	128
3.5.2 Kupplungsfunktion	128
3.5.3 PowerShuttle	129
3.5.4 Einstellen der Anfahrgänge (1A, 1B, 1C usw.)	132
3.5.4.1 Anfahrangang	133
3.5.5 Speichern der Getriebeübersetzungen (1A, 1B, 1C usw.)	134
3.5.6 Hebelmodus (Speedmatching)	136
3.5.7 Pedal-Modus (AutoDrive)	139
3.5.8 Straßenmodus (Hase)/Feldmodus (Schildkröte)	142
3.5.9 Ändern der Getriebeübersetzung (1A, 1B, 1C usw.)	144
3.5.10 Optionaler Kriechgang (Schnecke)	144
3.5.11 Abschleppen des Traktors	145
3.5.12 Kalibrierung der Vorwärtsgeschwindigkeit	145
3.6 Bremsen	147
3.6.1 Bremspedale	147
3.6.2 Hydraulische Anhängerbremse	147
3.6.3 Druckluft-Anhängerbremse	148
3.6.4 Feststellbremse	149
3.7 Vorderachse	151
3.7.1 Vorderachse Allradantrieb	151
3.7.2 Vorderachse mit Federung	152
3.7.3 Zulässige Vorderachslast	154
3.8 Differentialsperre	155
3.8.1 Differentialsperre	155
3.9 Zapfwelle	157
3.9.1 Frontzapfwelle	157
3.9.2 Heckzapfwelle	158
3.9.2.1 Auswahl der Zapfwelldrehzahl	158
3.9.2.2 Einrücken der Zapfwelle im manuellen Modus	159
3.9.2.3 Einrücken der Zapfwelle im Automatikmodus	160
3.9.3 Sparszapfwelle	160
3.9.4 Wegzapfwelle (optional)	161
3.9.5 Wechsel der Flanschswelle	162
3.9.6 Außenschalter Zapfwelle	162
3.9.7 Elektronische Bedienelemente der Zapfwelle	163
3.9.8 Zapfwellenschutz	164
3.10 Hubwerk	166
3.10.1 Allgemeines	166
3.10.2 Bedienelemente des Heckhubwerks	166
3.10.3 Verwendung des Heckhubwerks	168
3.10.4 Außenschalter für das Heckhubwerk	173
3.10.5 Fronthubwerk	174
3.10.6 Oberlenker	180
3.10.7 Unterlenker	182
3.10.8 Hubstangen	184
3.10.9 Stabilisatoren	185
3.11 Abschleppausrüstung	186
3.11.1 Allgemeines	186
3.11.2 Ackerschiene	187
3.11.3 Schwenkbare Zugstange	187
3.11.4 Gabelkopfkupplung für zweiachsige Anhänger	188
3.11.5 Hitchkupplung mit Ketten	191
3.11.5.1 Absenken des Hakens	192
3.11.5.2 Anheben des Hakens	192

3.11.6 Hitchkupplung mit Hubstange	193
3.11.6.1 Absenken des Hakens	193
3.11.6.2 Anheben des Hakens	195
3.11.6.3 Einbau der schwenkbaren Zugstange	196
3.12 Arbeitshydraulik	198
3.12.1 Allgemeines	198
3.12.2 Beschreibung der Hydraulikkupplungen bei der offenen Hydraulik (Open Center)	198
3.12.3 Verwendung der Hydraulikkupplungen bei der offenen Hydraulik (Open Center)	199
3.12.4 Beschreibung der Hydraulikkupplungen bei der geschlossenen Hydraulik (Load Sensing)	204
3.12.5 Verwendung der Hydraulikkupplungen bei der geschlossenen Hydraulik (Load Sensing)	207
3.12.6 Sperren und Entsperrern der Arbeitshydraulik	211
3.12.7 Beschreibung und Verwendung der Bedienelemente in der Kabine	214
3.12.8 Steuerhebel	217
3.12.9 Offener Zentralkreis 100 l/min	218
3.12.9.1 Koppeln der Pumpen (kombinierter Durchfluss)	219
3.12.9.2 Entkoppeln der Pumpen	219
3.12.10 Einstellen von Mengen- und Zeitsteuerung	219
3.13 Frontlader-Funktion	222
3.13.1 Frontlader	222
3.13.2 Anordnung der Komponenten	222
3.13.3 Verwendung des elektrischen Joysticks für den Frontlader	223
3.13.3.1 Joystick-Funktionen für Frontlader	224
3.13.3.2 Schwimmstellung	224
3.13.3.3 Anzeige des Öldurchflusses zum Frontlader	224
3.13.3.4 Funktionen 3 und 4	226
3.13.3.5 Armfederung	227
3.13.3.6 Sperren und Entsperrern des Zubehörs	228
3.13.3.7 Automatische Schüttelfunktion für das Arbeitsgerät	228
3.14 Beleuchtung	230
3.14.1 Hauptbeleuchtungsmodul	230
3.14.2 Arbeitsscheinwerfermodul	231
3.15 Vorderreifen und Spurweiten	233
3.15.1 Radbolzen	233
3.15.2 Aufnahmepunkte für Achsstützen	233
3.15.3 Spurweite vorn: Vorderachse Allradantrieb	234
3.15.4 Einstellen der Vorderachsanschlüge bei Allradantrieb	236
3.15.4.1 Einbau der Pendelanschlüge	237
3.15.4.2 Einstellen des Lenkeinschlags	237
3.15.4.3 Prüfung der Vorspur	237
3.15.4.4 Einstellen der Frontkotflügel: Seitliche Einstellung der Kotflügelschuhe an der Vorderachse	238
3.15.4.5 Einstellen der Frontkotflügel: Höheneinstellung der Schuhhalterungen	238
3.15.4.6 Einstellen der Frontkotflügel: Seiteneinstellung des Kotflügels auf der Halterung (zwei Einstellmöglichkeiten)	238
3.15.5 Reifen	239
3.15.6 Reifendruck	239
3.16 Hinterreifen und Spurweiten	240
3.16.1 Radbolzen	240
3.16.2 Aufnahmepunkte für Achsstützen	240
3.16.3 Spurweite bei Hinterachsen mit Flanschachse	241
3.17 Zwillingsräder	244
3.17.1 Zwillingsräder	244

3.18 Ballastierung	246
3.18.1 Flüssigkeitsballast	246
3.18.2 Frontgewicht	246

1. Kennzeichnung des Traktors

1.1 Anbringungsorte der Seriennummern	13
1.1.1 Anbringungsorte der Seriennummern	13
1.2 Ihre Angaben zur Kennzeichnung des Traktors	15
1.2.1 Ihre Angaben zur Kennzeichnung des Traktors	15

1.1 Anbringungsorte der Seriennummern

1.1.1 Anbringungsorte der Seriennummern

WICHTIG:

Bitte geben Sie in der Korrespondenz mit Ihrem Händler oder Vertreter stets die Seriennummer Ihres Traktors an.



Abb. 1

- | | |
|--|-------------------------------------|
| (1) Herstellerschild mit Seriennummer | (5) Seriennummer der Frontzapfwelle |
| (2) Zulassungsschild (Modell je nach Land) | (6) Seriennummer des Fronthubwerks |
| (3) Seriennummer der Kabine | (7) Seriennummer der Vorderachse |
| (4) AGCO Power Seriennummer des Motors | (8) Fahrgestellnummer |

2. Sicherheitshinweise und -punkte – Garantie

2.1 Einführung	19
2.1.1 Einführung: Sicherheitshinweise	19
2.2 Sicherheit – Symbole und Begriffe	21
2.2.1 Sicherheit – Symbole und Begriffe	21
2.3 Sicherheitsaufkleber und -hinweise	22
2.3.1 Prüfung und Austausch der Sicherheitsaufkleber und -hinweise	22
2.3.2 Erläuterung und Anbringungsorte der Sicherheitsaufkleber und -hinweise	23
2.4 Allgemeine Sicherheitshinweise	28
2.4.1 Erinnerung an die Sicherheitshinweise und -symbole	28
2.4.2 Vertrautheit des Fahrers mit den Traktorfunktionen	28
2.4.3 Füllen des Kraftstofftanks	29
2.4.4 Ein- und Ausbau des Fahrersitzes	29
2.4.5 Obligatorische Maßnahmen vor Verlassen des Traktors	30
2.5 Besondere Anweisungen	31
2.5.1 Konkrete Vorgaben für Iof-Zugmaschinen	31
2.6 Spezielle Sicherheitshinweise zur Einsatzvorbereitung des Traktors	33
2.6.1 Schutzkleidung	33
2.6.2 Informationen zu Aktivkohlefiltern	33
2.6.3 Sicherheitsvorrichtungen und -elemente	36
2.6.4 Prüfen des Traktors	36
2.7 Spezielle Sicherheitshinweise zum Starten des Traktors	38
2.7.1 Schutz von Personen außer dem Fahrer	38
2.7.2 Sicheres Starten	38
2.7.3 Prüfungen nach dem Start	39
2.8 Spezielle Sicherheitshinweise zur Verwendung des Traktors	40
2.8.1 Allgemeine Anweisungen	40
2.8.2 Schutz von Personen außer dem Fahrer	41
2.8.3 Kippen	41
2.8.4 Abschleppen des Traktors	44
2.8.5 Daten zur maximal zulässigen Zuglast	44
2.8.6 Einsatz im Straßenverkehr	46
2.8.7 Feststellbremse	47
2.8.8 Zapfwelle	47
2.8.9 Anbaugeräte	48
2.8.10 Frontlader	51
2.9 Spezielle Sicherheitshinweise zur Wartung des Traktors	52
2.9.1 Warnung zur Umweltverschmutzung bei der Wartung des Traktors	52
2.9.2 Allgemeine Anweisungen	52
2.9.3 Handhabungsanweisungen	53
2.9.4 Spezielle Anweisungen zur Reinigung des Traktors	54
2.10 Sicherheitseinrichtungen	56
2.10.1 Sicherheitseinrichtungen - Verwendung und Zulassung	56
2.10.2 Kabine	56
2.10.3 Sicherheitsgurt	56
2.10.4 Beifahrersitz	57
2.11 Garantie	58
2.11.1 Allgemeines	58

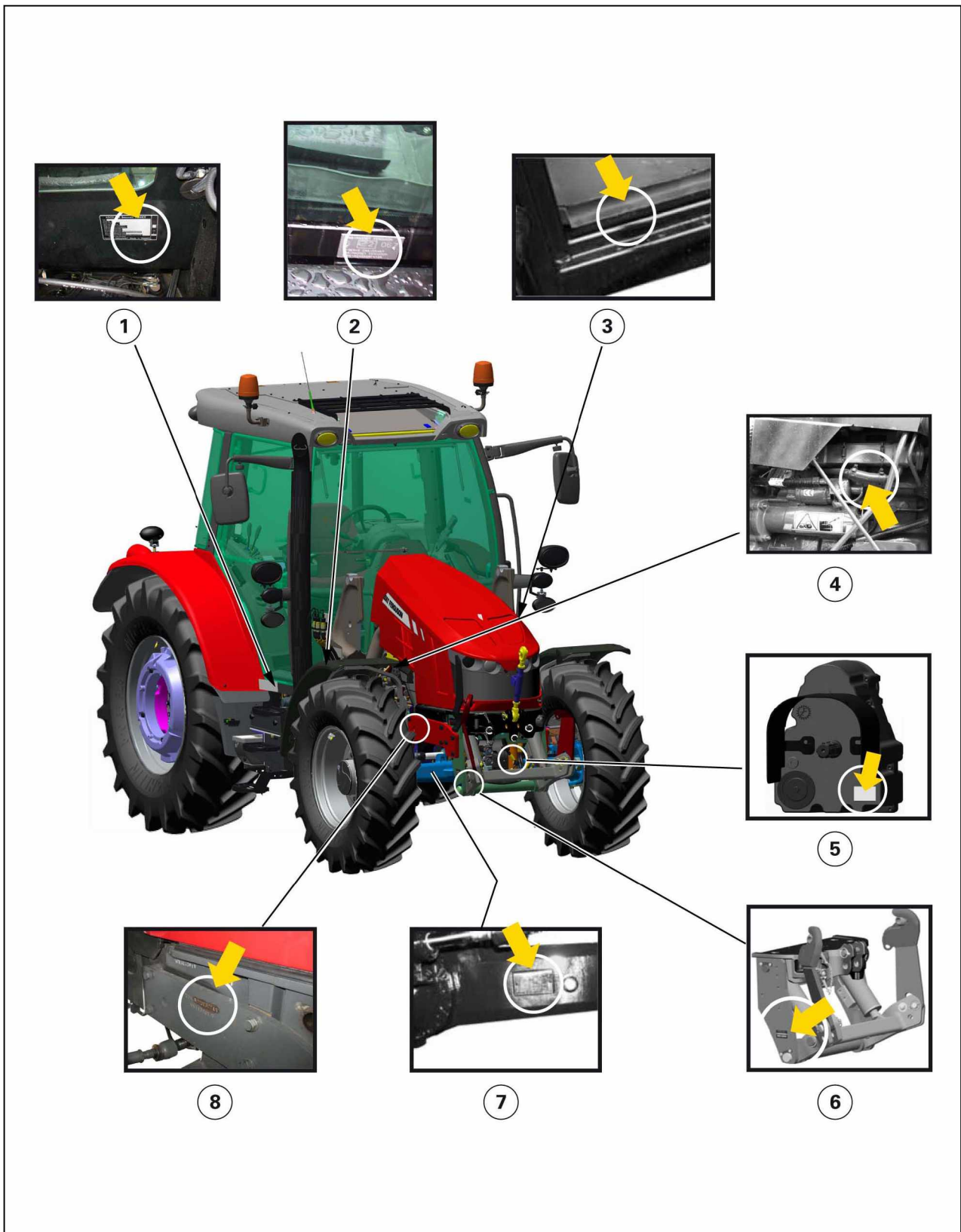
2.11.2 Übergabeinspektion und Inbetriebnahme beim Benutzer	58
2.11.3 Garantieverfahren	58
2.11.4 Vorgehen beim Verlassen des Betreuungsgebiets	58
2.11.5 Wartung während und nach der Garantiezeit	59

2.1 Einführung

2.1.1 Einführung: Sicherheitshinweise

Betriebsanleitung

HINWEIS: Diese Betriebsanleitung wird marktübergreifend veröffentlicht und vertrieben. Die Verfügbarkeit der genannten Bauteile, ob als Teil der Grundausstattung oder als Zubehör, kann je nach Land oder Region abweichen. Wenn Sie wissen möchten, welche Ausstattungsmerkmale in Ihrer Region verfügbar sind, wenden Sie sich bitte an Ihren Massey Ferguson-Händler.

Diese Betriebsanleitung soll dem Eigentümer und dem Fahrer unter normalen Bedingungen den sicheren Betrieb des Traktors ermöglichen. Wenn diese Anweisungen befolgt werden, wird der Traktor wie alle Massey Ferguson-Produkte viele Jahre treue Dienste leisten.

Jede andere Verwendung (insbesondere Forstarbeiten) wird als nicht dem Verwendungszweck entsprechend betrachtet.

Mit der Inbetriebnahme durch den Massey Ferguson-Händler auf dem Betriebsgelände des Betreibers ist gewährleistet, dass Sie die Betriebs- und Wartungsanweisungen verstehen. Falls Ihnen bestimmte Angaben in dieser Betriebsanleitung nicht verständlich sind, wenden Sie sich bitte an Ihren Massey Ferguson-Händler. Es ist wichtig, dass diese Anweisungen verstanden und beachtet werden.

Für jene Arbeitsgeräte und Zubehörteile, die ab Werk montiert oder nachgerüstet werden, enthält die Anleitung nicht alle notwendigen Sicherheitshinweise und Betriebsanweisungen. Der Fahrer muss die Betriebsanleitungen für diese Arbeitsgeräte und das Zubehör unbedingt verstehen und befolgen.

WICHTIG: Dieses Handbuch ist stets im Traktor aufzubewahren. Eine Kopie dieser Betriebsanleitung erhalten Sie bei Ihrem Massey Ferguson-Händler.

Im vorliegenden Kapitel der Betriebsanleitung werden bestimmte sicherheitsbezogene Standardsituationen beschrieben, die im Betrieb und bei der normalen Wartung des Traktors entstehen können. Außerdem erhalten Sie alle erforderlichen Informationen zur richtigen Verhaltensweise in diesen Situationen.

Dieses Kapitel ist eine Ergänzung zu den Sicherheitsanweisungen in anderen Kapiteln dieser Betriebsanleitung.

Je nach den verwendeten Arbeitsgeräten und den Arbeitsbedingungen auf dem Gelände bzw. im Werkstattbereich können zusätzliche Vorsichtsmaßnahmen erforderlich sein. Massey Ferguson hat keinen direkten Einfluss auf Inbetriebnahme, Betrieb, Inspektion, Schmierung und Wartung des Traktors. Deshalb tragen SIE die Verantwortung für geeignete Sicherheitsmaßnahmen in den betroffenen Bereichen.



WARNUNG:

Vor Gebrauch des Traktors muss der Fahrer die Anweisungen in diesem Kapitel verstehen.

Diese Vorschriften müssen bei allen Arbeiten stets eingehalten werden.

Wartung, Ersatzteile, Zubehör und Betriebsbedingungen

Die tägliche Wartung sollte zur Gewohnheit werden. Halten Sie die Betriebsstunden in einem Fahrtenbuch fest.

Es dürfen nur Massey Ferguson-Originalersatzteile verwendet werden. Die Massey Ferguson-Händler liefern ausschließlich Originalteile aus und beraten bei Montage und Verwendung der Teile. Die Verwendung von Teilen minderer Qualität kann schwere Schäden verursachen. Den Kunden wird empfohlen, Ersatzteile ausschließlich bei einem autorisierten Massey Ferguson-Händler zu erwerben. Ebenso darf nur Zubehör verwendet werden, das speziell an den Traktor angepasst ist.

Aufgrund der überaus unterschiedlichen Betriebsbedingungen kann der Hersteller in seinen Veröffentlichungen keine vollständigen oder absoluten Aussagen bezüglich der Leistung oder Verwendung seiner Maschinen machen oder Haftung für Verluste oder Schäden übernehmen, die durch diese Aussagen, mögliche Irrtümer oder Auslassungen entstehen.

Falls der Traktor unter außergewöhnlichen Bedingungen eingesetzt werden soll, die möglicherweise zu Schäden führen (beispielsweise der Einsatz in tiefem Wasser oder in Reisfeldern), ist der Massey Ferguson-Händler für spezielle Anweisungen hinzuzuziehen, damit die Garantie nicht verfällt.

Diese Traktoren sind nur für den üblichen Einsatz in der Landwirtschaft vorgesehen (Verwendungszweck). Jede andere Verwendung (insbesondere Forstarbeiten) wird als nicht dem Verwendungszweck entsprechend betrachtet.

Die strikte Einhaltung der Vorgaben von Massey Ferguson zu Reparaturen, Wartungsarbeiten und Betriebsbedingungen ist ein wesentlicher Bestandteil des Verwendungszwecks.

WICHTIG: *Massey Ferguson übernimmt keine Gewähr für Sach- oder Personenschäden bedingt durch unsachgemäße Verwendung.*

Betrieb, Wartung und Reparatur dieses Traktors sind Personen vorbehalten, die mit den einzelnen Funktionen und den geltenden Sicherheitsvorschriften vertraut sind (Unfallverhütung).

Wenden Sie sich bei Problemen nach dem Kauf und bei allen erforderlichen Einstellungen unbedingt an einen Massey Ferguson-Händler.

2.2 Sicherheit – Symbole und Begriffe

2.2.1 Sicherheit – Symbole und Begriffe

Signal



Dieses Sicherheitszeichen bedeutet **ACHTUNG! SEIEN SIE WACHSAM! IHRE SICHERHEIT HÄNGT DAVON AB!**

Das Sicherheitszeichen kennzeichnet wichtige Sicherheitshinweise auf Maschinen, auf Sicherheitsaufklebern, in Betriebsanleitungen und an weiteren Stellen. Wenn Sie dieses Zeichen sehen, seien Sie sich bewusst, dass Verletzungs- oder Todesgefahr besteht. Beachten Sie die Anweisungen im Sicherheitshinweis.

SICHERHEIT hat höchste Priorität! Warum?

- UNFÄLLE KÖNNEN ZU SCHWEREN VERLETZUNGEN ODER ZUM TOD FÜHREN
- UNFÄLLE KOSTEN VIEL GELD
- UNFÄLLE KÖNNEN VERMIEDEN WERDEN

Bezeichnungen

Die Begriffe **GEFAHR**, **WARNUNG** und **ACHTUNG** werden zusammen mit dem Sicherheitswarnsymbol verwendet. Das Verstehen dieser Sicherheitswarnungen und die Einhaltung der empfohlenen Sicherheitsmaßnahmen und -anweisungen sind unerlässlich.



GEFAHR:

Zeigt eine drohende Gefahr an, die bei Nichtbeachtung zum TOD oder zu SEHR SCHWEREN VERLETZUNGEN führt.



WARNUNG:

Zeigt eine mögliche Gefahr an, die bei Nichtbeachtung zum TOD oder zu SCHWEREN VERLETZUNGEN führen kann.



VORSICHT:

Zeigt eine mögliche Gefahr an, die bei Nichtbeachtung zu LEICHTEN oder MITTELSCHWEREN VERLETZUNGEN führen kann.

Die Begriffe **WICHTIG** und **HINWEIS** beziehen sich nicht direkt auf Ihre persönliche Sicherheit, sondern vermitteln zusätzliche Informationen und Tipps zur Bedienung oder Wartung der Maschine.

WICHTIG: *weist auf spezielle Anleitungen oder Vorgehensweisen hin, die bei Nichtbeachtung zur Beschädigung oder Zerstörung der Traktors, dessen Ausrüstung oder des Umfeldes führen können.*

HINWEIS: *weist auf besondere Informationen hin, die eine effektivere und einfachere Bedienung oder Reparatur ermöglichen.*

2.3 Sicherheitsaufkleber und -hinweise

2.3.1 Prüfung und Austausch der Sicherheitsaufkleber und -hinweise



WARNUNG:
Sicherheitsaufkleber und -hinweise niemals entfernen.

Fehlende oder unleserliche Sicherheitsaufkleber und -hinweise müssen ausgetauscht werden. Ersatzaufkleber sind bei Verlust oder Beschädigung beim Händler erhältlich. Beim Kauf eines gebrauchten Schleppers muss sichergestellt werden, dass alle Sicherheits- und Hinweisaufkleber korrekt, lesbar und an der richtigen Position sind: Zu diesem Zweck siehe den Abschnitt zu Erläuterung und Anbringungsort dieser Aufkleber.

2.3.2 Erläuterung und Anbringungsorte der Sicherheitsaufkleber und -hinweise









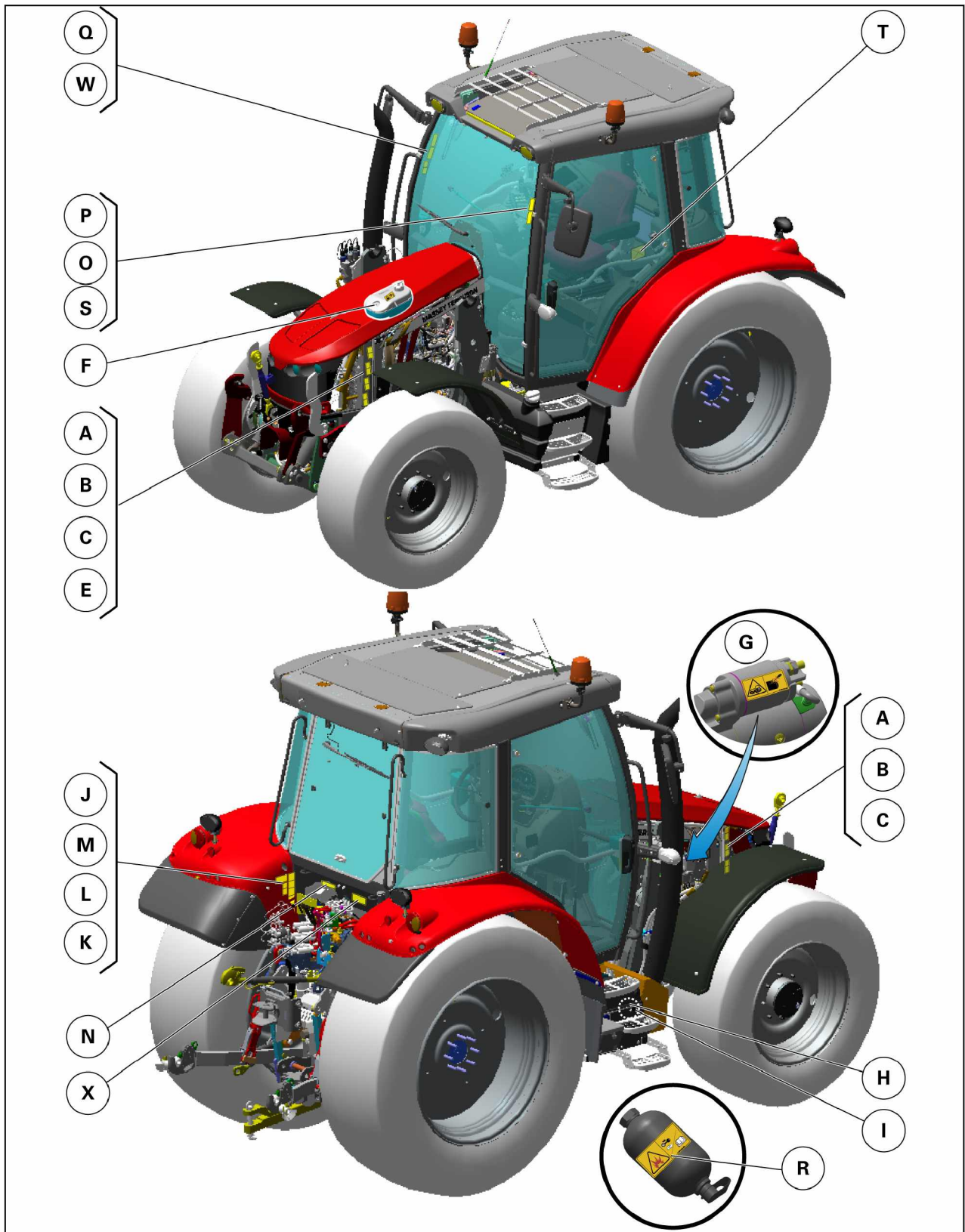

Abb. 1

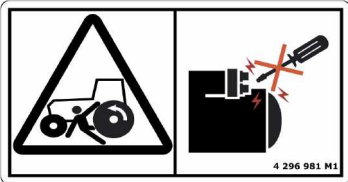
	<ul style="list-style-type: none"> • 4296942M1 ((H)) • WARNUNG: Stromschlaggefahr (mögliche Personen- und Maschinenschäden). <p>Vor dem Ausbau der Abdeckung des Anlassermagnetschalters und vor Wartungsarbeiten an der Elektrik das Minuskabel (Masse) von der Batterie abklemmen.</p>
	<ul style="list-style-type: none"> • 4296944M1 ((A)) • WARNUNG: Einzugsgefahr in den Riemenantrieben <p>Bei laufendem Motor nicht in drehende Teile und umlaufende Riemen greifen.</p> <p>Vor Arbeiten am Traktor die Zündung ausschalten und den Schlüssel abziehen.</p>
	<ul style="list-style-type: none"> • 4296946M1 ((O)) • WARNUNG: Wegrollgefahr, Gefahr des Überfahrens. <p>Vor Verlassen des Traktors die Zündung ausschalten, den Schlüssel abziehen und ParkLock aktivieren.</p>
	<ul style="list-style-type: none"> • 4296950M1 ((Q)) • WARNUNG: <p>Personenschäden sind zu vermeiden! Vor dem Betrieb des Traktors die Sicherheits- und Betriebshinweise in der Betriebsanleitung lesen.</p>
	<ul style="list-style-type: none"> • 4296952M1 ((D)) • WARNUNG: Gefahr von Kompression. <p>Bei laufendem Motor von Achsfederung fernhalten. Vor Arbeiten am Traktor die Zündung ausschalten und den Schlüssel abziehen.</p>
	<ul style="list-style-type: none"> • 4296954M1 ((J)) • WARNUNG: <p>Abtrenngefahr am Antriebsstrang (mögliche Personen- und Maschinenschäden).</p> <p>Sicherstellen, dass sich die Zugstange bzw. das Dreipunktgestänge in der richtigen Position befindet und die Länge der Kardanwelle der Zapfwelle beim Anbringen der Arbeitsgeräte prüfen.</p> <p>Nähere Informationen siehe Abschnitt „Betrieb“ in der Betriebsanleitung.</p>

	<ul style="list-style-type: none"> • 4296958M1 ((P)) • WARNUNG: Sturz- oder Quetschgefahr bei Überschlag. <p>Den Sicherheitsgurt im Betrieb stets fest anlegen. Falls der Traktor kippt, nicht abspringen.</p>
	<ul style="list-style-type: none"> • 4296967M1 ((C)) • WARNUNG: Verbrennungsgefahr (heiße Teile). <p>Die nach dem Traktorbetrieb heißen Motorteile nicht berühren.</p> <p>Vor Wartungs- oder Reparaturarbeiten den Motor ausschalten, den Zündschlüssel abziehen und das System abkühlen lassen.</p>
	<ul style="list-style-type: none"> • 4296969M1 ((M)) • WARNUNG: Quetschgefahr zwischen Traktor und Arbeitsgerät. <p>Bei der Verwendung der Außenbedienelemente für das Dreipunktgestänge außen neben dem Hinterreifen stehen.</p> <p>Nicht zwischen Traktor und Arbeitsgerät aufhalten.</p>
	<ul style="list-style-type: none"> • 4296971M1 ((B)) • WARNUNG: Schergefahr (Motorlüfter). <p>Hände bei laufendem Motor von Gebläse und Riemen fernhalten.</p> <p>Vor Wartungs- oder Reparaturarbeiten den Motor ausschalten und den Zündschlüssel abziehen.</p>
	<ul style="list-style-type: none"> • 4296975M1 ((K)) • GEFAHR: Kippgefahr (Verletzungsgefahr, unter Umständen mit Todesfolge) <p>Zuglasten nur an der zugelassenen Zugstange oder an das horizontal stehende bzw. nach unten geneigte Dreipunktgestänge anhängen.</p> <p>Die Zuglast darf niemals über der Hinterachsmittellinie befestigt werden.</p>
	<ul style="list-style-type: none"> • 4296977M1 ((L)) • GEFAHR: Einzugsgefahr (Zapfwellenantrieb). <p>Von drehenden Wellen fernhalten.</p> <p>Die Schutzvorrichtungen für Antriebsstrang, Traktor und Arbeitsgeräte dürfen beim Betrieb nicht entfernt werden.</p>

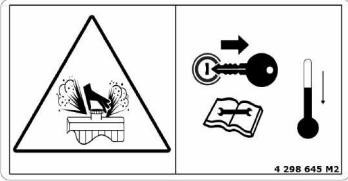
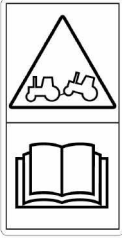
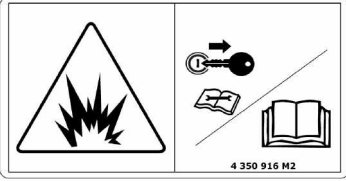
	<ul style="list-style-type: none"> • 4296979M1 ((I)) • GEFAHR: Gefahren der Batteriebleisäure: <ul style="list-style-type: none"> - Explosive Gase. - Ätzende Flüssigkeit (Schwefelsäure). <p>Batterie von offenen Flammen und Funken fernhalten.</p> <p>Bei Arbeiten in der Nähe der Batterie stets einen Augenschutz tragen.</p> <p>Weitere Informationen siehe Sicherheits- und Betriebshinweise in der Betriebsanleitung.</p>
	<ul style="list-style-type: none"> • 4296981M2 ((G)) • GEFAHR: Wegrollgefahr, Gefahr des Überfahrens. <p>Den Motor nur bei ausgerückter Zapfwelle, im Leerlauf und vom Fahrersitz aus starten.</p> <p>Die Anlasserklemmen NICHT kurzschließen, um den Motor zu starten.</p>
	<ul style="list-style-type: none"> • 4296985M1 ((E)) • WARNUNG: Quetschgefahr durch bewegliche Teile. <p>Beim Umklappen der Kühler nicht in die Gelenke greifen.</p>
	<ul style="list-style-type: none"> • 4297148M1 ((N)) • WARNUNG: Sturzgefahr. <p>Nicht auf den Zapfwellenschutz steigen.</p>
	<ul style="list-style-type: none"> • 4297924M1 ((S)) • GEFAHR: Stromschlaggefahr. <p>Traktoren mit Frontlader: Der Kontakt mit Hochspannungsleitungen ist unbedingt zu vermeiden.</p>
	<ul style="list-style-type: none"> • 4298645M2 ((F)) • WARNUNG: Verbrühungsgefahr (Hochdruckdampf und heißes Wasser). <p>Vor dem Entfernen des Kühlerdeckels den Motor ausschalten, den Zündschlüssel abziehen und das System abkühlen lassen.</p> <p>Dabei äußerst vorsichtig vorgehen.</p>

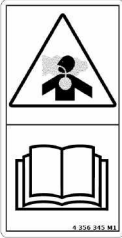
	<ul style="list-style-type: none"> • 4349217M1 ((T)) • WARNUNG: Anhänger. • Vor dem Abschleppen des Traktors die entsprechenden Anweisungen in der Betriebsanleitung aufmerksam lesen.
	<ul style="list-style-type: none"> • 4350916M2 ((R)) • GEFAHR: Explosionsgefahr (Druckbehälter). <p>Druckspeicher nur mit Stickstoff füllen – Bei anderen Gasen besteht Explosionsgefahr.</p> <p>Nähere Informationen siehe Abschnitt „Betrieb“ in der Betriebsanleitung.</p>
	<ul style="list-style-type: none"> • 4355863 M1 ((T)) • WARNUNG: Hydraulikventile. <p>Bei Straßenfahrten müssen das Arbeitsgerät auf die erforderliche Höhe angehoben und die Hydraulikfunktionen des Traktors gesperrt werden.</p> <p>Wenn das Fronthubwerk nicht verwendet wird, müssen die Hydraulikfunktionen unbedingt gesperrt werden.</p>
	<ul style="list-style-type: none"> • 4356345M1 ((W)) • WARNUNG: Gefährliche Umgebung. <p>Vor allen Arbeiten auf behandelten Flächen stets geeignete Schutzkleidung, eine Schutzbrille und ein Atemschutzgerät anlegen.</p> <p>Nähere Informationen siehe Abschnitt „Betrieb“ in der Betriebsanleitung.</p>

2.4 Allgemeine Sicherheitshinweise

2.4.1 Erinnerung an die Sicherheitshinweise und -symbole

Vergessen Sie nie, dass Sie allein für die Sicherheit verantwortlich sind. Die korrekte Anwendung dieser Sicherheitshinweise dient nicht nur zu Ihrem eigenen Schutz, sondern auch zum Schutz Ihrer Umgebung. Lesen Sie die Anweisungen in dieser Anleitung sowie alle Sicherheitsaufkleber und -hinweise sorgfältig durch, bevor Sie den Traktor verwenden. Diese Anweisungen sollten zum festen Bestandteil Ihres Sicherheitsdenkens werden. Denken Sie auch an die üblichen Schutzmaßnahmen, die bei der Arbeit ergriffen werden sollten. Und vor allem:

Sie sind verantwortlich für die Sicherheit. Sie können Unfälle vermeiden, die zu schweren Verletzungen oder zum Tod führen.



WARNUNG:

In einigen Abbildungen wurden Schutzvorrichtungen und Schutzplatten aus Gründen der Übersichtlichkeit entfernt. Nehmen Sie den Traktor niemals in Betrieb, wenn diese Teile nicht montiert sind. Wenn einige dieser Teile zu Reparaturzwecken ausgebaut wurden, müssen sie vor der Verwendung des Traktors wieder eingebaut werden.

2.4.2 Vertrautheit des Fahrers mit den Traktorfunktionen



WARNUNG:

Der Fahrer darf keinen Alkohol trinken oder Medikamente einnehmen, die seine Konzentrations- oder Koordinationsfähigkeit beeinträchtigen könnten. Ein Fahrer, der verschriebene oder nicht verschriebene Medikamente einnimmt, muss ärztlichen Rat einholen bezüglich seiner Fähigkeit, eine Maschine sicher zu bedienen.



Abb. 2

- Um den Traktor verwenden zu können, müssen zunächst folgende Bedingungen erfüllt werden:
 - Vertrautheit im Umgang mit landwirtschaftlichen Traktoren
 - Schulung zum Umgang mit dem zuvor erworbenen Traktor
 - Lesen und Verstehen dieser gesamten Anleitung (im Zweifelsfalle oder bei Verständnisproblemen stets an den Händler wenden)
 - Kenntnis der Regeln und Sicherheitsvorschriften für die jeweils ausgeführte Arbeit. In manchen Vorschriften heißt es etwa, dass Personen unter 16 Jahren nicht befugt sind, Maschinen zu bedienen. Dazu gehören auch Traktoren. Es liegt in Ihrer Verantwortung, diese Vorschriften zu kennen und sie während des Betriebs oder in einer gegebenen Situation zu beachten. Zu diesen Regeln gehören u. A. die Sicherheitshinweise zum sachgemäßen Betrieb des Traktors entsprechend der Beschreibung in dieser Anleitung.
- Auf keinen Fall dürfen Kinder oder nicht qualifizierte Personen einen Traktor fahren.
- Kinder dürfen den Ausbildersitz nicht benutzen.
- Der Ausbildersitz ist ausschließlich für kurzzeitiges Benutzen gedacht.

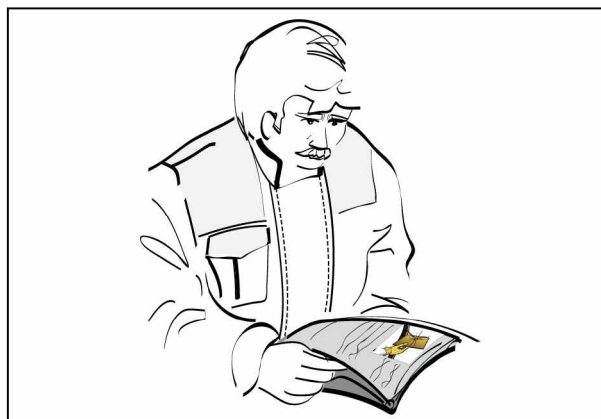

WARNUNG:

Bei schlechten Bedingungen langsamer und vorsichtiger fahren. Den Allradantrieb einschalten, falls der Traktor damit ausgerüstet ist.

Ein ausreichendes Maß an Erfahrung mit der Funktionsweise des Traktors sowie mit allen Zubehörteilen und Arbeitsgeräten ist unabdingbar.

Nicht vergessen, dass Regen, Schnee, Eis, Kies oder ein weicher Boden usw. die Leistung des Traktors beeinflussen.

2.4.3 Füllen des Kraftstofftanks



WARNUNG:

- Vor dem Auftanken stets den Motor abschalten.
- Beim Auftanken des Traktors nicht rauchen. Von Brandquellen fern halten .
- Stets mit Bedacht vorgehen, um Spritzer zu vermeiden.



Abb. 3

Füllen mit DEF oder AdBlue™™

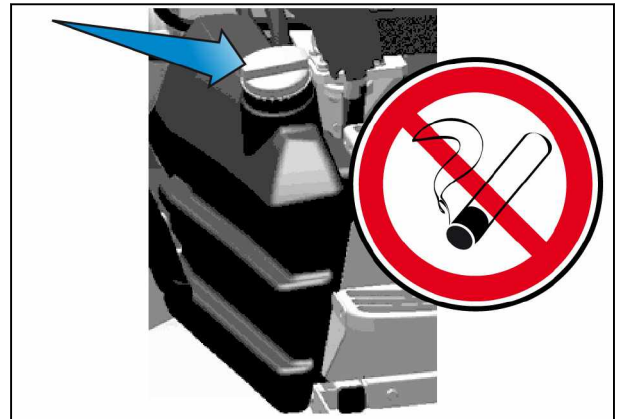

WARNUNG:

Kontakt mit Augen, Haut und Kleidung vermeiden.

- Stets mit Bedacht vorgehen, um Spritzer zu vermeiden.
- Wenn größere Mengen des Produktes verschluckt werden, sofort ärztliche Hilfe aufsuchen. KEIN Erbrechen herbeiführen, wenn vom Arzt nicht ausdrücklich gefordert. Bewusstlosen Personen keine Flüssigkeiten verabreichen.
- Bei Hautkontakt mit viel Wasser spülen und verschmutzte Kleidungsstücke ablegen.
- Sofort mit fließendem Wasser ausspülen. Bei Reizungen medizinischen Rat einholen.
- Bei Einatmen von Dämpfen frische Luft zuführen und bei Bedarf medizinischen Rat einholen.
- DEF oder AdBlue™™ darf nicht mit anderen Chemikalien in Kontakt geraten.
- Verschütteter Harnstoff darf bei der Entsorgung nicht ins Abwasser gelangen.



Abb. 4

2.4.4 Ein- und Ausbau des Fahrersitzes

- Stets auf Dreipunkt-Kontakt mit der Maschine achten und mit dem Gesicht zur Maschine ein- und aussteigen. (Dreipunkt-Kontakt bedeutet, dass beim Ein- oder Aussteigen beide Hände und ein Fuß bzw. eine Hand und beide Füße mit der Maschine in Berührung sein müssen.)
- Vor dem Einsteigen in den Traktor die Schuhe abstreifen und die Hände säubern.

- Beim Ein- oder Aussteigen die Geländer, Haltegriffe, Leitern oder Trittbretter (je nach Ausrüstung) benutzen.
- Steuerhebel nicht als Handgriff verwenden.
- Beim Ein- und Aussteigen nicht auf die Pedale treten.
- Niemals ein- oder aussteigen, wenn der Traktor in Bewegung ist.
- Niemals von einem Traktor mit laufendem Motor springen, außer in einem Notfall.

2.4.5 Obligatorische Maßnahmen vor Verlassen des Traktors

Vor dem Verlassen des Fahrersitzes müssen unabhängig von der Tageszeit stets folgende Punkte beachtet werden:

Vorgehensweise

1. Den Traktor durch Anziehen der Handbremse vorm Wegrollen sichern.
2. Front- und Heckzapfwelle ausschalten.
3. Die Arbeitsgeräte absenken.
4. Den Motor abstellen (siehe Kapitel "Betrieb" in der Betriebsanleitung). Sicherstellen, dass der Motor nicht bei Leerlaufdrehzahl läuft und dass er gestoppt wurde.
5. Den Zündschlüssel abziehen.

This as a preview PDF file from best-manuals.com



Download full PDF manual at best-manuals.com