



# Storballepresser

## CE

870N

870R

870S

990N

990R

990S

1270N

1270S

1290N

1290NXD

1290S

1290SXD

12130N

12130S

AGCFxxxxxEHB0x101-

*Tillykke med dit valg af et AGCO®-produkt. Vi synes, at du har udvist fremragende dømmekraft ved at købe en AGCO®-maskine. Vi er meget taknemmelige for at have dig som kunde.*

*Din forhandler har udført førleveringsservice på din nye maskine.*

*Han vil drøfte drifts- og vedligeholdelsesanvisningerne i denne instruktionsbog med dig og instruere dig i korrekt og forskelligartet anvendelse af denne maskine. Du kan kontakte ham når som helst, når du har spørgsmål eller har brug for udstyr til din maskine.*

*Vi anbefaler, at du omhyggeligt læser hele denne instruktionsbog, inden du tager maskinen i brug. Den tid, du bruger på at få fuldt kendskab til dens ydelsesfunktioner, justeringer og vedligeholdelsesplaner, vil du også få tilbage igen i form af et langt og tilfredsstillende liv for produktet.*

*Dette udstyr er omfattet af en skriftlig garanti, som vil blive leveret til dig af din AGCO®-forhandler på købstidspunktet.*

**AGCO® forbeholder sig ret til at foretage ændringer eller tilføje forbedringer til sine produkter til enhver tid uden at være forpligtet til at foretage sådanne ændringer af tidligere producerede produkter. AGCO®, eller dennes forhandlere, påtager sig intet ansvar for variationer, som kan vise sig i de egentlige specifikationer for virksomhedens produkter, og i erklæringerne og beskrivelserne i denne publikation.**

# TABLE OF CONTENT

Sikkerhed.....	1
Introduktion.....	2
Betjening.....	3
Vedligeholdelse.....	4
Fejlfinding.....	5
Specifikation.....	6
Tilbehør.....	7
Montering.....	8
Indeks.....	9

# 1 Sikkerhed

<b>1.1</b>	<b>Introduktion</b>	<b>15</b>
1.1.1	Sikkerhedssymbol	15
1.1.2	Sikkerhedsmeddelelser	15
1.1.3	Informationsmeddelelser	15
1.1.4	Sikkerhedsskilte	15
1.1.5	Oplysninger til føreren	16
1.1.6	Denne instruktionsbog	17
1.1.6.1	Opbevaring af instruktionsbogen	17
<b>1.2</b>	<b>Betjening</b>	<b>18</b>
1.2.1	Generelle oplysninger	18
1.2.2	Klargøring til betjening	19
1.2.3	Personlige værnemidler	19
1.2.4	Sædeanvisninger	20
1.2.5	Skærm og afskærmninger	20
1.2.6	Udstødningsadvarsel	21
1.2.7	Flyvende materiale	21
1.2.8	Gelændere	22
1.2.9	Landbrugskemikalier	22
<b>1.3</b>	<b>Kørsel på offentlig vej</b>	<b>23</b>
<b>1.4</b>	<b>Vedligeholdelse</b>	<b>25</b>
1.4.1	Oplysninger om generel vedligeholdelse	25
1.4.2	Brandforebyggelse og førstehjælp	27
1.4.3	Højtrykslækager	28
1.4.4	Akkumulatorsikkerhed	28
1.4.5	Dæksikkerhed	29
1.4.6	Reserve dele	29
<b>1.5</b>	<b>Sikkerheds- og informationsskilte</b>	<b>30</b>



## 1.1 Introduktion

### 1.1.1 Sikkerhedssymbol

Sikkerhedssymbolet oplyser om et potentielt farligt område!

Se efter sikkerhedssymbolet i denne instruktionsbog og på maskinen.

Sikkerhedssymbolet oplyser, at der er vigtige sikkerhedsanvisninger i instruktionsbogen.

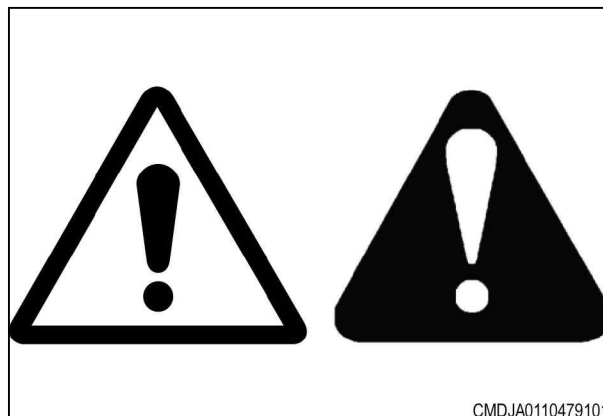

CMDJA0110479101

Fig. 1

### 1.1.2 Sikkerhedsmeddelelser

Ordene FARE, ADVARSEL og FORSIGTIG bliver anvendt sammen med sikkerhedssymbolet. Lær disse sikkerhedsmeddelelser, og overhold de anbefalede sikkerhedsforanstaltninger og sikkerhedsforskrifter.



**FARE:**

Hvis du ikke overholder de anbefalede sikkerhedsforanstaltninger og sikkerhedsforskrifter, vil der ske **DØDSFALD** eller **PERSONSKADE**.



**ADVARSEL:**

Hvis du ikke overholder de anbefalede sikkerhedsforanstaltninger og sikkerhedsforskrifter, kan der ske **DØDSFALD** eller **PERSONSKADE**.



**FORSIGTIG:**

Hvis du ikke overholder de anbefalede sikkerhedsforanstaltninger og sikkerhedsforskrifter, kan der muligvis ske **PERSONSKADE**.



CMCHE0110035301

Fig. 2

### 1.1.3 Informationsmeddelelser

Ordene vigtigt og bemærk hænger ikke sammen med personlig sikkerhed, men anvendes til at give oplysninger om drift og vedligeholdelse af maskinen.

**VIGTIGT:** Angiver særlige anvisninger eller procedurer, og hvis disse ikke følges, kan det forårsage beskadigelse af maskinen, processen eller området omkring maskinen.

**NOTE:** Oplysninger til at gøre procedurerne lettere.

### 1.1.4 Sikkerhedsskilte



**ADVARSEL:**

Sikkerhedsskiltene må ikke fjernes. Udskift sikkerhedsskilte, som ikke kan læses, som er beskadiget eller som er faldet af.

Rengør maskinens overflade med en mild blanding af sæbe og vand, inden sikkerhedsskiltene udskiftes. Sikkerhedsskilte til udskiftning kan fås hos din forhandler.

Kontroller altid, at sikkerhedsskiltene sidder de rigtige steder, og at du kan læse sikkerhedsskiltene. Illustrationer over placeringen af sikkerhedsskilte findes i dette afsnit.

Hold sikkerhedsskiltene rene. Hvis det er nødvendigt, bruges en blanding af mild sæbe og vand.

### 1.1.5 Oplysninger til føreren

Det er dit ansvar at læse og forstå sikkerhedsafsnittet i denne instruktionsbog samt instruktionsbogen for alle redskaber, inden du betjener maskinen. Du er ansvarlig for din sikkerhed. Gode sikkerhedsprocedurer forhindrer skader på dig selv og personerne omkring dig.

Lad oplysningerne i sikkerhedsafsnittet i denne instruktionsbog indgå som en del af din sikkerhedsprocedure. Dette sikkerhedsafsnit gælder kun for denne type maskine. Du er ansvarlig for sikkerheden. Du kan forebygge alvorlige personskader og dødsfald.

Dette sikkerhedsafsnit giver nogle grundlæggende eksempler på sikkerhedsrisici, som kan opstå under driften og vedligeholdelsen af maskinen. Dette sikkerhedsafsnit er ikke en erstatning for sikkerhedsanvisninger i andre afsnit af denne instruktionsbog.

Der kan opstå alvorlig personskade eller dødsfald, hvis sikkerhedsinstruktionerne ikke overholdes.

Lær, hvordan maskinen betjenes, og hvordan betjeningsanordningerne anvendes korrekt.

Betjen aldrig maskinen, hvis du ikke ved, hvordan den skal betjenes. Lad ikke personer, der ikke ved, hvordan maskinen skal betjenes, betjene den.

Følg alle sikkerhedsforskrifter i instruktionsbøgerne og på sikkerhedsskiltene på maskinen, på redskaberne og på udstyret.

Anvend kun godkendt udstyr og redskaber.

Sørg for, at maskinen har det korrekte udstyr, som er påkrævet efter lokale bestemmelser.

**ADVARSEL:**

**Indtag ikke alkohol eller medicin, da det kan påvirke agtpågivenheden eller koordinationsevnen. Hvis du bruger receptpligtig medicin eller håndkøbsmedicin, så spørg lægen til råds om sikker betjening af maskiner.**

**FORSIGTIG:**

**Hvis udstyr eller redskaber, som anvendes med denne maskine, har en anden instruktionsbog, henvises til den pågældende instruktionsbog for andre vigtige sikkerhedsanvisninger.**

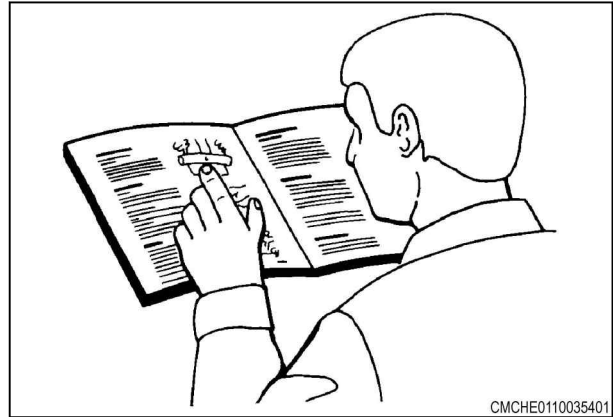

Fig. 3

CMCHE0110035401

## 1.1.6 Denne instruktionsbog

Denne instruktionsbog omfatter generelle sikkerhedsanvisninger for denne maskine. Opbevar instruktionsbogen sammen med maskinen.

Højre og venstre, angivet i denne instruktionsbog, er brugt med førersædet som udgangspunkt.

Billederne, illustrationerne og data, anvendt i denne instruktionsbog, var opdateret ved udgivelsen, men ændringer i linjeproduktionen kan give mindre forskelle i maskinens udseende. Producenten forbeholder sig ret til at omkonstruere og ændre maskinen efter behov uden meddelelse herom.



### **ADVARSEL:**

**Beskyttelsesgitrene eller afskærmningerne er blevet fjernet på nogle af illustrationerne og billederne i denne instruktionsbog. Betjen kun maskinen med alle beskyttelsesgitre og afskærmninger monteret på de korrekte placeringer. Hvis det er nødvendigt at fjerne beskyttelsesgitre eller afskærmninger for at foretage en reparation, skal de monteres igen inden betjening af maskinen.**

### 1.1.6.1 Opbevaring af instruktionsbogen

Instruktionsbogen opbevares i beholderen (1), der er placeret på maskinens venstre side.

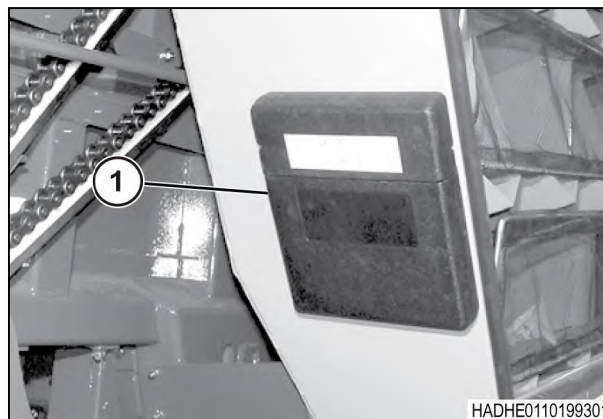

Fig. 4



## 1.2 Betjening

### 1.2.1 Generelle oplysninger

Når du parkerer, skal maskinen og traktoren parkeres på en solid, plan overflade. Sæt alle betjeningsanordninger i neutral, og aktiver traktorens parkeringsbremse. Stands traktorens motor, og tag startnøglen ud.

Sørg for, at traktoren og redskabet er i korrekt driftstilstand i henhold til instruktionsbøgerne. Sørg for, at traktorbremserne og maskinbremserne er justeret korrekt.

Traktoren skal have tilstrækkelig vægt- og bremsekapacitet, især når der arbejdes i ujævnt terræn. Anvend en traktor af anbefalet størrelse og vægt til at trække maskinen.

Traktoren skal være udstyret med en styrtbjøle (ROPS) og en sikkerhedssele. Anvend sikkerhedssele under drift.

Stig ikke af maskineri i bevægelse.

Betjen altid maskinen med terminalen tændt.

Start aldrig traktoren med kraftudtaget aktiveret eller terminalen tændt.

Bliv væk fra hældninger, der er for skrå til drift.

Undgå at betjene maskinen i nærheden af grøfter, flodbredder og huller, hvis det er muligt. Nedsæt kørehastigheden ved betjening på grove, glatte eller mudrede overflader samt ved drejning eller krydsning af hældninger.

Vær opmærksom på maskinens størrelse, og hav tilstrækkeligt ledig plads til at gøre betjening mulig.

Kontroller, at der ikke opholder sig personer bag ved ballelisken, når slisken løftes eller sænkes, eller ballerne kastes ud.

Stå ikke mellem traktoren og redskabet for at installere trækstiften, når traktorens motor er i gang.

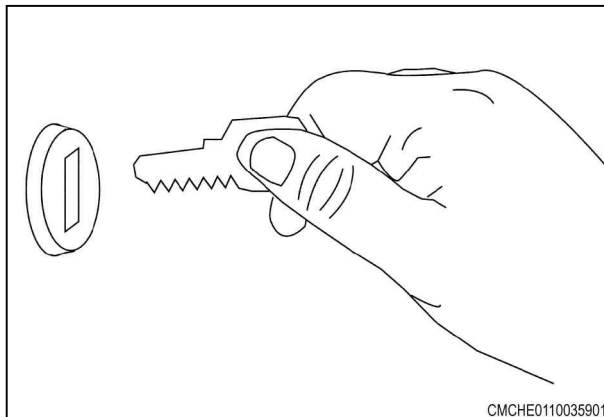
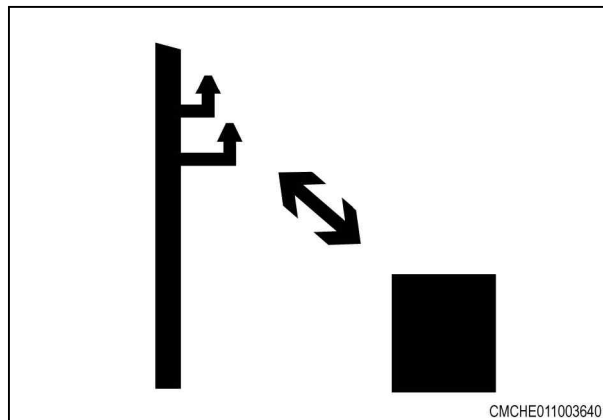

Fig. 5

Undgå kontakt med elektriske strømledninger. Kontakt med elektriske strømledninger kan medføre elektrisk stød, hvilket kan forvolde alvorlig skade eller død.



CMCHE0110036401

Fig. 6

### 1.2.2 Klargøring til betjening

Læs og forstå alle betjeningsinstruktioner og -forholdsregler i denne instruktionsbog, inden du betjener eller udfører service på maskinen.

Sørg for, at du kender og forstår alle betjeningsanordningers placeringer og funktioner. Sørg for, at alle betjeningsanordninger er i neutral stilling, og at parkeringsbremsen er trukket, inden du starter maskinen.

Sørg for, at alle personer er på god afstand fra dit arbejdsområde, inden du starter og betjener maskinen. Kontroller og lær alle betjeningsanordninger at kende i et område, der er fri for personer og hindringer, inden du starter dit arbejde. Gør dig bekendt med maskindimensionerne, og sørg for, at du har god plads til at betjene maskinen. Betjen aldrig maskinen ved høje hastigheder på steder med mange mennesker.

Det er vigtigt at kende og anvende de korrekte procedurer, når du arbejder omkring og betjener maskinen. Lad ikke børn eller personer uden den rette oplæring bruge maskinen. Hold andre, især børn, væk fra dit arbejdsområde. Lad ikke andre sidde på maskinen.

Sørg for, at maskinen er i god stand til arbejdet. Se instruktionsbogen. Sørg for, at maskinen har det korrekte udstyr som påkrævet af lokale bestemmelser.

Alt udstyr har en begrænsning. Sørg for, at du forstår hastigheds-, bremse-, styrings-, stabilitets- og belastningsegenskaberne for denne maskine og traktoren, før du starter.

### 1.2.3 Personlige værnemidler

Tag alle personlige værnemidler (PPE) og beskyttelsesbeklædning på, som du får udleveret, eller som er nødvendige i forhold til arbejdsbetingelserne og gældende lovgivning. PPE omfatter udstyr, som beskytter mod skader på øjne, lunger, ører, hoved, hænder og fødder.

Hold altid hænder, fødder, hår og tøj væk fra bevægelige dele. Undlad at bære løstsiddende tøj, smykker, armbåndsure eller andre genstande, som kan blive viklet ind i bevægelige dele. Sæt langt hår op, da det også kan vikles ind i bevægelige dele.

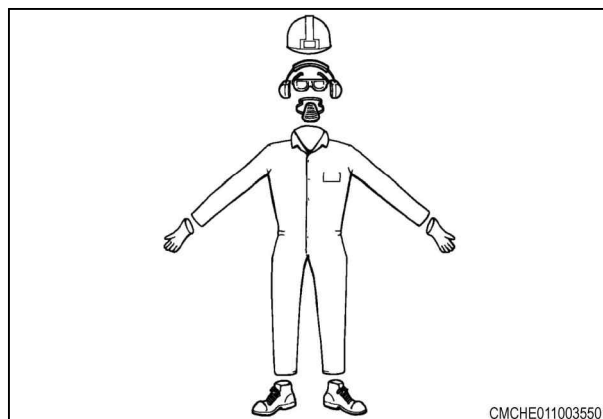

CMCHE0110035501

Fig. 7

### 1.2.4 Sædeanvisninger

Spænd sikkerhedsselen, inden du bruger maskinen. Forbliv altid i sædet med sikkerhedsselen spændt, mens du bruger maskinen. Udskift sikkerhedsselerne, når de bliver slidte eller går i stykker.

Sørg for, at sikkerhedsselen er stram. Kontroller, at der er noget modstand i sikkerhedsselen. Brug aldrig sikkerhedsselen, hvis den er snoet eller sidder fast mellem sædets konstruktionsdele.

Tag sikkerhedsselen på, hvis instruktørsædet er i brug. Instruktørsædet må kun bruges til oplæring af nye brugere eller fejlfinding. Instruktørsædet er kun beregnet til brug i korte perioder.

Lad ikke børn bruge instruktørsædet eller opholde sig i førerhuset. Lad ikke andre personer bruge instruktørsædet eller opholde sig i førerhuset.

Kør maskinen ved langsommere hastighed og på et plant underlag, når instruktørsædet er i brug. Undlad at starte, stoppe eller dreje hurtigt, når instruktørsædet bruges. Undlad at køre på motorveje eller offentlige veje, når instruktørsædet bruges.

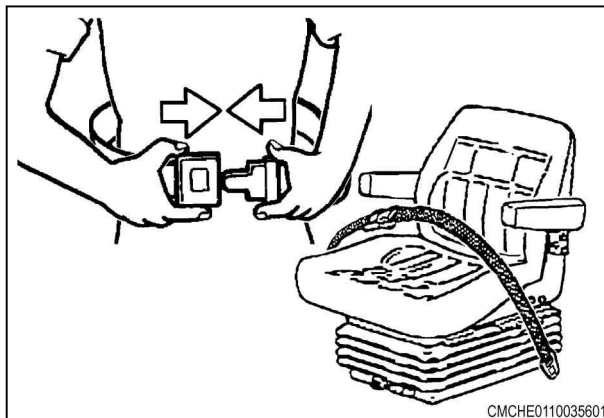

Fig. 8

### 1.2.5 Skærm og afskærmninger



**ADVARSEL: Risiko for at komme i klemme. Roterende remme og komponenter.**

**Dette kan medføre alvorlig personskade eller dødsfald.**

**Skærmene må ikke åbnes eller fjernes, og du må ikke stikke hånden ind bag skærmene, mens motoren kører. Stand maskinen, før du udfører servicearbejde på den.**

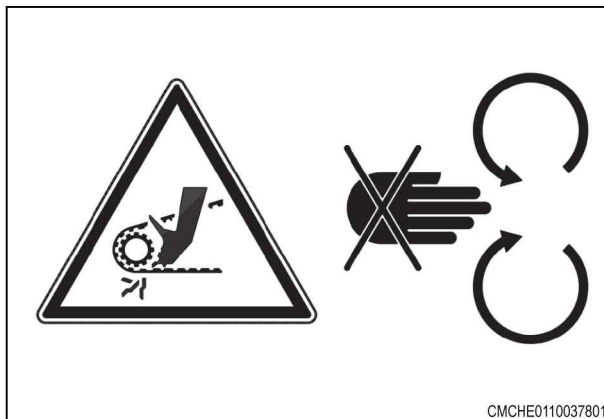

Fig. 9

Alle afskærmninger og værn skal være i korrekt position og i god stand. Hold afstand til de komponenter, der drejer.



**FARE: Risiko for at komme i klemme. Roterende komponenter.**

**Dette kan medføre alvorlig personskade eller dødsfald.**

**Komponenter må ikke justeres eller repareres, mens de er i bevægelse. Stands maskinen, før du udfører servicearbejde på den.**

Maskinen må ikke bruges med drivakselafskærmninger åbne eller fjernet.

Hold afstand til de komponenter, der drejer.

Sørg for, at afskærmninger, der drejer, kan dreje frit.



Fig. 10

### 1.2.6 Udstødningsadvarsel



**ADVARSEL: Risiko ved indånding. Udstødningsgasser.**

**Dette kan medføre dødsfald eller alvorlig sygdom.**

**Kør aldrig motoren i en lukket bygning, medmindre udstødningen ventileres ud.**

Pil ikke ved eller ændr udstødningssystemet med ikke-godkendte forlængere.

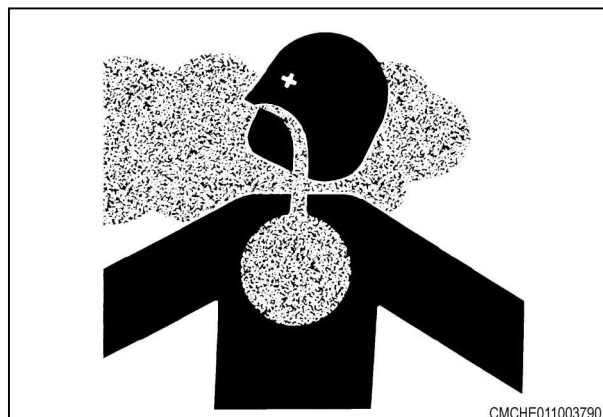

Fig. 11

### 1.2.7 Flyvende materiale



**ADVARSEL: Vær forsigtig ved betjening langs veje og bygninger. Der kan kastes sten og andre materialer fra maskinen under brug, hvilket kan forårsage personskade.**

Hold afstand til maskinen under drift. Visse materialer kan blive kastet fra maskinen under brug, hvilket kan forårsage personskade.

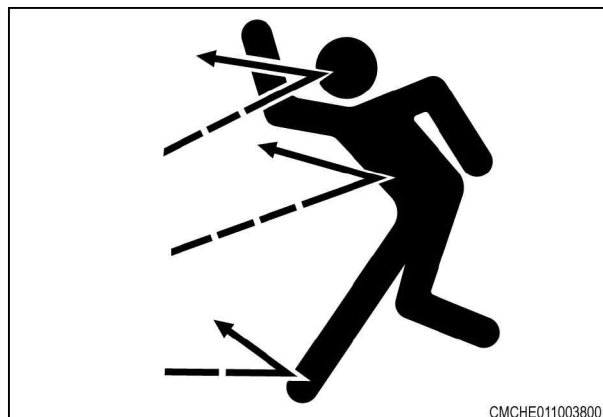

Fig. 12

## 1.2.8 Gelænderne



**ADVARSEL: Risiko for at falde ned.**

**Der kan opstå personskade eller dødsfald.**

**Træf passende sikkerhedsforanstaltninger ved arbejde over jorden.**

Hav front mod stigen og brug gelænderne, når du befinder dig på maskinens stiger. Hav altid tre kontaktpunkter med stigen.



Fig. 13

## 1.2.9 Landbrugskemikalier

Landbrugskemikalier er meget farlige. Forkert brug af gødning, svampemidler, ukrudtsmidler, insektmidler og pesticider kan beskadige planter, dyr, jord og andre personers ejendom.

Læs og følg alle producentens anvisninger, inden nogen kemiske beholdere åbnes.

Læs og følg anvisningerne, hver gang du bruger et kemikalie.

Brug de samme forholdsregler, når du justerer, udfører servicearbejde på, rengør og opbevarer maskinen, som når du fylder kemikalier i beholdere og tanke.

Oplys alle personer, der er i nærheden af kemikalier, om de mulige farlige konsekvenser og de sikkerhedsforanstaltninger, som er nødvendige.

Stå mod vinden og væk fra røgen fra en kemisk brand.

Opbevar eller kasser alle kemikalier, der ikke anvendes, som specificeret af kemikalieproducenten.

## 1.3 Kørsel på offentlig vej

Hæv altid ballelisken inden:

- Kørsel med maskinen over en vej.
- Kørsel med maskinen på offentlig vej.
- Flytning af maskinen på en anhænger.

Se afsnittet om løft af en balleliske for yderligere oplysninger.

Sørg for, at du forstår hastigheds-, bremse-, styrings-, stabilitets- og belastningsegenskaberne for denne maskine og din traktor før kørsel på offentlig vej.

Anvend sund fornuft, når du kører på offentlige veje. Oprethold hele tiden fuldstændig kontrol med maskinen. Kør aldrig i frigear ned ad bakke.

Maksimumhastigheden for landbrugsudstyr reguleres af lokale bestemmelser. Tilpas hastigheden, så du altid har styr på maskinen. Se Specifikationer vedrørende denne maskines maksimumhastighed.

Sørg for, at traktoren er i korrekt driftstilstand i henhold til traktorens instruktionsbog. Sørg for, at traktorbremserne og maskinbremserne er justeret korrekt. Traktoren skal have tilstrækkelig vægt- og bremsekapacitet, især når der arbejdes i ujævnt terræn. For at opnå korrekt bremsekapacitet anvendes en traktor af den anbefalede størrelse og vægt til at trække maskinen. Se specifikationerne for den minimale vægt af traktoren.

Gør dig bekendt med og overhold alle trafikregler, som er gældende for din maskine. Kontakt de lokale myndigheder for oplysning om de lokale love, der gælder for landbrugsudstyr på offentlig vej. Brug forlygter, blinkende advarselsslamper, baglygter og blinklys dag og nat, medmindre lokal lov forbyder dette.

Sørg for, at alle blinklys virker inden vejkørsel. Sørg for, at reflekser er korrekt monteret, i god tilstand og rengjorte. Sørg for, at symbolet for langsomt kørende køretøj, hvis monteret, er rent, synligt og korrekt monteret bag på maskinen.

Kør ikke med ballepresseren på vejen med en balle i kammeret.

Vær opmærksom på den øvrige trafik på vejen. Hold dig godt inde på din egen side af vejen, og træk ind, når det er muligt, for at lade hurtigere trafik passere.

Vær opmærksom på udstyrets samlede bredde, længde, højde og vægt. Vær forsigtig, når maskinen transporteres på smalle veje og over smalle broer.

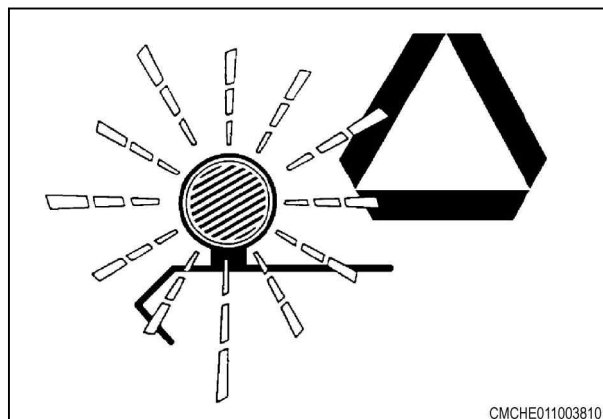

Fig. 14

Monter altid sikkerhedskæden mellem redskabet og traktorens trækstang.

- Brug en sikkerhedskæde med en styrke, der er lig med eller større end den bugserede maskines bruttovægt.
- Forbind sikkerhedskæden til traktorens trækstang, og brug en holder på trækkrogsstiften.
- Tillad kun det slæk i sikkerhedskæden, der kræves for at dreje.
- Brug ikke sikkerhedskæden som bugseringskæde under bugsering.

Pas på overhængende ledninger og andre hindringer. Undgå kontakt med elektriske strømledninger. Kontakt med el-ledninger kan medføre elektrisk stød, hvilket kan medføre alvorlig personskade eller dødsfald.

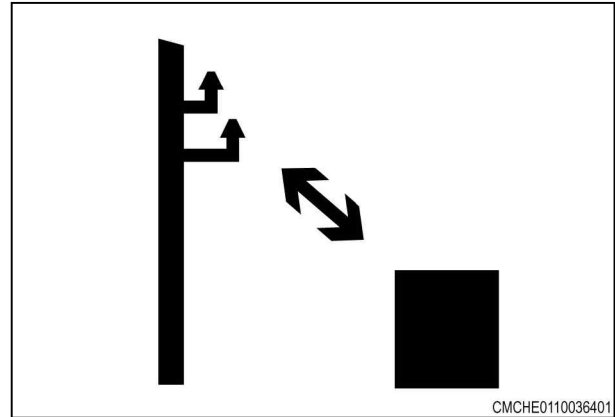

Fig. 15

## 1.4 Vedligeholdelse

### 1.4.1 Oplysninger om generel vedligeholdelse

Før der udføres vedligeholdelse, smøring, servicearbejde, rengøring eller justeringer:

- Parker maskinen på et fast, plant underlag.
- Deaktiver traktorens kraftudtag.
- Sørg for, at alle betjeningsanordninger står i neutral position og træk parkeringsbremsen.
- Sørg for, at maskinen og dens redskaber er sænket ned til jorden.
- Sluk for motoren, og tag nøglen med.
- Aktiver ballepresserens svinghjulsbremse.
- Hvis ballepresseren har en parkeringsbremse, skal den aktiveres.
- Se og lyt efter! Sørg for, at alle bevægelige dele er standset.
- Læg klodser foran og bag ved maskinens hjul, før der arbejdes på eller under maskinen.

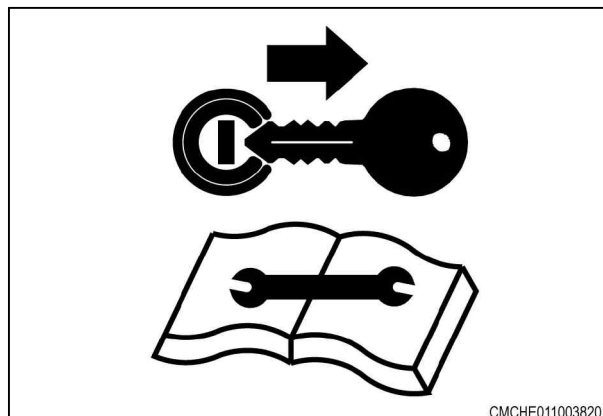

Fig. 16

Bliv i nærheden af maskinen, når traktoren er i brug.

Træk ikke afgrøder, garn eller andre ting fra maskinen, mens motoren kører. Bevægelige dele kan trække dig ind i maskinen, før du kan komme væk.

Gør dig bekendt med målene og vægten af delene, når du udfører vedligeholdelse. Stå aldrig under eller i nærheden af en del, mens den flyttes med en talje eller andet løfteudstyr.

Når du udfører arbejde på maskinen, skal du fjerne alle værktøjer fra maskinen.

Sørg for, at de elektriske stikforbindelser er rene, inden du tilslutter dem.

Se efter løse, ødelagte, manglende eller beskadigede dele. Sørg for, at maskinen er i god stand. Sørg for, at alle værn og afskærmninger er på plads.

Udfør ikke vedligeholdelse, undersøgelser eller justeringer af kæder eller remme, mens motoren er i gang.

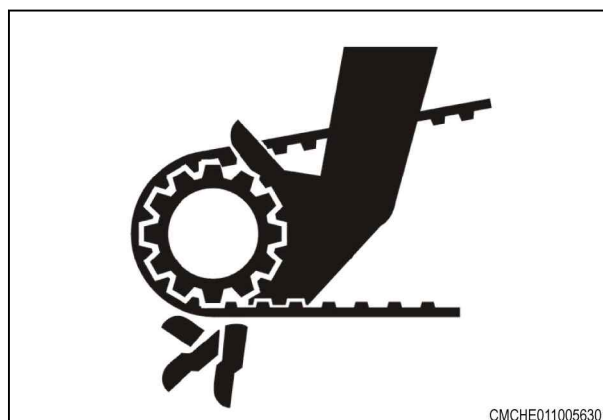

Fig. 17



## 1. Sikkerhed

Maskinen må ikke bruges med drivakselafskærmninger åbne eller fjernet. At komme i klemme i drivakslar, der roterer, kan forårsage personskade eller dødsfald.

Hold forsvarlig afstand til komponenter, der roterer.

Sørg for, at afskærmninger, der roterer, kan rotere frit.

En løs gaffel kan glide af akslen og resultere i personskade eller beskadigelse af maskinen.

Ved montering af en lynkoblingsgaffel skal de fjederaktiverede låsestifter glide frit og være anbragt i rillen på akslen. Træk i drivlinjen for at sikre, at lynkoblingsgaffelen ikke kan trækkes af akslen.

Fjern omgående spildt olie, frostvæske eller brændstof fra trinene, platformen og andre adgangsområder.

Hold alle adgangsområder fri for uønsket materiale.



Fig. 18



Fig. 19

Deaktiver traktorens kraftudtag. Stop traktorens motor. Tag nøglen ud. Tag nøglen med dig. Aktiver svinghjulsbremsen. Aktiver låseanordningen til bindeapparater/nåle, før nålene eller bindeapparaterne trådes, eller garnstrammerne justeres.

Man kan komme alvorligt til skade under trådning af nålene eller bindeapparaterne eller justering af garnstrammerne, mens ballepresseren kører.

Nålerammen og bindeapparaterne kan bevæge sig, hvis der ikke er noget hø i ballepresseren.

Når der arbejdes med eller i nærheden af nålene eller bindeapparaterne, skal deres låseanordning altid aktiveres.

Forsøg ikke at fjerne garn fra ballekammeret eller bindeapparatet, mens maskinen kører.

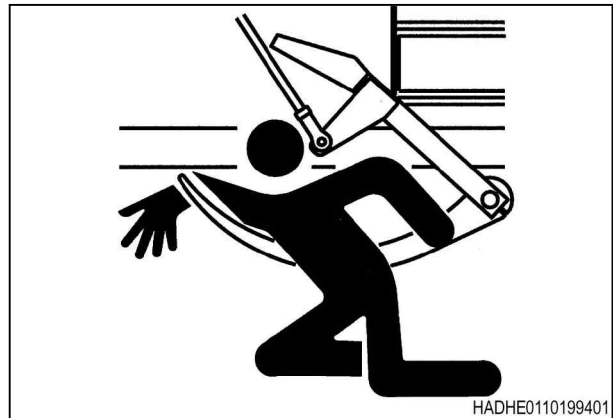

Fig. 20

## 1.4.2 Brandforebyggelse og førstehjælp

Vær forberedt på nødsituationer.

Hav altid førstehjælpsudstyr ved hånden til behandling af mindre skrammer og rifter.

Sørg altid for at have en eller flere ildslukkere af den rigtige slags. Kontroller ildslukkerne regelmæssigt som anvist af producenten. Sørg for, at ildslukkerne er ladet op og fungerer.

Afgrødemateriale er brandfarligt, og der er risiko for brand. Anvend en vandbaseret brandslukker eller anden vandkilde ved brand i afgrøder.

Ved brande, der involverer andet end afgrøder, såsom olie eller elektriske komponenter, bruges en pulverslugker med en ABC-godkendelse.

Hold ildslukkere let tilgængelige, hvor der kan opstå brand.

Fjern hyppigt afgrødemateriale fra maskinen, og efterse den for komponenter, der er for varme. Undersøg maskinen hver dag for unormale lyde. Unormale lyde kan være tegn på en slidt komponent, som kan forårsage overdreven varme.

Hvis der skal foretages nogen form for flammeskæring, svejsning eller lysbuesvejsning på maskinen eller redskaber, skal du sørge for at rydde alt afgrødemateriale eller affald væk fra området. Sørg for, at området under arbejdsområdet er ryddet for alt brandfarligt materiale, da faldende smeltet metal eller gnister kan antænde materialet.

I slutningen af hver sæson, eller hvis maskinen ikke skal anvendes i mere end 48 timer efter presning af meget fugtige afgrøder, skal du gøre ét af følgende:

- Hvis maskinen har en balleudkaster, skal du bruge balleudkasteren til at udkaste ballen.
- Ellers skal du fyld ballekammeret op med tørrede afgrøder.

Hvis der opstår brand, skal du stille dig modsat vindretningen og på afstand af røg fra branden.

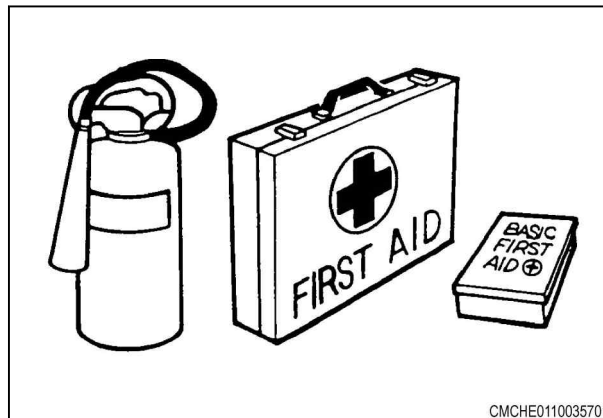

Fig. 21

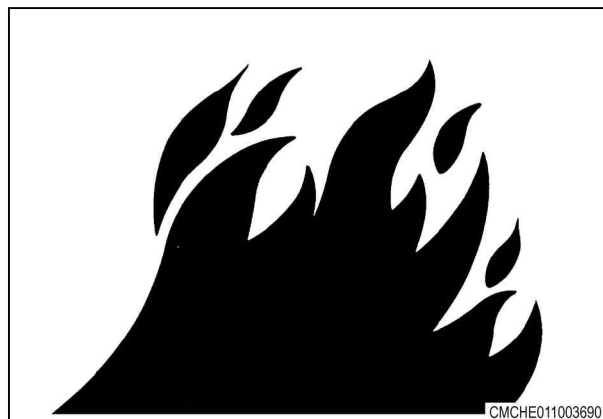

Fig. 22

### 1.4.3 Højtrykslækager



**ADVARSEL: Hydraulikvæske under tryk kan trænge ind i hud eller øjne.**

**Dette kan medføre alvorlig personskade, blindhed eller dødsfald.**

**Udløs trykket fra systemet eller komponenten, før der frakobles komponenter. Bær personligt beskyttelsesudstyr, når der udføres arbejde på maskinen eller udstyret. Brug et stykke pap til at kontrollere for utætheder. Brug aldrig hånden.**

Væske, der slipper ud af hydrauliksystemet eller brændstofindsprøjtningssystemet er under højt tryk og er ikke nemt at se. Væsken kan trænge ind i huden og forårsage alvorlig skade.

Væske, der kommer ind under huden, skal fjernes kirurgisk omgående. Hvis det ikke fjernes øjeblikkeligt, kan der udvikles alvorlig infektion eller reaktion. Opsøg øjeblikkeligt en læge, som kender til denne slags skader.

Brug et stykke pap eller træ til at søge efter mulige udslip. Brug aldrig dine bare hænder. Brug læderhandsker til beskyttelse af hænderne og sikkerhedsbriller til beskyttelse af øjnene.

Fjern alt tryk, før hydraulikledninger løsnes. Sænk udstyret i hævet position, luk akkumulatorventilen, og stop motoren. Stram alle forbindelser før du påfører tryk.



Fig. 23

CMCHE0110038401

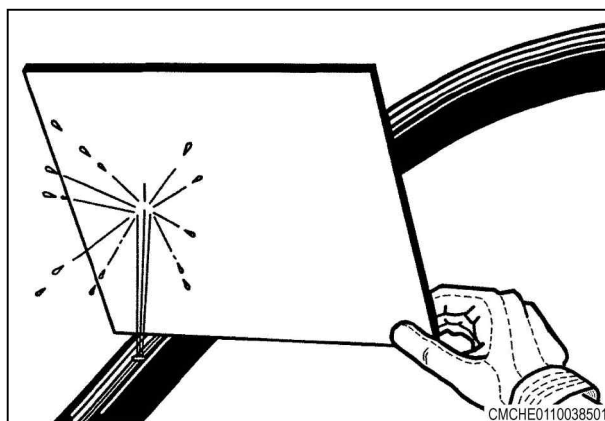

Fig. 24

CMCHE0110038501

### 1.4.4 Akkumulatorsikkerhed



**FARE: Akkumulatoren må kun oplades og udskiftes af en autoriseret forhandler.**

Akkumulatoren (1) oplades med tør-nitrogen-gas. Brug kun tør-nitrogen, når akkumulatoren er opladet. Brug ikke luft eller ilt, da der vil ske en eksplosion.

Udslip af nitrogengas kan forårsage forfrysninger. Bær altid beskyttelseshandsker og beskyttelsesbriller ved håndtering af nitrogen.

Lad ikke akkumulatoren falde. En opladet akkumulator indeholder nitrogen under tryk. Hvis spærreventilen knækker af akkumulatoren, vil

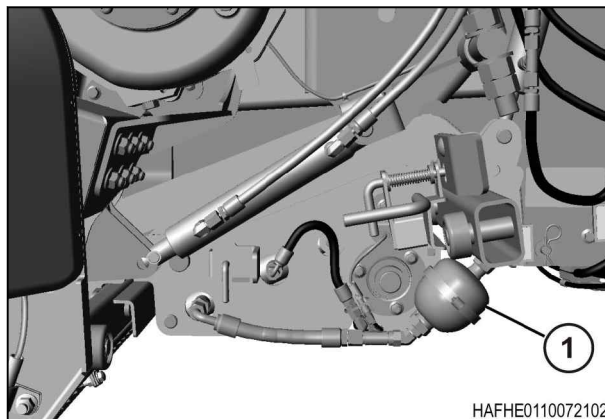

Fig. 25

HAFHE0110072102

nitrogenen drive akkumulatoren frem i høj hastighed.

### 1.4.5 Dæksikkerhed

Kontroller dækkene for snit, buler og korrekt tryk. Udskift slidte eller beskadigede dæk. Når der er behov for dækeftersyn, skal det foretages hos en kvalificeret dækmekaniker. Dækskift kan være utroligt farligt og skal foretages af en kvalificeret dækmekaniker med det rette værktøj og udstyr.

Hvis dækket pumpes for hårdt, kan det eksplodere og/eller det kan medføre alvorlig skade. Overskrid ikke dæktrykket.

Et dæk med alvorlig mangel på luft, eller som er kørt helt fladt, må ikke fyldes med luft. Få dækket kontrolleret af en kvalificeret dækmekaniker.

Svejs ikke på fælgen med et dæk monteret. Svejsning vil medføre en eksplosiv luft/gasblanding, som antænder og brænder ved høje temperaturer. Denne fare gælder alle dæk, hvad enten der er luft i eller ej. Det er ikke nok at lukke luften ud, eller løsne dækket fra fælgen. Dækket skal tages helt af fælgen, inden der udføres svejsearbejde.

Ved klargøring af en kalciumkloridopløsning til væskeafbalancering af traktordæk må der aldrig hældes vand på kalciumkloridet. Der kan udvikles en klogas, som er en farlig og eksplosiv gas. Denne fare kan undgås ved langsomt at tilsætte kalciumkloridspåner til vand og røre rundt, indtil de er opløst.

Når dækvulsterne sættes på fælgene, så overskrid aldrig 2,4 bar (35 psi) eller det maksimale dæktryk, der er angivet på dækket. Oppumpning over det maksimale tryk kan ødelægge vulsten, eller endda fælgen, med eksplosiv kraft.



Fig. 26

### 1.4.6 Reservedele

Hvis reservedele er nødvendige for maskinens vedligeholdelse og eftersyn skal du bruge originale reservedele.

Producenterne tager ikke ansvar for montering af ikke-godkendte dele og/eller tilbehør samt skader som følge af anvendelse deraf.

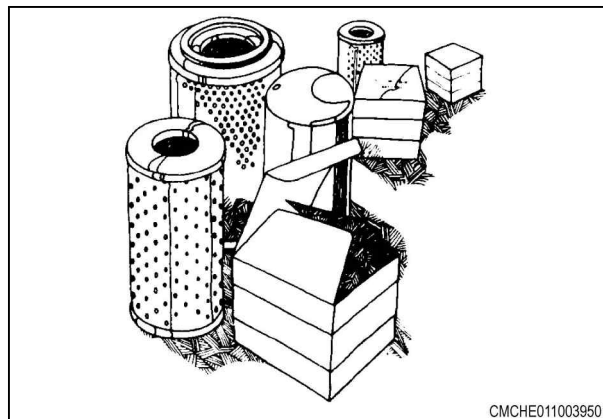

Fig. 27

## 1.5 Sikkerheds- og informationsskilte

### Sikkerhedsskilte - fare og undgåelse

De fleste sikkerhedsskilte på denne maskine består af to paneler. Farepanelet (A) illustrerer konsekvensen af at støde på faren.

Undgåelsespanelet (B) illustrerer den handling, der kræves for at undgå faren.

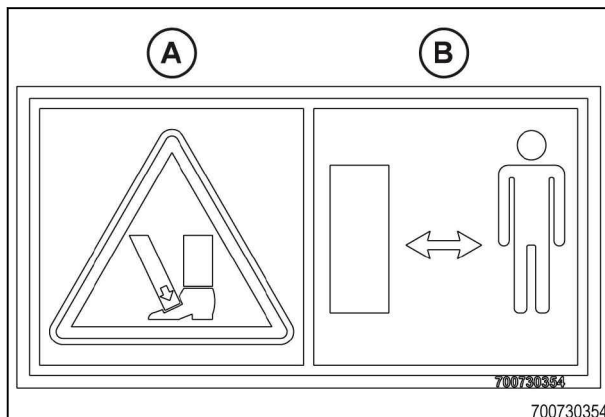

Fig. 28

### Venstre side

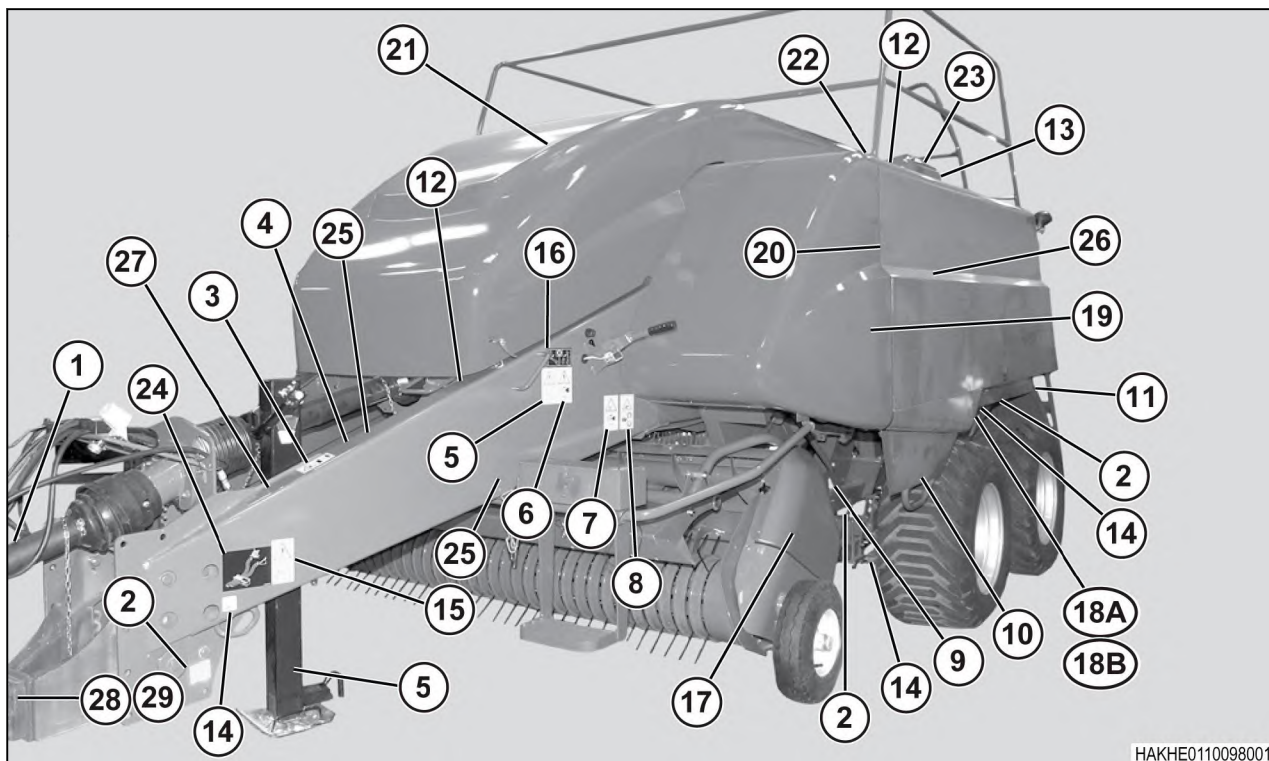

Fig. 29

Nogle skilte kan sidde på andre steder end vist.

Nogle skilte figurerer ikke på alle maskiner.

## Sikkerhedsskilt (1)

Fare (A) - Risiko for at komme i klemme.  
Roterende aksel/kraftudtagsdrivlinje.

Undgåelse (B) - Stik ikke hænderne ind i områder med bevægelige dele.

Fare (A) - Generel sikkerhedsadvarsel.

Undgåelse (B) - Læs instruktionsbogen for sikkerhedsinformation og brugsanvisning, inden maskinen tages i brug.

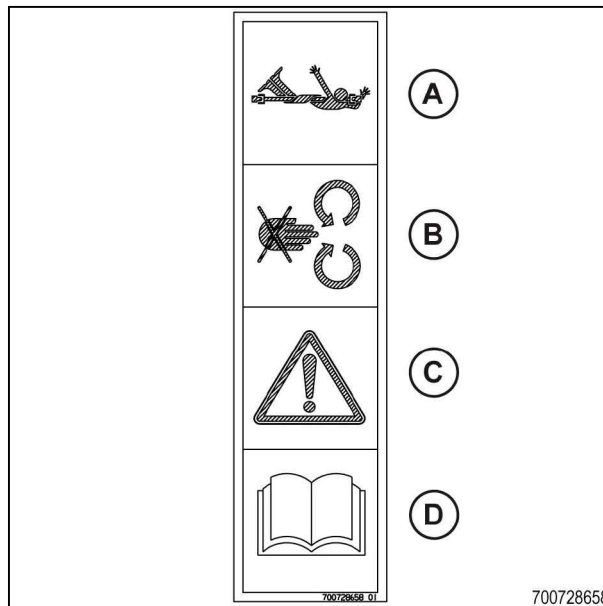

Fig. 30

## Gul refleks (2)

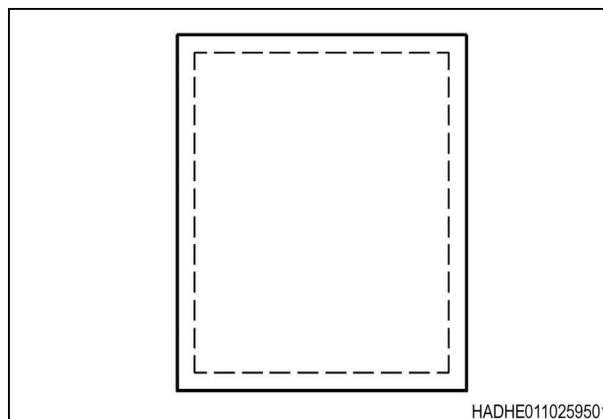

Fig. 31

## Sikkerhedsskilt (3)

Fare (A) - Knusningsfare - risiko for personskade af fødder.

Undgåelse (B) - Hold sikker afstand.

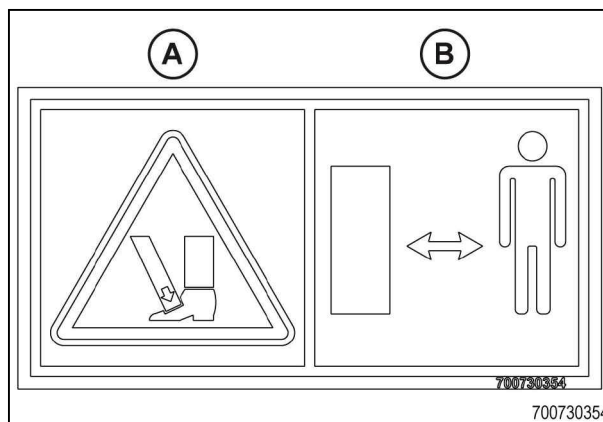
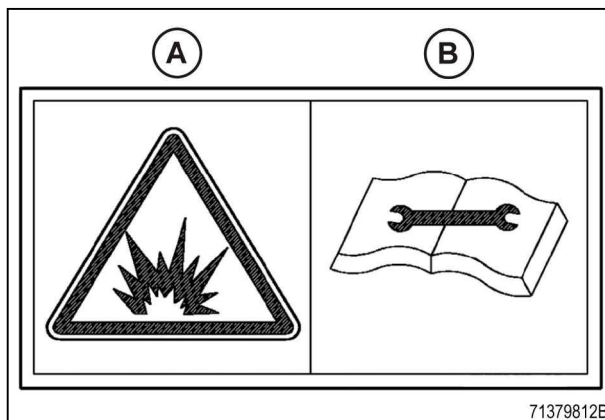

Fig. 32

### Sikkerhedsskilt (4)

(Fare (A)) - Eksplosionsfare - akkumulatoren indeholder gas og olie under tryk, som kan trænge gennem huden og forårsage alvorlig skade.

Undgåelse (B) - Sluk for motoren, fjern nøglen, og udløs trykket, inden der foretages vedligeholdelses- eller reparationsarbejde. Se servicevejledningen for de korrekte reparationsprocedurer.



71379812B

Fig. 33

### Sikkerhedsskilt (5)

Fare (A) - Generel sikkerhedsadvarsel.

Undgåelse (B) - Læs instruktionsbogen for sikkerhedsinformation og brugsanvisning, inden maskinen tages i brug.

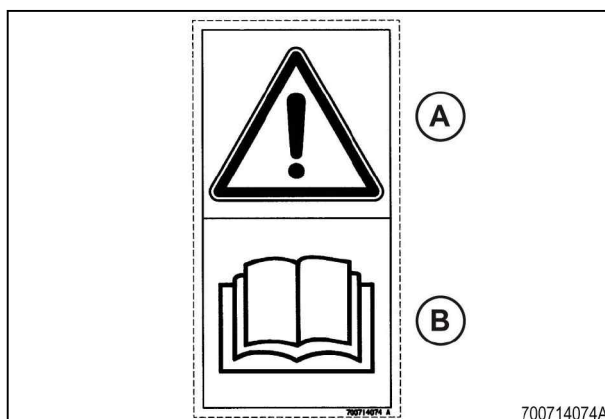

700714074A

Fig. 34

### Sikkerhedsskilt (6)

Fare (A) - Generel sikkerhedsadvarsel.

Undgåelse (B) - Stands motoren, og tag nøglen ud, inden der udføres vedligeholdelses- eller reparationsarbejde.

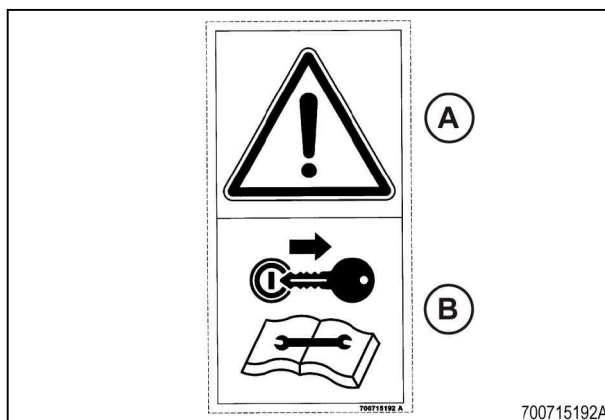

700715192A

Fig. 35

### Sikkerhedsskilt (7)

Fare (A) - Risiko for at komme i klemme i ballepresserens indsugningsområde.

Undgåelse (B) - Stik aldrig hænderne ind i opsamlingsområdet, når traktoren kører, og kraftudtaget er tilkoblet. Stands motoren, og tag startnøglen ud, inden der udføres vedligeholdelsesarbejde eller reparation på maskinen.

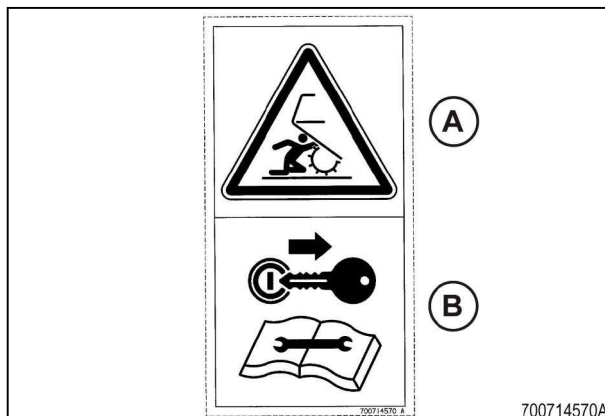

700714570A

Fig. 36

## Sikkerhedsskilt (8)

Fare (A) - Risiko for at komme i klemme i roterende snegl.

Undgåelse (B) - Stik ikke hænderne ind i områder med bevægelige dele.

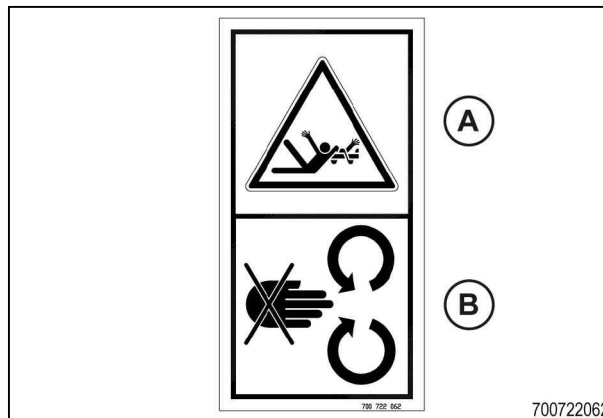

Fig. 37

## Sikkerhedsskilt (9)

Fare (A) - Knusningsfare - Risiko for personskade. Fyldeenheden kan bevæge sig uden at lægges hø i halmpresseren.

Undgåelse (B) - Stik aldrig hænderne ind i indføringsområdet, når traktoren kører, og kraftudtaget er tilkoblet. Fyldeenheden kan bevæge sig uden at putte hø i halmpresseren. Stands motoren, og tag startnøglen ud, inden der udføres vedligeholdelsesarbejde eller reparation på maskinen.

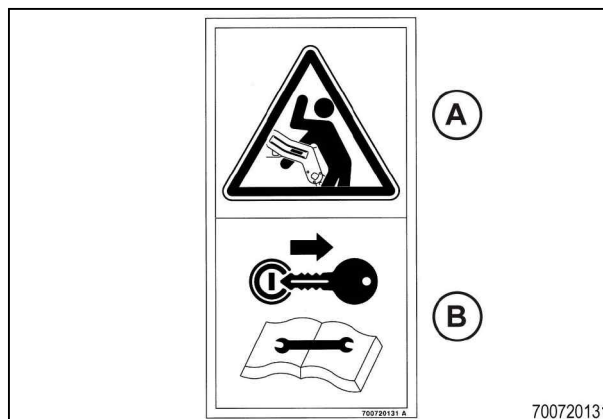

Fig. 38

## Sikkerhedsskilt (10)

Fare (A) - Knusningsfare - risiko for personskade af hænder.

Undgåelse (B) - Vent, indtil al bevægelse er ophørt, inden åbning/serviceeftersyn/fjernelse af tilstopning.

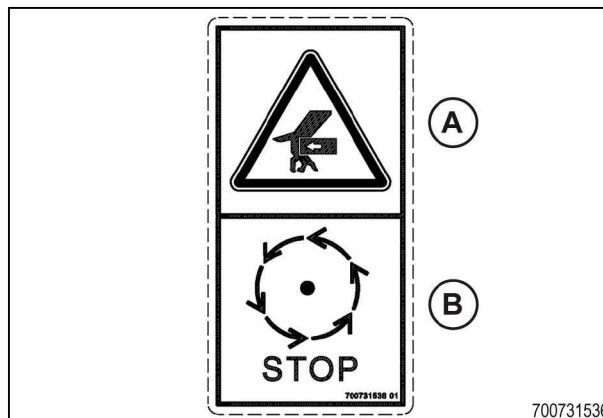

Fig. 39

## Sikkerhedsskilt (11)

Fare (A) - Knusningsfare - Risiko for personskade. Nålerammen kan bevæge sig uden at der lægges hø i halmpresseren.

Undgåelse (B) - Sluk for kraftudtag og traktorens motor, og aktiver låseanordningen til bindeapparater/nåle, før nålene eller bindeapparaterne trådes, eller garnstrammerne justeres. Lås nålene og bindeapparaterne, inden der udføres vedligeholdelse eller reparationer.

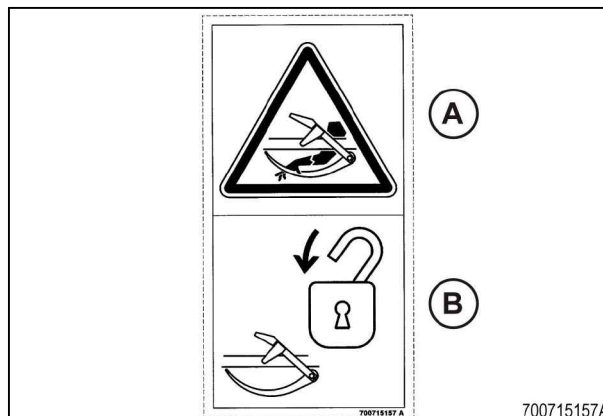

Fig. 40



### Sikkerhedsskilt (12)

Fare (A) - Fare for at få hænderne i klemme. Bindeapparatsmonteringen kan bevæge sig uden at der lægges hø i halmpresseren.

Undgåelse (B) - Luk bindeapparatets skærm inden betjening af ballepresseren.

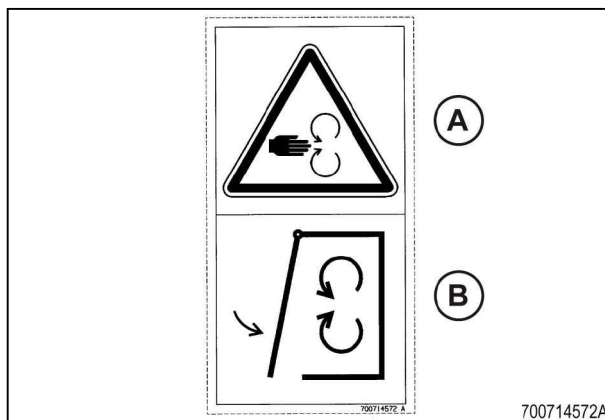

Fig. 41

### Sikkerhedsskilt (13)

Fare (A) - Stik aldrig hænderne ind i bindeområdet, når traktoren kører, og kraftudtaget er tilkoblet. Bindeapparatet kan betjenes uden der lægges hø i halmpresseren.

Undgåelse (B) - Stands motoren, og tag nøglen ud, inden der udføres vedligeholdelses- eller reparationsarbejde.

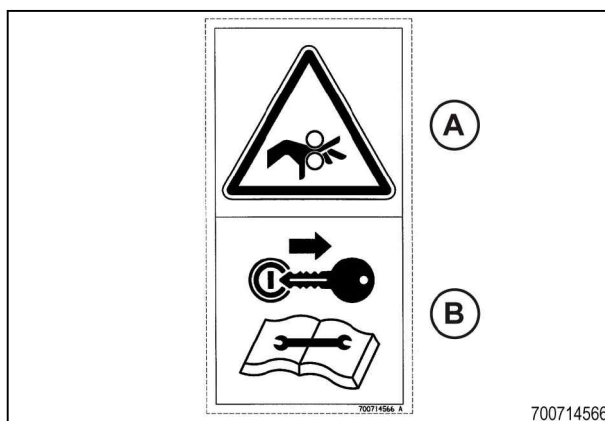

Fig. 42

### Fastgørelsessted (14)

Ballepressere med enkeltaksel og tandemaksel vil have forskellige fastgørelsessteder.

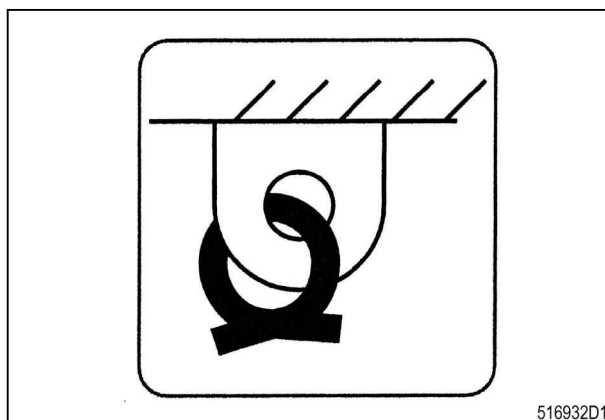

Fig. 43

### Sikkerhedsskilt (15)

Fare (A) - Generel sikkerhedsadvarsel.

Undgåelse (B) Maskinen må kun anvendes med et kraftudtag på 1000 o/min.

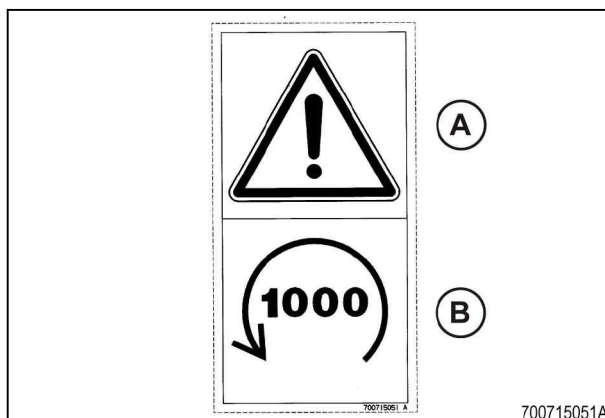

Fig. 44

## Svinghjulsbremse (16)

Træk håndtaget ned for at aktivere svinghjulsbremsen (A).

Skub håndtaget op for at deaktivere svinghjulsbremsen (B).

Svinghjulet roterer mod uret (C) som set fra ballepresserens forside.

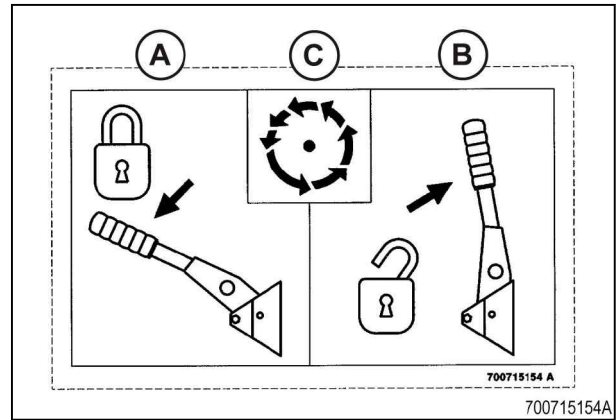

Fig. 45

## Føring af pickuppens kædeetræk (17)

Dette skilt viser kædeføringen for kæderne på venstre side af pickuppen.

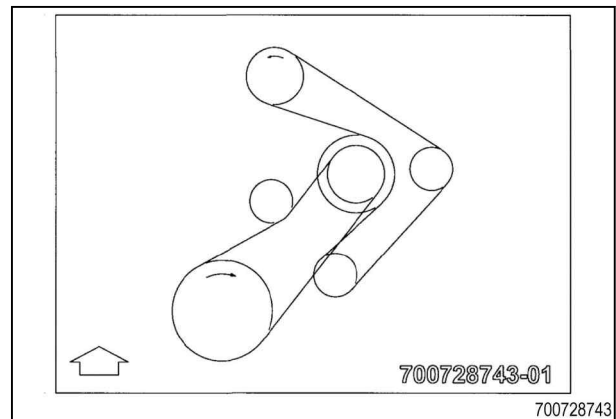

Fig. 46

## Værdier for dæktryk og hjulmøtrikmoment (18A) for nogle maskiner

Alle momentværdier er for oliesmurte hjulmøtrikker.

Størrelse	Tryk	Moment
21,5 l x 16,1	2,8 bar (40 psi)	350 Nm (260 lb-ft)
500/50 x 17	2,1 bar (30 psi)	350 Nm (260 lb-ft)
600/50-22.5	2,1 bar (30 psi)	350 Nm (260 lb-ft)

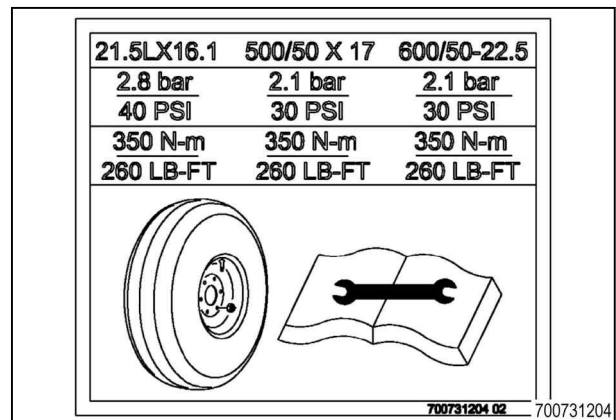

Fig. 47

## Værdier for dæktryk og hjulmøtrikmoment (18B) for nogle maskiner

Alle momentværdier er for oliesmurte hjulmøtrikker.

Størrelse	Tryk	Moment Nm
500/45-22.5 620/40-22.5	3,2 bar (46 psi)	350 Nm (260 lb-ft)
28L x 26	2,2 bar (32 psi)	475 Nm (350 lb-ft)
700/50 x 22,5	2,2 bar (32 psi)	475 Nm (350 lb-ft)

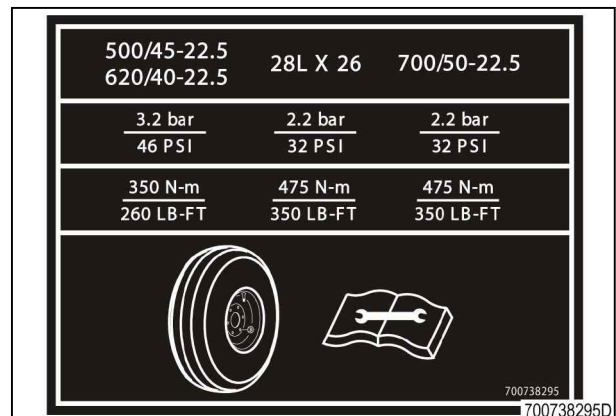

Fig. 48

**Føring af indføringens/bindeapparatets/  
nålenes kæde (19)**

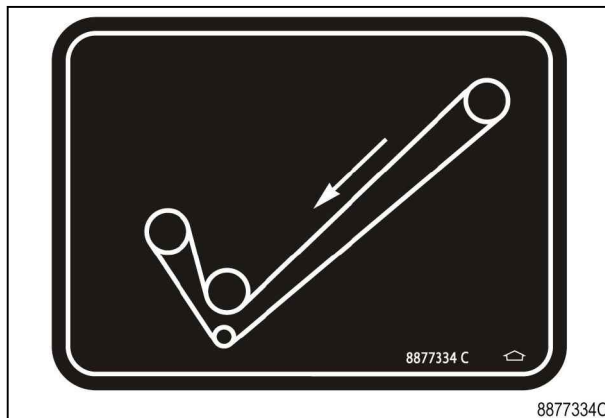

Fig. 49

**Føring af garnkasse for ballepressere med fire  
og seks garn (20)**

Øverst ses føringen for ballepressere med fire  
garn. Nederst ses føringen for ballepressere med  
seks garn.

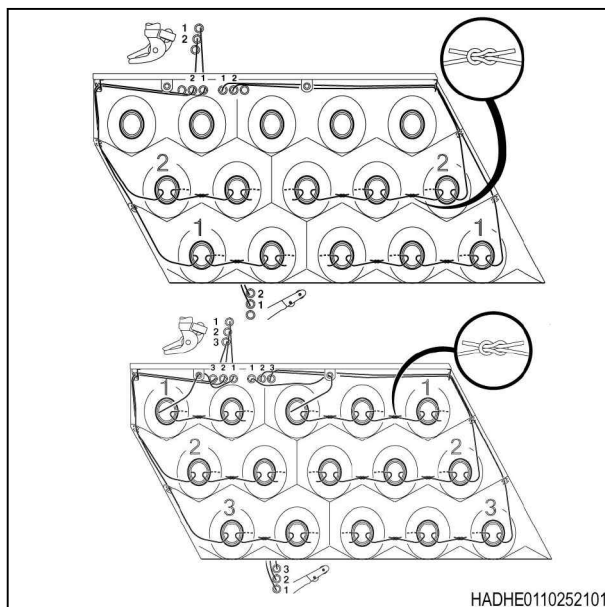

Fig. 50

**Liftplacering (21)**

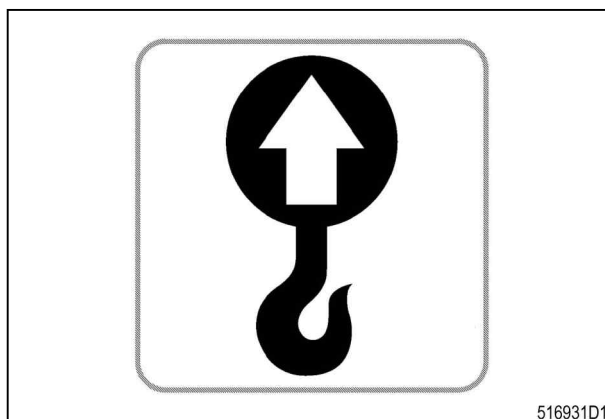

Fig. 51

## Garnføring ind i bindeområdet (22)

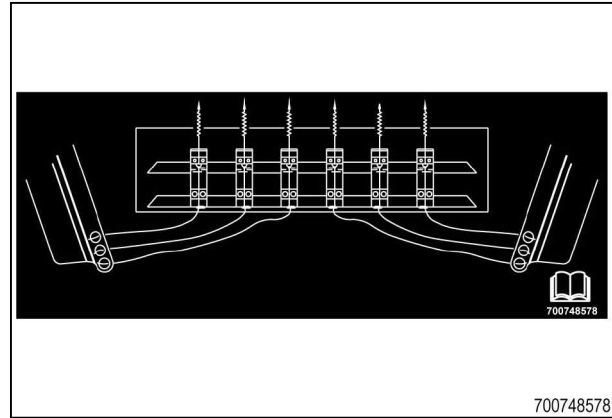

Fig. 52

## Garnføring igennem de øverste strammere, de øverste løsnerarme og indførerarmene (23)

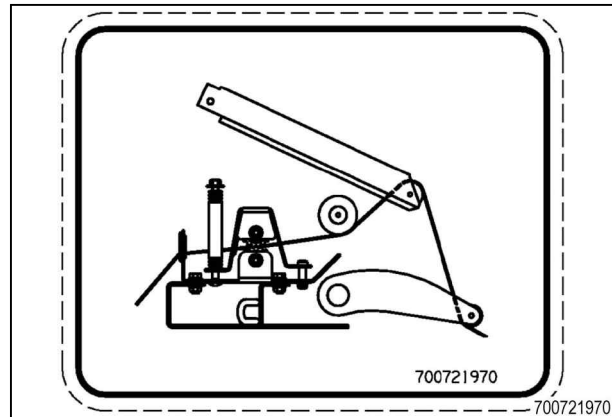

Fig. 53

## Type 2 og Type 3 1000 RPM CE CV drivlinje (24)

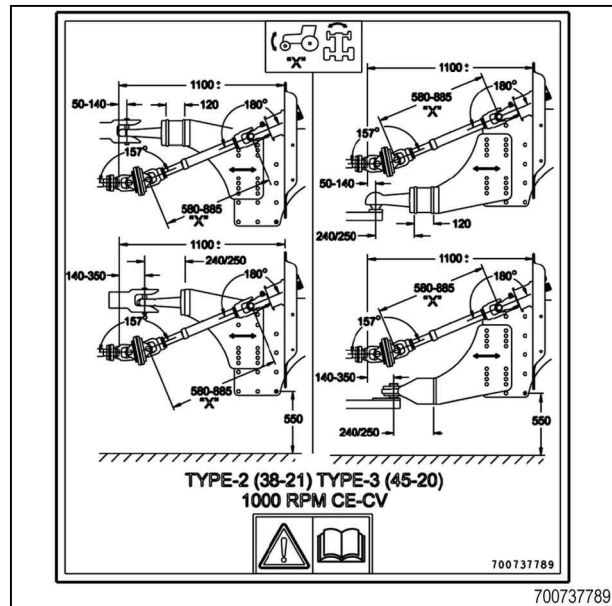

Fig. 54

**Sikkerhedsskilt (25)**

Knusningsfare - risiko for personskade

Hold hænderne væk.



Fig. 55

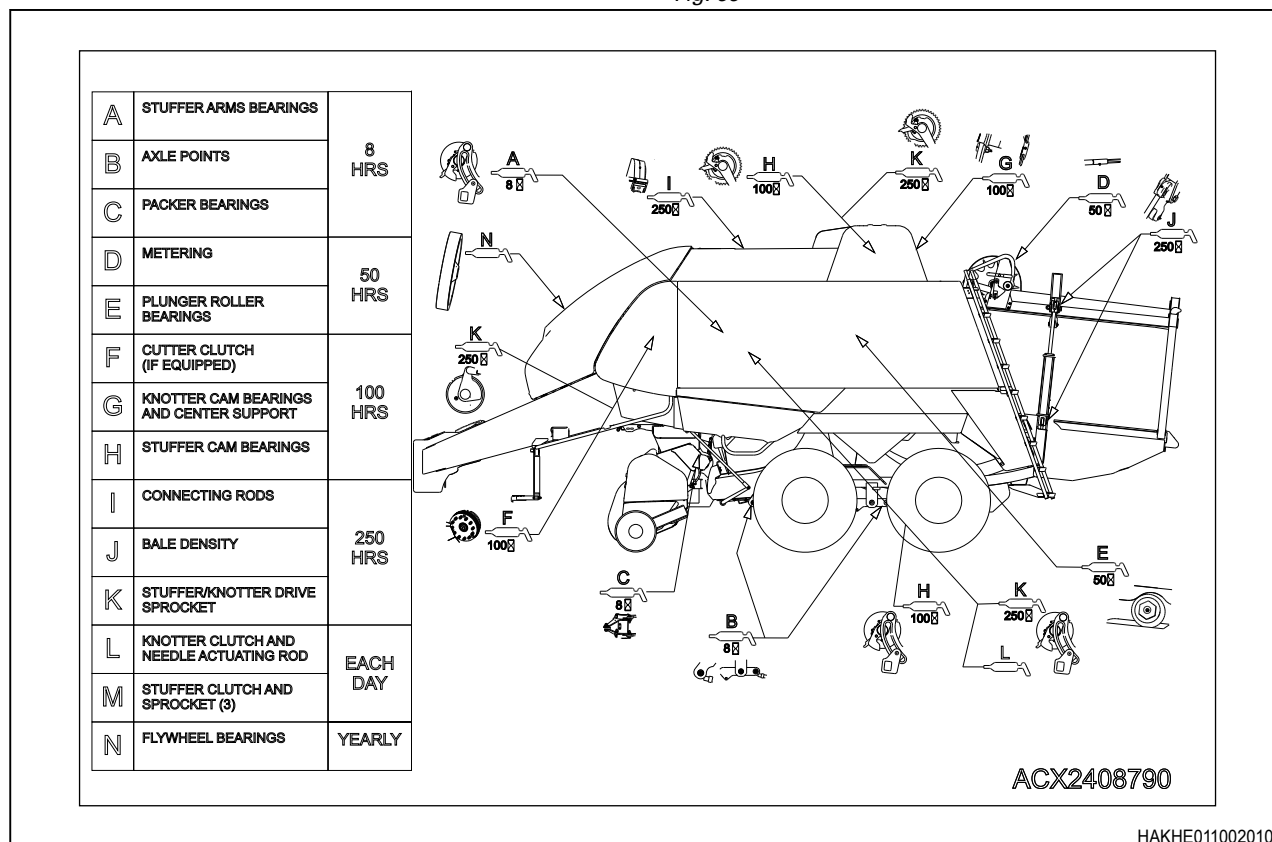

Fig. 56

**Smørepunkter og intervaller for venstre side af maskinen. (26)**

Placering bogstav	Beskrivelse	Tidsinterval
A	Indføringsarmenes lejer	8 timer
B	Akselpunkter	
C	Pakkerens lejer	
D	Måling	50 timer
E	Stempelrullelejer	
F	Snitterens kobling (hvis monteret)	100 timer
G	Bindeapparatets knastlejer og midterste støttebeslag	

Placering bogstav	Beskrivelse	Tidsinterval
H	Indføringens knastlejer	
I	Plejlstænger	250 timer
J	Hustota baliku	
K	Kædehjul til indføring/ bindeapparat	
L	Bindeapparatets kobling og nåleaktiveringsstang	Hver dag
M	Indføringskobling og drivkædehjul (3)	
N	Svinghjulslejer	Årligt

### Placering af drivlinjens smørenipler (27)

Vægten af smøring i gram og ounces og tidsintervaller i timer.

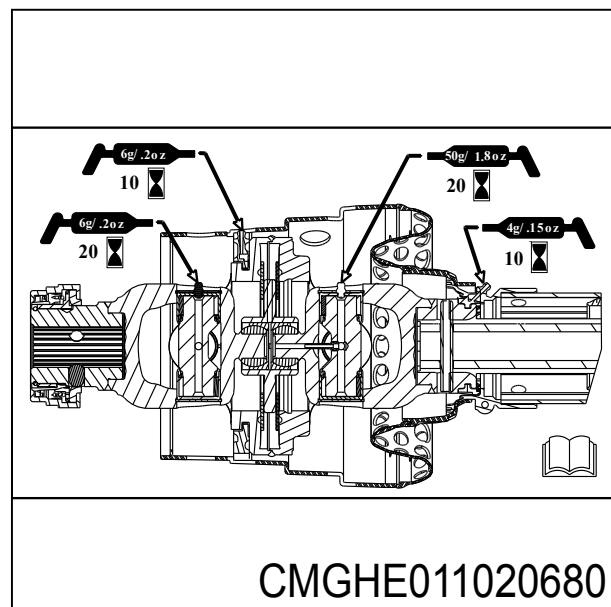

Fig. 57

### Godkendelsesskilt for kobling (28)

Koblingens godkendelsesskilt er nødvendig for at opfylde tilstandscertificeringen for model 2019 og senere maskiner.

Dette skilt er placeret på oversiden af liftstøbningen.



Fig. 58

This as a preview PDF file from [best-manuals.com](http://best-manuals.com)



Download full PDF manual at [best-manuals.com](http://best-manuals.com)