

JOHN DEERE
WORLDWIDE COMMERCIAL & CONSUMER
EQUIPMENT DIVISION

Compact Utility Tractor
4320, 4520, 4720

OMLVU19004 J7

GEBRUIKSHANDLEIDING



JOHN DEERE

Europese versie
Litho in de VS



DCY



OMLVU19004

INLEIDING

Dank u voor het aanschaffen van een John Deere-product

We stellen uw klandizie op prijs en hopen dat u onze machines vele jaren veilig en naar volle tevredenheid zult gebruiken.

Gebruik van uw gebruikershandleiding

Deze handleiding is een belangrijk deel van uw machine. Als u de machine koopt, moet de handleiding erbij blijven.

Het lezen van de gebruikershandleiding kan letsel van uzelf en anderen helpen voorkomen, evenals schade aan de machine. Deze handleiding verschaft de gebruiker informatie over het veiligste en meest effectieve gebruik van deze machine. Als u weet hoe u deze machine veilig en juist moet bedienen, kunt u ook anderen trainen voor gebruik van de machine.

Indien u een hulpstuk heeft, raadpleeg dan de veiligheids- en gebruiksinformatie in de gebruikershandleiding van het hulpstuk samen met de gebruikershandleiding van de machine om het hulpstuk veilig en correct te kunnen gebruiken.

Deze handleiding en de waarschuwingsteksten op uw machine zijn vaak ook verkrijgbaar in andere talen (neem voor bestellingen contact op met de erkende dealer).

De hoofdstukken van de gebruikershandleiding zijn in een specifieke volgorde geplaatst om u vertrouwd te maken met alle veiligheidsinformatie en met de bedieningsorganen zodat u de machine veilig leert gebruiken. U kunt in deze handleiding ook de antwoorden op vrijwel alle vragen over gebruik of onderhoud vinden. Met de handige index achterin het boek kunt u benodigde informatie snel opzoeken.

De machine die in de handleiding is afgebeeld, zal misschien niet precies dezelfde zijn als uw eigen machine, maar toch genoeg overeenkomsten vertonen om onze instructies te verduidelijken.

Bij de termen RECHTS en LINKS wordt ervan uitgegaan dat u in de richting kijkt waarin de machine vooruit rijdt. Als u een stippellijn ziet (-----), is het voorwerp waarnaar wordt verwezen niet zichtbaar.

Voordat deze machine bij u werd afgeleverd, is door de dealer een inspectie uitgevoerd om ervoor te zorgen dat de machine optimaal functioneert.

Gebruik van de machine

Deze machine is uitsluitend bestemd voor normaal land- en

bosbouwgebruik, voor het onderhoud van parken en recreatiegebieden en voor winterwerkzaamheden. Andere toepassingen worden beschouwd als strijdig met het bedoeld gebruik.

De fabrikant aanvaardt geen aansprakelijkheid voor schade of letsel als gevolg van dergelijk misbruik; deze risico's worden uitsluitend gedragen door de gebruiker. Ook het aanhouden en nauwgezet opvolgen van de gebruiks-, onderhouds- en reparatievoorschriften zoals vermeld door de fabrikant vormen essentiële elementen van het bedoeld gebruik.

Deze machine mag alleen bediend, onderhouden en gerepareerd worden door personen die bekend zijn met alle eigenschappen van de machine en met de veiligheidsvoorschriften die van toepassing zijn (ongevallenpreventie). De ongevallenpreventievoorschriften en alle andere algemeen erkende veiligheids-, bedrijfsgeneeskundige en verkeersvoorschriften dienen te allen tijde in acht te worden genomen.

Wanneer de brandstoftoevoer hoger wordt ingesteld dan de fabrieksspecificaties of de motor op een andere wijze wordt opgevoerd, vervalt de garantie voor deze machine.

Elke eigenmachtige modificatie aan deze machine onthefft de fabrikant van elke aansprakelijkheid voor welke ontstane vorm van schade of letsel dan ook.

Speciale mededelingen

Uw handleiding bevat speciale mededelingen waarin wordt gewezen op mogelijke veiligheidsrisico's of beschadiging van de machine, of waarin nuttige informatie wordt gegeven over bediening en onderhoud. Lees alle informatie zorgvuldig door om letsel en beschadiging van de machine te voorkomen.



LET OP: Vermijd letsel! Dit symbool en deze tekst wijzen op mogelijk gevaarlijke of dodelijke situaties voor de bestuurder of de omstanders die zich kunnen voordoen als de risico's of voorschriften worden genegeerd.

BELANGRIJK: Vermijd schade! Deze tekst wordt gebruikt om de gebruiker te wijzen op handelingen of situaties die tot machineschade kunnen leiden.

N.B.: Verspreid door de handleiding staat algemene informatie die de gebruiker kan helpen bij het bedienen of onderhouden van de machine.

PRODUCTIDENTIFICATIE

Noteer identificatienummers

Compacte universele tractor

4320 PIN (130101 -)

4520 PIN (150101 -)

4720 PIN (170101 -)

Geef altijd het model- en serienummer van het product door als u voor onderhoud of reparatie contact opneemt met een geautoriseerd servicecentrum.

U dient de identificatienummers voor het product op te zoeken. Noteer deze gegevens in de onderstaande vakken.

AANKOOPDATUM:

NAAM VAN DE DEALER:

TELEFOONNUMMER VAN DE DEALER:

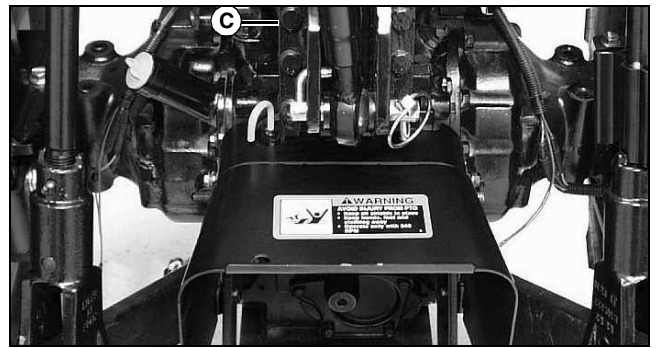

MX4778

SERIENUMMER TRANSMISSIE (C):

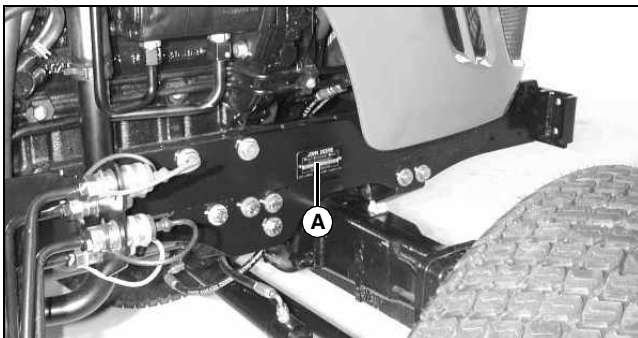

MX20634

PRODUCTIDENTIFICATIENUMMER (PIN) (A):

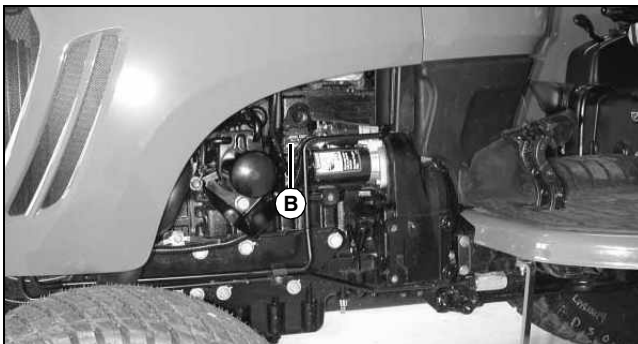

MX20635

SERIENUMMER MOTOR (B):

INHOUDSOPGAVE

Veiligheidsetiketten	1
Veiligheid	4
Gebruik	10
Gebruik	14
Reserveonderdelen	51
Onderhoudsintervallen	52
Onderhoud smeren.....	54
Onderhoud motor	55
Onderhoud transmissie	67
Onderhoud van stuurmechanisme & remmen.....	72
Onderhoud elektrisch systeem	74
Onderhoud diversen	82
Probleemoplossing	91
Opslag	101
Montage.....	103
Specificaties	105
Verklaring van overeenstemming	112
Index.....	113

Alle informatie, afbeeldingen en specificaties
in deze handleiding zijn gebaseerd op de
meest recente informatie ten tijde van het ter
perse gaan van deze handleiding. Wijzigingen
voorbehouden.

COPYRIGHT© 2007

Deere & Co.

John Deere Worldwide Commercial and
Consumer Equipment Division

Alle rechten voorbehouden.

Eerdere drukken

COPYRIGHT© 2006

OMLVU19004 J7 - Nederlands

VEILIGHEIDSETIKETTEN



Veiligheidsstickers met pictogrammen

Op diverse belangrijke punten op deze machine zijn veiligheidsstickers geplaatst om op potentieel gevaar te wijzen. Het gevaar is aangegeven door middel van een pictogram in een gevarendriehoek. Naast deze gevarendriehoek staat een pictogram met informatie over het voorkomen van persoonlijk letsel. Informatie over deze veiligheidstekens, de plaats waar ze zich bevinden en een korte toelichting vindt u in dit hoofdstuk Veiligheid.

GEVAAR, GIFTIG

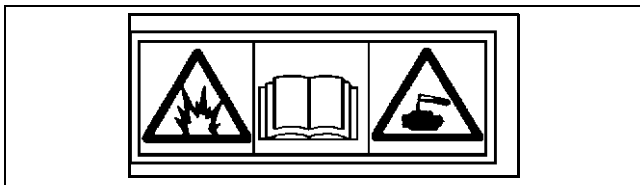

M123210

Opmerking bij afbeelding: Locatie: op voorkant van accu.

SCHERM UW OGEN AF: EXPLOSIEVE GASSEN KUNNEN BLINDHEID OF LETSEL VEROORZAKEN.

GEEN VONKEN, GEEN OPEN VUUR, NIET ROKEN.

ZWAVELZUUR KAN BLINDHEID OF ERSNTIGE BRANDWONDEN VEROORZAKEN.

SPOEL UW OGEN ONMIDDELIJK MET WATER UIT. SCHAKEL SNEL MEDISCHE HULP IN.

BUITEN BEREIK VAN KINDEREN HOUDEN. NIET KANTELEN. HOUD ONTLUCHTINGSDOPPEN GOED DICHT EN HORIZONTAAL.

GEVAAR



T146195

Opmerking bij afbeelding: Geplaatst op starter aan linkerkant van de motor.

Start alleen vanaf de stoel in de parkeer- of neutraalstand.

Bij starten in de versnelling slaat de motor af.

WAARSCHUWING LAAT NIEMAND MEERIJDEN



LVU10712

Opmerking bij afbeelding: Geplaatst op binnenkant van rechterspatbord op trekker zonder cabine.

Alleen de bestuurder mag op de machine komen. Geen passagiers vervoeren.

Passagiers op de machine kunnen door onbekende voorwerpen worden geraakt of kunnen van de machine worden geworpen, wat ernstig letsel kan veroorzaken.

Passagiers kunnen het zicht van de bestuurder belemmeren en onveilig gebruik van de machine veroorzaken.

WAARSCHUWING LAAT NIEMAND MEERIJDEN



LVU10712

Opmerking bij afbeelding: Geplaatst op binnenkant van rechter cabineframe op trekker met cabine.

Alleen de bestuurder mag op de machine komen. Geen passagiers vervoeren.

Passagiers op de machine kunnen door onbekende voorwerpen worden geraakt of kunnen van de machine worden geworpen, wat ernstig letsel kan veroorzaken.

Passagiers kunnen het zicht van de bestuurder belemmeren en onveilig gebruik van de machine veroorzaken.

VEILIGHEIDSETIKETTEN

WAARSCHUWING VOORKOM VERBRIJZELING

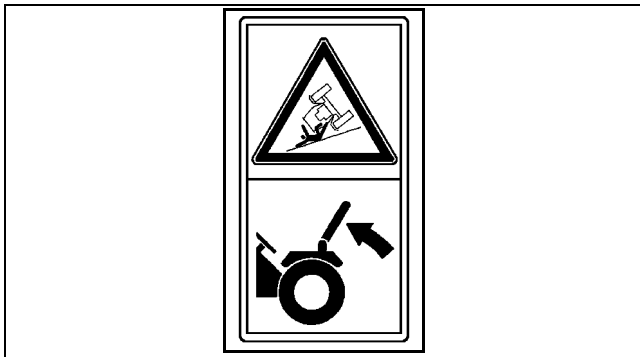

LVU10711

Opmerking bij afbeelding: Geplaatst op binnenkant van rechterspatbord op tractors zonder cabine.

- Zorg dat de ROPS altijd volledig overeind staat.
- Spring niet van het voertuig.
- Rijd extra voorzichtig als de ROPS niet volledig overeind staat.

WAARSCHUWING VOORKOM VERBRIJZELING



LVU10711

Opmerking bij afbeelding: Geplaatst rechts op binnenkant van cabineframe op trekker met cabine.

- Spring niet van het voertuig.

WAARSCHUWING



M117554

Heet oppervlak

LET OP, HEET OPPERVLAK

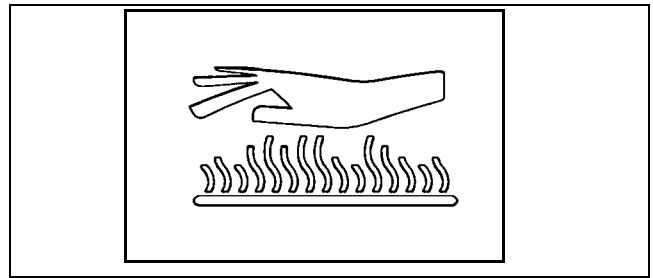

Opmerking bij afbeelding: Locatie: op de knalpot.

N.B.: Tekstloze waarschuwing in de knalpot gegraveerd

Raak de knalpot niet aan. Het oppervlak kan heet zijn.

LET OP, LEES DE GEBRUIKSHANDLEIDING

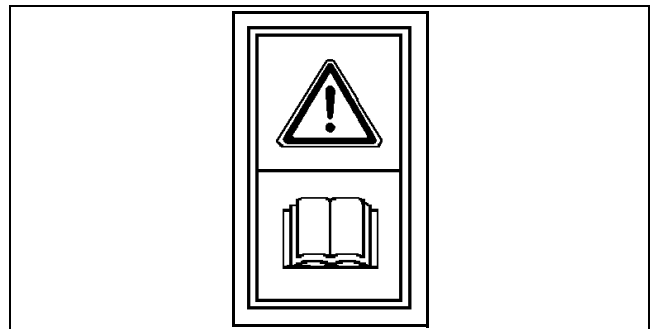

LVU10714

Opmerking bij afbeelding: Geplaatst aan de binnenkant van rechter spatbord op trekker zonder cabine. Geplaatst rechts aan binnenkant van cabineframe op trekker met cabine.

1. Lees de gebruikershandleiding voordat u deze machine gebruikt.
2. Laat alle schermen op hun plaats zitten.
3. Koppel de te trekken lasten alleen aan de trekstang om te voorkomen dat de tractor achterover kantelt.
4. Controleer of iedereen uit de buurt van de machine is voordat u de motor start of met werken begint.
5. Laat niemand meerijden op de machine of de hulpstukken.
6. Houd handen, voeten en kleding uit de buurt van aangedreven onderdelen.
7. Verminder uw snelheid voordat u een bocht maakt, de individuele remmen aantrekt, of op ruw terrein of steile hellingen rondom obstakels moet manoeuvreren.
8. Koppel de rempedalen aan elkaar als u op de weg gaat rijden.

VEILIGHEIDSETIKETTEN

9. Gebruik een zwaailicht op de weg tenzij dit bij de wet verboden is.
10. Zet de motor uit, laat de aanbouwuunit op de grond zakken en schakel naar "PARK" of trek de rem(men) goed aan voordat u afstapt.
11. Wacht tot alle bewegende delen stil staan voordat u onderhoud uitvoert aan machinerie.
12. Verwijder de contactsleutel als u de machine onbeheerd achterlaat.

LET OP, VOORKOM VERBRIJZELING

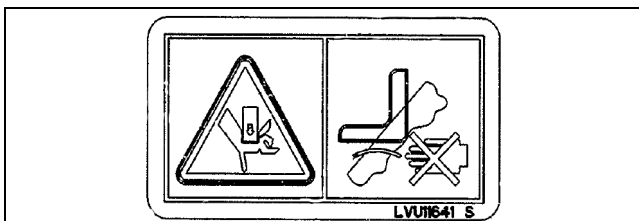

LVU11641a

Opmerking bij afbeelding: Op binnenkant van rechterspatbord op trekker zonder cabine. Links op binnenkant van cabineframe op trekker met cabine.

Houd uw handen en vingers uit de buurt van de zijkanten van de rugleuning en het gebied achter de stoel. Handen of vingers kunnen bekneld of verbrijzeld raken.

Certificatieplaatje omrolbescherming

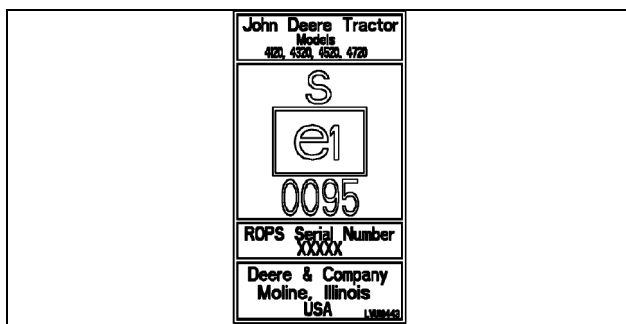

LVU16443

Opmerking bij afbeelding: Aan binnenkant van rechter ROPS, op tractoren zonder cabine.

EU-label trekstang



LVU16954

Opmerking bij afbeelding: Geplaatst op bovenkant van trekstang tractoren.

EEG-Informatie Wagentrekhaak

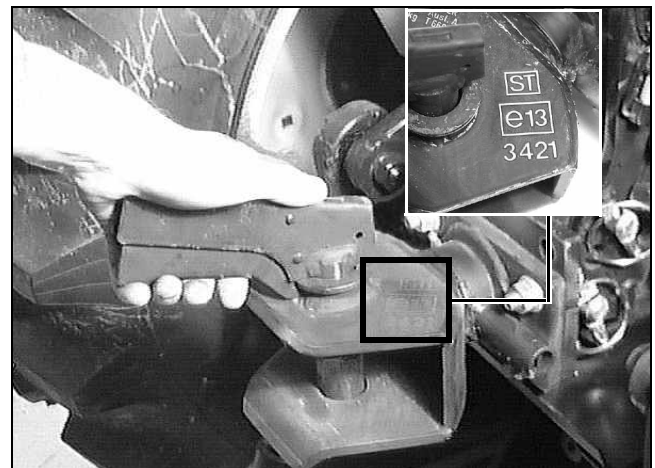

M94510, M72571

Opmerking bij afbeelding: Informatie staat aan de bovenkant van de trekstang gestempeld.

VEILIGHEID

Training

- Lees de aanwijzingen zorgvuldig door. Zorg dat u de bedieningselementen en het gebruik van de apparatuur goed kent.
- Laat nooit kinderen, of volwassenen die deze aanwijzingen niet kennen, de machine gebruiken. Op sommige plaatsen kan een wettelijke minimumleeftijd voor de gebruiker gelden.
- Nooit de machine gebruiken als er mensen (in het bijzonder kinderen) of dieren in de buurt zijn.
- Denk erom dat de gebruiker verantwoordelijk is voor ongelukken of gevaren met betrekking tot andere personen en hun eigendom.
- Neem geen passagiers mee.
- Alle bestuurders moeten een professionele en praktische opleiding doorlopen. Deze opleiding dient de nadruk te leggen op:
 - de noodzaak van zorg en concentratie bij het werken met te berijden machines.
 - het is niet mogelijk om een te berijden machine die op een helling wegglijdt, weer in uw macht te krijgen door de rem aan te trekken.
- De belangrijkste redenen van verlies van de macht over de machine zijn:
 - onvoldoende grip van de wielen;
 - te hoge rijsnelheid;
 - onvoldoende afremmen;
 - gebruik van een machine die niet geschikt is voor de taak;
 - gebrek aan inzicht in het effect van het soort werkterrein, met name hellingen;
 - verkeerd aanhaken en verkeerde lastverdeling.

Vorbereiding

- Draag altijd stevige schoenen en een lange broek. Bedien de apparatuur niet blootsvoets of met sandalen.
- Inspecteer grondig het gebied waar het apparaat gebruikt gaat worden.
- **WAARSCHUWING-Brandstof** is uiterst brandbaar.
 - Sla brandstof op in daar speciaal voor ontworpen containers.
 - Tank uitsluitend in de open lucht bij en rook niet tijdens het tanken.
 - Tank bij voordat u de motor start. Verwijder nooit de dop van de brandstoftank en tank nooit bij terwijl de

motor draait of nog heet is.

- Als u brandstof morst, mag u niet proberen de motor te starten, maar moet u de machine van de plaats van de gemorste brandstof vandaan rijden en het vormen van ontstekingsbronnen vermijden totdat de brandstofdampen verdwenen zijn.
 - Breng alle doppen van brandstoftanks en brandstofcontainers stevig aan.
- Vervang defecte geluiddempers.

Gebruik

- Laat de motor niet draaien in een afgesloten ruimte, waar zich gevaarlijk koolmonoxidegas kan ophopen.
- Werk alleen bij daglicht of goed kunstlicht.
- Ontkoppel, voordat u de motor probeert te starten, alle aanbouwunits met maaimessen en schakel naar neutraal.
- Niet gebruiken op hellingen die steiler zijn dan wordt aanbevolen door de fabrikant.
- Geen enkele helling is echt veilig. Met name bij rijden op grashellingen is de grootste voorzichtigheid geboden. Om omkantelen te voorkomen:
 - niet plotseling stoppen of gaan rijden wanneer u heuvelopwaarts of -afwaarts gaat;
 - de koppeling langzaam laten opkomen, de machine altijd ingeschakeld houden, vooral als u omlaag rijdt;
 - op hellingen en in scherpe bochten dient de snelheid van de machine laag te worden gehouden;
 - wees altijd alert op oneffenheden, kuilen en andere verborgen gevaren;
 - nooit dwars op een helling werken, behalve als de machine hier speciaal voor ontworpen is.
- Wees voorzichtig bij het trekken van lasten en het gebruik van zwaar materieel:
 - gebruik alleen goedgekeurde aanhaakpunten van de trekstang;
 - belast de machine nooit zo zwaar dat u niet meer veilig kunt rijden;
 - maak geen scherpe bochten. Wees voorzichtig als u achteruit rijdt;
 - gebruik contragewichten of wielgewichten als dat wordt aangeraden in de gebruikshandleiding.
- Let op het verkeer als u wegen oversteekt of in de buurt van wegen werkt.
- Richt het uitgeworpen materiaal nooit op omstanders en laat niemand in de buurt van de werkende machine komen.

VEILIGHEID

- Gebruik de machine nooit als er een beschermkap defect is of als de veiligheidsapparatuur niet op zijn plaats zit.
- Verander de instellingen van de toerenregelaar niet en voer de motor niet op. Als u de motor te snel laat draaien, wordt de kans op persoonlijk letsel groter.
- Voordat u de bestuurdersplaats verlaat:
 - ontkoppel de aandrijving van eventuele aanbouwunits en laat deze zakken;
 - schakel naar neutraal en trek de parkeerrem aan;
 - zet de motor af en haal de sleutel uit het contact.
- Ontkoppel de aandrijving naar de aanbouwunits, zet de motor af, haal de bougiekabels los en verwijder de contactsleutel:
 - voordat u een verstopping verhelpt;
 - voordat u de machine controleert, reinigt of ermee gaat werken;
 - nadat u een vreemd voorwerp geraakt hebt. Inspecteer de machine op schade en voer reparaties uit voordat u de apparatuur weer opstart en gebruikt
 - als de machine ongewoon begint te trillen (direct controleren).
- Ontkoppel de aandrijving van aanbouwunits tijdens transport of als ze niet gebruikt worden.
- Zet de motor af en ontkoppel de aandrijving van de aanbouwunit:
 - voordat u gaat tanken;
 - voordat u een hoogteafstelling verricht, behalve als die afstelling vanaf de bestuurdersplaats kan worden uitgevoerd.
- Neem gas terug als u de motor voor afkoeling laat nadraaien en draai de brandstofkraan (als de motor er een heeft) dicht als u klaar bent met het gebruik.
- Zorg dat u alle aanwijzingen in de handleiding en op de machine leest en begrijpt voordat u de machine start en neem alle instructies in acht.
- U vindt op de machine een opbergplaats voor de gebruikershandleiding. Bewaar de handleiding veilig op deze plaats als hij niet in gebruik is en laat aan iedereen die deze machine gaat bedienen zien waar ze de gebruikershandleiding kunnen vinden.
- Inspecteer de machine alvorens met het werk te beginnen. Repareer of vervang beschadigde, sterk versleten of ontbrekende onderdelen. Verricht eventueel benodigde afstellingen voordat u de machine in gebruik neemt.
- Zorg dat alle aandrijvingen in neutraal staan en dat de parkeerrem ingeschakeld is voordat u de motor start. Start de motor alleen vanuit de bestuurdersstoel.
- Controleer de werking van de remmen alvorens de machine te gebruiken. Stel de remmen af en repareer ze indien nodig.
- Zet de machine stil als iemand het werkterrein betreedt.
- Laat de machine niet onbeheerd achter met draaiende motor.
- Wees voorzichtig bij het naderen van onoverzichtelijke hoeken, struikgewas, bomen en andere objecten die het zicht kunnen belemmeren.
- Gebruik uitsluitend accessoires en aanbouwunits die door de fabrikant van de machine zijn goedgekeurd. Zorg dat de veiligheidsetiketten goed zichtbaar blijven als u accessoires en aanbouwunits installeert.
- Gebruik de machine niet als u onder de invloed bent van alcohol, drugs of medicijnen.
- Controleer voor elk gebruik of de 'bestuurder aanwezig'-systemen goed functioneren. Test de veiligheidssystemen. Gebruik de machine alleen als deze goed functioneren.
- Draag geen koptelefoon voor radio of muziek. Het veilig uitvoeren van onderhoud en veilig gebruik van deze machine vergen al uw aandacht.

Onderhoud en opslag

- Houd alle moeren, bouten en schroeven goed aangedraaid zodat de apparatuur veilig is om mee te werken.
- Sla de apparatuur niet met brandstof in de tank op in een gebouw waar de dampen in contact kunnen komen met open vuur of vonken.
- Laat de motor afkoelen voordat u het voertuig in een overdekte ruimte opslaat.
- Om brandgevaar te verminderen moet u de motor, de knaldemper, het accucompartiment en de brandstofopslagplaats vrij houden van gras, bladeren en overtollig vet.
- Vervang versleten of beschadigde onderdelen voor de veiligheid.
- Als de brandstof uit de tank moet worden afgetapt, dient dit buiten te gebeuren.
- Als de machine geparkeerd, opgeslagen of onbewaakt achtergelaten wordt, moet u de aanbouwunit laten zakken tenzij u een positieve mechanische blokkering gebruikt.

Veilig parkeren

1. Parkeer de machine op een horizontaal oppervlak, niet op een helling.

VEILIGHEID

2. Schakel de aftakas uit en zet de aanbouwunits stil.
3. Laat de aanbouwunits op de grond zakken.
4. Vergrendel de parkeerrem.
5. Zet de motor af.
6. Verwijder de contactsleutel.
7. Wacht tot de motor en alle bewegende delen tot stilstand zijn gekomen voordat u de bestuurdersstoel verlaat.
8. Sluit de brandstofkraan indien aanwezig op de machine.
9. Haal de negatieve (-) accukabel los voordat u onderhoud verricht aan de machine.

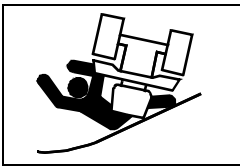

Voorkom kantelen

- Op hellingen doen zich veel ongelukken voor door kantelen of verlies van de macht over het stuur, soms met ernstige of dodelijke

afloop. Wees bij gebruik op een helling altijd extra voorzichtig.

- Wees u ervan bewust dat u met mechanische voorwielaandrijving (MVWA) gemakkelijker op gevaarlijk hellend terrein terechtkomt, waar de kans op kantelen groter is.
- Rijd hellingen recht op en af, niet overdwars.
- Wees bedacht op gaten, geulen, hobbels, stenen en andere verborgen obstakels. Op ongelijkmatig terrein kan de machine omslaan. In hoog gras kunnen obstakels verborgen zijn.
- Gebruik de machine niet op nat gras. Daar kan de bandtractie slecht zijn. De banden kunnen hun grip op een helling verliezen, ook als de remmen goed functioneren.
- Kies een lage rijsnelheid zodat u niet op de helling hoeft te stoppen of te schakelen.
- Houd de machine altijd ingeschakeld als u een helling afrijdt. Laat de machine niet van een helling af rijden met de versnelling in neutraal.
- Vermijd starten, stoppen of keren op een helling. Als de bandtractie verloren gaat, schakelt u de maaimessen uit en rijdt u langzaam recht van de helling af.
- Maak alle bewegingen op hellingen langzaam en geleidelijk. Vermijd plotselinge veranderingen in rijsnelheid of -richting waardoor de machine zou kunnen kantelen.
- Maai niet bij steile hellingen, greppels, dijken of open water. De machine kan plotseling kantelen als een van de wielen uitsteekt over de rand of als een rand inzakt.
- Het gevaar van kantelen neemt sterk toe als de banden ingesteld zijn op smal spoor en u met hoge snelheid rijdt.

- Volg de aanbevelingen van de fabrikant voor wielgewichten en contragewichten voor extra stabiliteit als u op een helling werkt of als u op de voor- of achterkant bevestigde aanbouwunits gebruikt. Verwijder de gewichten als ze niet nodig zijn.



Geen passagiers vervoeren

- Alleen de bestuurder mag op de machine komen. Geen passagiers meenemen.

• Passagiers op de machine of op de hulpstukken kunnen door rondvliegende voorwerpen worden geraakt of van de machine worden geworpen, wat tot ernstig letsel kan leiden.

- Passagiers kunnen het zicht van de bestuurder belemmeren en onveilig gebruik van de machine veroorzaken.

Veilig trekken van lasten

- De remweg neemt toe met uw snelheid en het gewicht van getrokken lasten. Rijd langzaam en houd rekening met meer tijd en een grotere afstand om te stoppen.
- Het totale getrokken gewicht mag niet groter zijn dan het gecombineerde gewicht van de tractor, de ballast en de gebruiker. Gebruik contra- of wielgewichten zoals beschreven in de gebruikershandleiding van het hulpstuk of van de trekkende machine.
- Bij te groot gewicht van de getrokken last kan de tractie verminderen en kan men op hellingen de controle over de machine verliezen. Verminder het gesleepte gewicht als u op een helling werkt.
- Sta nooit toe dat kinderen of anderen in of op gesleepte apparatuur rijden.
- Gebruik alleen goedgekeurde trekhaken. Sleep alleen met een machine met een voor slepen bestemde trekhaak. Bevestig te trekken apparatuur alleen aan het goedgekeurde trekhaakpunt.
- Volg de aanbevelingen van de fabrikant voor de gewichtsbeperingen van getrokken apparatuur en het trekken op hellingen.
- Als u met een getrokken lading niet achteruit een helling op kunt rijden, is die helling te steil om erop te werken met die lading. Verminder het getrokken gewicht of werk niet op die plek.
- Maak geen scherpe bochten. Wees extra voorzichtig in bochten en als de grond waar u op werkt moeilijk bereikbaar is. Wees voorzichtig als u achteruit rijdt.

VEILIGHEID

- Laat de machine niet van een helling af rijden met de versnelling in neutraal.



Blijf uit de buurt van draaiende aandrijfassen

Verstrikking in een draaiende aandrijflijn kan ernstig letsel of de dood tot gevolg hebben.

- Draag nauwsluitende kleding.
- Zet de motor uit en wacht tot de aftakas tot stilstand is gekomen voordat u er dichtbij komt.

Contreleren wielbevestigingen

- Als de wielbouten niet goed vastzitten, kan zich een ernstig ongeval voordoen met zwaar letsel tot gevolg.
- Controleer tijdens de eerste 100 bedrijfsuren regelmatig of de wielbouten goed vastzitten.
- De wielverbindingen moeten telkens aan de hand van de juiste procedure tot een specifiek moment te worden aangehaald nadat zij los zijn geweest.

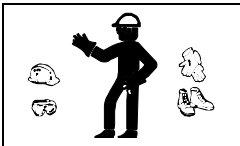

Draag geschikte kleding

- Draag altijd een veiligheidsbril met zijbescherming en een helm wanneer u de machine bedient.

- Draag straksluitende kleding en gebruik een veiligheidsuitrusting die geschikt is voor het werk.
- Tref de nodige veiligheidsmaatregelen, zoals het dragen van oordopjes. Harde geluiden kunnen gehoorbeschadiging en/of doofheid veroorzaken.



Voer onderhoud veilig uit

- Alleen daartoe bevoegde en opgeleide volwassenen mogen onderhoud verrichten aan deze machine. Zorg dat u de

onderhoudsprocedure begrijpt voordat u met het onderhoud begint.

- Gebruik de machine nooit in een afgesloten ruimte waar zich schadelijke koolmonoxidedamp kan ophopen.
- Houd alle moeren, bouten en schroeven goed aangedraaid, vooral de bevestigingsbouten voor de messen, zodat de apparatuur veilig is om mee te werken.

- Laat de veiligheidsvoorzieningen altijd ongemoeid. Controleer regelmatig of zij nog goed werken.
- Zorg dat er geen gras, bladeren of ander vuil op de maaier aankoeken. Ruim gemorste olie of brandstof op en verwijder eventueel met brandstof doorweekt vuil. Laat de motor afkoelen voordat u de machine opslaat.
- Voer nooit een afstelling of reparatie uit terwijl de motor loopt. Wacht totdat alle onderdelen van de machine tot stilstand zijn gekomen voordat u afstellingen of reinigings- of reparatiewerkzaamheden verricht.
- Controleer de werking van de remmen regelmatig. Verstel en repareer naar vereist.
- Repareer of vervang de veiligheids- en instructielabels waar nodig.
- Houd handen, voeten, kleding, sieraden en lang haar uit de buurt van bewegende onderdelen om te voorkomen dat u klem komt te zitten.
- Laat eventuele aanbouunits op de grond zakken voordat u de machine reinigt of er onderhoud aan uitvoert. Schakel alle stroom uit en zet de motor af. Vergrendel de parkeerrem en verwijder de contactsleutel. Laat de machine afkoelen.
- Schraag delen die voor onderhoudswerkzaamheden omhoog moeten worden gehouden stevig. Gebruik zo nodig krikken of zet de onderhoudsvergrendelingen vast ter ondersteuning van onderdelen.
- Koppel de accu los of verwijder de bougiekabel (voor benzinemotoren) voordat u met reparatiewerkzaamheden begint. Haal eerst de negatieve aansluiting los en dan pas de positieve aansluiting. Monteer eerst de positieve aansluiting en dan pas de negatieve aansluiting.
- Voordat u onderhoud aan de machine of de aanbouunit uitvoert, dient u voorzichtig alle druk af te nemen van alle onderdelen met opgeslagen energie, zoals hydraulische onderdelen en veren.
- Laat de hydraulische druk af door de aanbouunit of maaieenheden tot op de grond of tot een mechanische stop omlaag te brengen en de hydraulische hendels voor- en achteruit te zetten.
- Zorg dat alle onderdelen in goede staat verkeren en op de juiste wijze zijn gemonteerd. Repareer beschadigingen onmiddellijk. Vervang versleten en defecte onderdelen.
- Laad de accu in een open, goed geventileerde ruimte, uit de buurt van vonken. Haal de stekker van de acculader uit het stopcontact voordat u hem op de accu aansluit of ervan loskoppelt. Draag beschermende kleding en gebruik geïsoleerd gereedschap.



Vermijd vloeistoffen onder hoge druk

- Hydraulische slangen kunnen defect raken ten gevolge van fysieke beschadiging, knikken, ouderdom en

blootstelling aan de elementen. Controleer slangen en leidingen regelmatig. Vervang beschadigde slangen en leidingen.

- Verbindingen voor hydraulische vloeistoffen kunnen los raken door beschadiging en trilling. Controleer regelmatig de verbindingen. Draai loszittende verbindingen vast.
- Onder druk ontsnappende vloeistof kan de huid penetreren en ernstig letsel veroorzaken. Vermijd dat gevaar door de druk af te laten alvorens hydraulische en andere leidingen los te koppelen. Haal alle verbindingen aan alvorens druk op het systeem te zetten.
- Zoek naar lekken met een stuk karton. Bescherm handen en lichaam tegen vloeistoffen onder hoge druk.
- Bij een ongeval dient u onmiddellijk een arts te raadplegen. Als er vloeistof in de huid wordt gespoten, moet die binnen enkele uren via operatief ingrijpen worden verwijderd om gangreen te voorkomen. Artsen die niet bekend zijn met dit soort letsel worden verzocht betrouwbare medische bronnen te raadplegen. Dergelijke informatie kan worden verkregen bij de medische afdeling van Deere & Company in Moline, Illinois, U.S.A. Indien u vanuit de U.S.A. of Canada belt is het telefoonnummer 1-800-822-8262.

Voorkom brand

- Verwijder gras en vuil uit de motorruimte en het gebied rond de knalpot voor en na gebruik van de machine.
- Als de machine een brandstofkraan heeft dient u de brandstofkraan te sluiten wanneer u de machine stalt of vervoert.
- Sla de machine niet op in de buurt van open vuur of een andere ontstekingsbron, zoals een boiler of verwarmingsketel.
- Controleer brandstofleidingen, tank, dop en fittings regelmatig op barsten en lekkage. Vervang indien nodig.



Veiligheid banden

Een explosief losschieten van de band en de velgonderdelen kan ernstig letsel of de dood veroorzaken:

- Monteer geen banden als u niet over de benodigde

apparatuur en voldoende ervaring beschikt.

- Houd de banden altijd op de juiste spanning. Pomp de banden niet op tot boven de aanbevolen spanning. Het wiel nooit met de band erop lassen of verhitten. De hitte kan een stijging in de luchtdruk teweegbrengen en de band doen ontploffen. Lassen kan de structuur verzwakken of het wiel vervormen.
- Gebruik bij het oppompen van de banden een klemventiel met een verlengslang die zo lang is dat u aan de zijkant van de band kunt gaan staan en NIET voor of boven de band hoeft te staan.
- Controleer de banden op te lage spanning, sneetjes, uitstulpingen, beschadigde velgen en ontbreken van bouten of moeren.

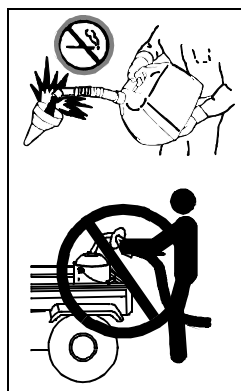

Veilig omgaan met brandstof

Om letsel of schade aan eigendommen te voorkomen, dient u uitermate voorzichtig met brandstof om te gaan. Brandstof is uiterst brandbaar en brandstofdampen kunnen ontploffen:

- Doof sigaretten, sigaren, pijpen en andere voorwerpen die kunnen ontbranden.
- Gebruik alleen goedgekeurde, niet-metalen, draagbare brandstofcontainers. Bij gebruik van een trechter dient u ervoor te zorgen dat hij van kunststof is en geen zeefje of filter heeft.
- Verwijder nooit de dop van de brandstoftank en voeg nooit brandstof toe terwijl de motor draait. Laat de motor afkoelen voordat u brandstof bijvult.
- Nooit benzine bijvullen of aftappen in een besloten ruimte. Rijd de machine naar buiten en zorg voor voldoende ventilatie.
- Ruim gemorste brandstof onmiddellijk op. Als er brandstof gemorst is op kleding, trek dan onmiddellijk schone kleren aan. Als er brandstof is gemorst in de buurt van de machine, start de machine dan niet maar verplaats hem uit de buurt van de gemorste brandstof. Vermijd het vormen van ontstekingsbronnen totdat de brandstofdampen vervlogen zijn.
- Sla de machine of brandstofcontainer nooit op op een plaats met open vuur, vonken of de waakvlam van een boiler of ander apparaat.
- Voorkom brand en explosies als gevolg van ontlading van statische elektriciteit. De brandstofdamp in een niet-geaarde brandstofcontainer kan ontbranden als gevolg van

VEILIGHEID

een ontlading van statische elektriciteit.

- Vul containers nooit in een voertuig of op een vrachtwagen of aanhangwagen met kunststof bakvoering. Zet de containers altijd op de grond en uit de buurt van het voertuig voordat u brandstof bijvult.
- Haal apparatuur die op brandstof loopt van de vrachtwagen of aanhangwagen en vul brandstof bij op de grond. Als dit niet mogelijk is, tank de brandstof dan bij met een draagbare container en niet met een brandstofslang.
- Zorg dat de tuit tijdens het vullen de hele tijd op de opening van de brandstoftank of containeropening rust, totdat het vullen is voltooid. Gebruik niets dat de tuit automatisch openhoudt.
- Giet niet te veel brandstof in de tank. Plaats de tankdop terug en draai hem stevig vast.
- Draai alle brandstofcontainerdoppen na gebruik stevig op hun plaats vast.
- Gebruik in benzinemotoren geen benzine met methanol. Methanol is schadelijk voor het milieu en voor uw gezondheid.

Verwerking van afval en chemische producten

Afvalproducten zoals gebruikte olie, brandstof, koelvloeistof, remvloeistof en accu's kunnen het milieu en de gezondheid schaden:

- Bewaar geen vloeibare afvalstoffen in drank- of limonadeflessen – iemand zou er per ongeluk uit kunnen drinken.
- Raadpleeg uw plaatselijke recyclingcentrum of erkende dealer voor advies over wat te doen met afvalproducten.

GEBRUIK

Bedieningselementen bij de bestuurdersstoel (PowrReverser)

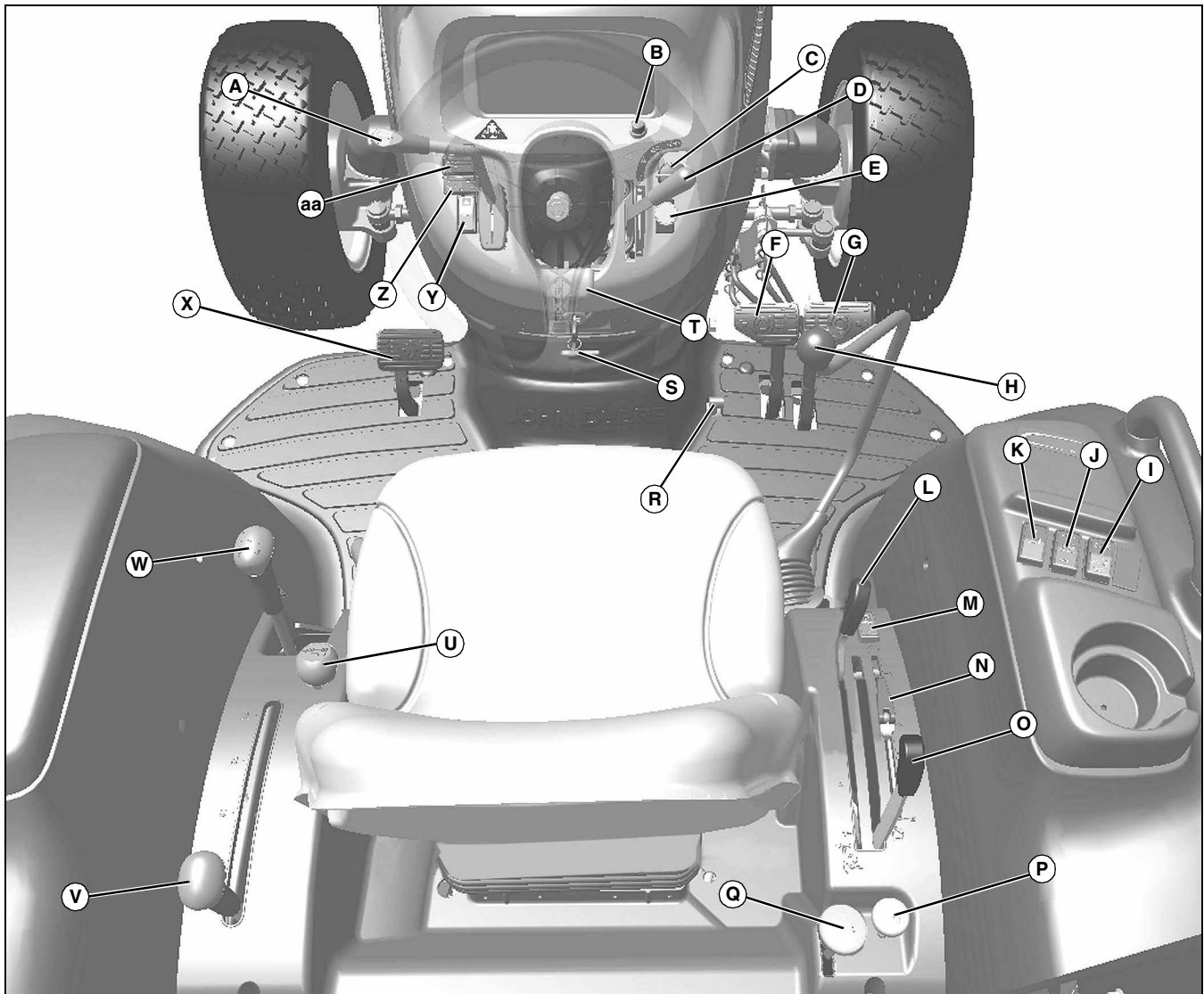

MX36521

Opmerking bij afbeelding: Het is mogelijk dat niet alle afgebeelde bedieningselementen op uw machine aanwezig zijn.

- A - Reverser-hendel
- B - Claxon
- C - Regelknop verlichting
- D - Toerental handgashendel
- E - Knop voor inschakelen van achteraftakas
- F - Rempedaal voor linksaf
- G - Rempedaal voor rechtsaf
- H - Hendel voor dubbele selectieve regelklep (SCV)
- I - MotionMatch™-schakelaar
- J - Accel/Decel (optrekken/afremmen) -schakelaar
- K - Schakelaar cruise-control
- L - Hendel voor derde selectieve regelklep (SCV)

- M - Schakelaar wisselklep
- N - Stopknop diepteafstelling tuimelas
- O - Regelhendel tuimelas
- P - Inschakelknop middenaftakas
- Q - Regelhendel achteraftakas met twee snelheden
- R - Toerental voetgaspedaal
- S - Contactschakelaar
- T - Regelhendel stuurkanteling
- U - Knop voor mechanische voorwielaandrijving (MVWA)
- V - Snelheidsbereikhendel transmissie
- W - Versnellingshendel transmissie
- X - Koppelingspedaal
- Y - Schakelaar waarschuwingslicht
- Z - Schakelaar voor richtingaanwijzers
- AA- Schakelaar weergavemodus

GEBRUIK

Bedieningselementen bij de bestuurdersstoel (eHydro zonder cabine)

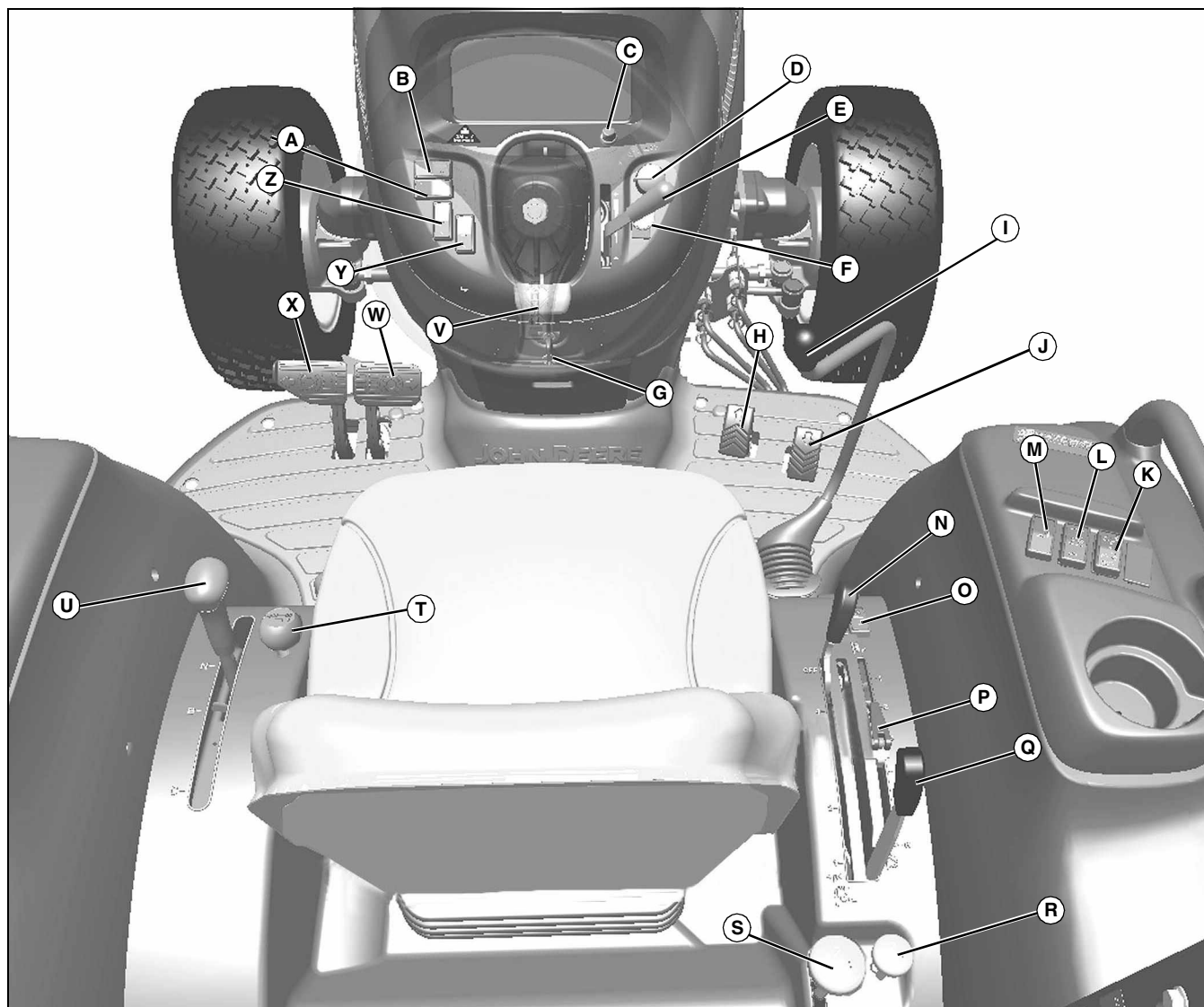

MX36520

Opmerking bij afbeelding: Het is mogelijk dat niet alle afgebeelde bedieningselementen op uw machine aanwezig zijn.

- A - Schakelaar voor richtingaanwijzers
- B - Schakelaar weergavemodus
- C - Claxon
- D - Regelknop verlichting
- E - Toerental handgashendel
- F - Knop voor inschakelen van achteraftakas
- G - Contactschakelaar
- H - Pedaal voor vooruit rijden
- I - Hendel voor dubbele selectieve regelklep (SCV)
- J - Pedaal voor achteruit rijden
- K - MotionMatch™-schakelaar
- L - Accel/Decel (optrekken/afremmen) -schakelaar

- M - Schakelaar cruise-control
- N - Hendel voor derde selectieve regelklep (SCV)
- O - Schakelaar wisselklep
- P - Stopknop diepteafstelling tuimelas
- Q - Regelhendel tuimelas
- R - Inschakelknop middenaftakas
- S - Regelhendel achteraftakas met twee snelheden
- T - Knop voor mechanische voorwiel aandrijving (MVWA)
- U - Snelheidsbereikhendel transmissie
- V - Regelhendel stuurkanteling
- W - Rempedaal voor rechtsaf
- X - Rempedaal voor linksaf
- Y - Schakelaar LoadMatch™
- Z - Schakelaar waarschuwingslicht

GEBRUIK

Bedieningselementen bij de bestuurdersstoel (eHydro met cabine)

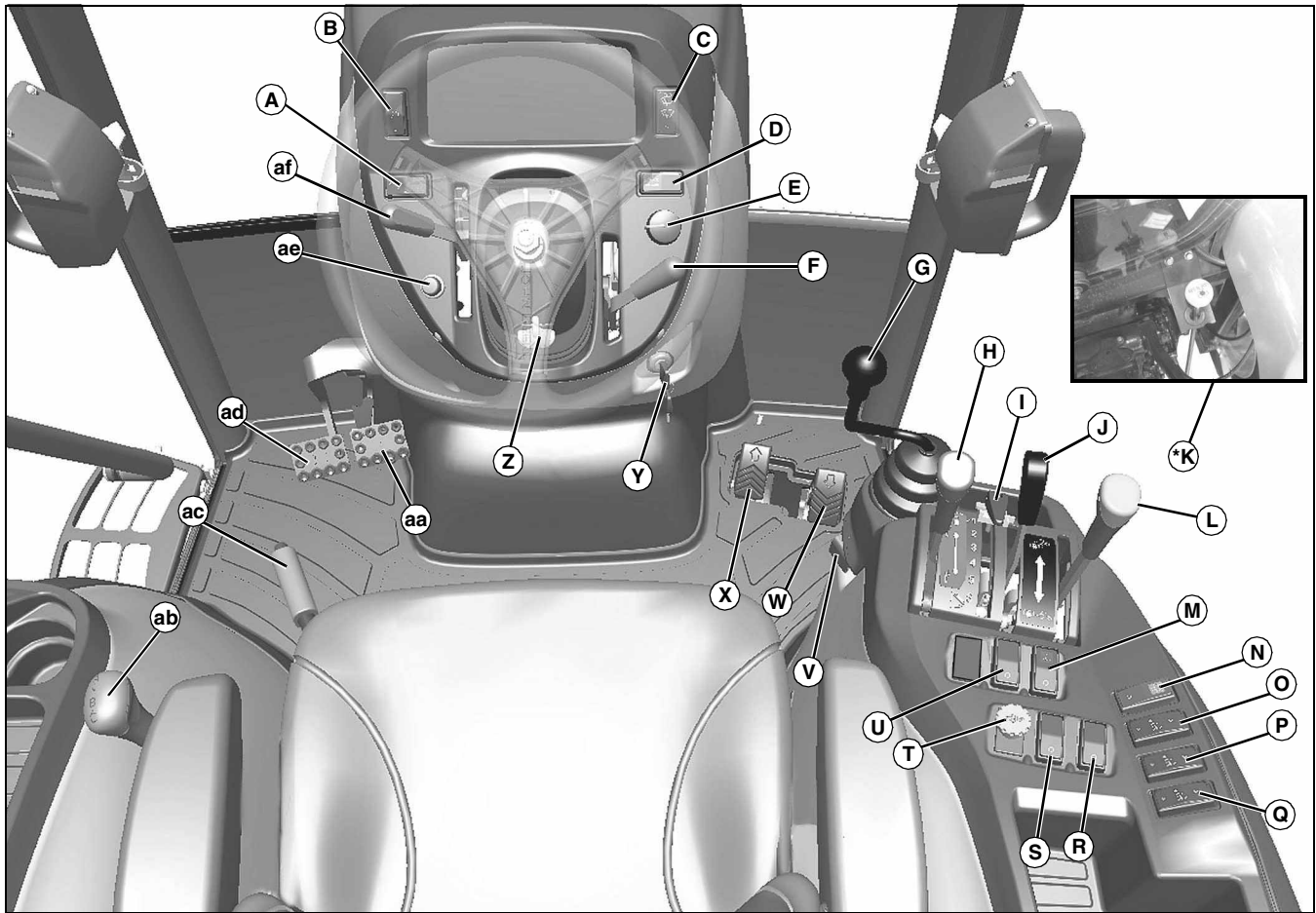

MX36530

Opmerking bij afbeelding: Het is mogelijk dat niet alle afgebeelde bedieningselementen op uw machine aanwezig zijn.

- A** - Schakelaar voor richtingaanwijzers
- B** - Schakelaar LoadMatch™
- C** - Schakelaar ruitensproeier voor
- D** - Schakelaar weergavemodus
- E** - Regelknop verlichting
- F** - Toerental handgashendel
- G** - Hendel voor dubbele selectieve regelklep (SCV)
- H** - Hendel voor derde selectieve regelklep (SCV)
- I** - Stopknop diepteafstelling tuimelas
- J** - Regelhendel tuimelas
- K** - Knop voor achteraftakas met 2 snelheden
(*Geplaatst buiten de achterkant van de cabine, net links van het rechter achterspatbord.)
- L** - Selectiehendel voor de middenaftakas
- M** - Schakelaar waarschuwingslicht
- N** - Schakelaar zwaailicht
- O** - Schakelaar cruise-control

of (optioneel) Schakelaar voor cruise/max. snelheid

- P** - Accel/Decel (optrekken/afremmen) -schakelaar
- Q** - MotionMatch™-schakelaar
- R** - Schijnwerpers achter
- S** - Schakelaar ruitensproeier achter
- T** - Inschakelknop achterste/middelste aftakas
- U** - Schakelaar wisselklep
- V** - Vergrendelingshendel selectieve regelklep
- W** - Pedaal voor achteruit rijden
- X** - Pedaal voor vooruit rijden
- Y** - Contactschakelaar
- Z** - Regelhendel stuurkanteling
- AA**- Rempedaal voor rechtsaf
- AB**- Snelheidsbereikhendel transmissie
- AC**- Parkeerremhendel
- AD**- Rempedaal voor linksaf
- AE**- Claxon
- AF**- Hendel mechanische voorwielaandrijving (MVWA)

GEBRUIK

Bedieningselementen vloerpaneel

Tractors (zonder cabine)

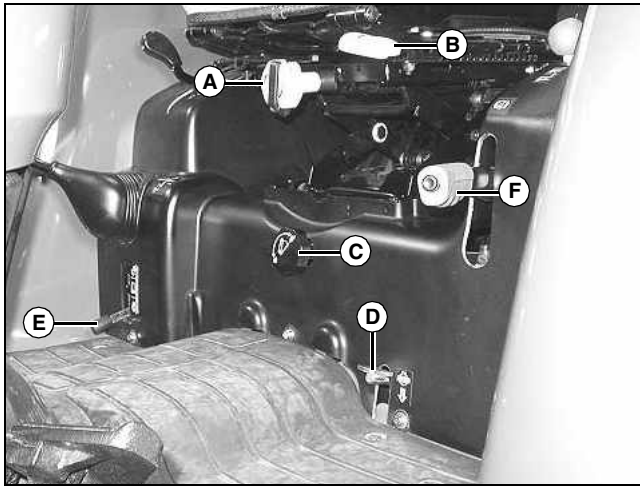

MX32702

Opmerking bij afbeelding: Het eHydro-model afgebeeld. Op het PowrReverser-model bevindt het differentieelvergrendelingspedaal zich aan de rechterkant van de bedieningselementen van het vloerpaneel.

- A - Gewichtsafstelknop bestuurdersstoel
- B - Instellingshendel bestuurdersstoel
- C - Regelknop daalsnelheid tuimelas
- D - Differentieelvergrendelingspedaal
- E - Vergrendeling voor de dubbele selectieve regelklep (SCV)
- F - Parkeerremhendel

Tractors met cabine (standaardstoel)

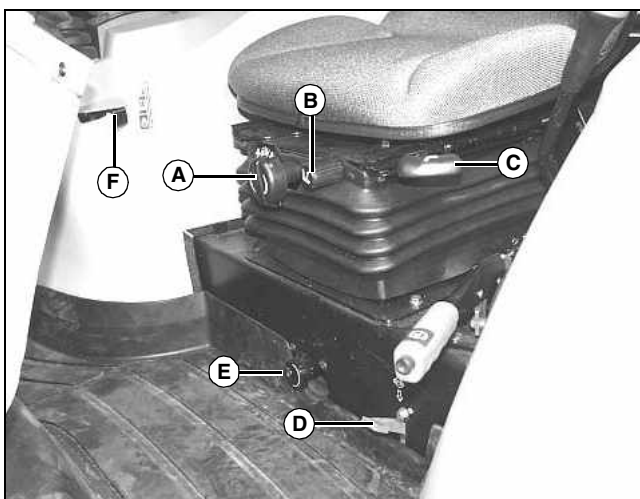

MX35763

- A - Gewichtsafstelknop bestuurdersstoel
- B - Afstelknop stoelhoogte
- C - Instellingshendel bestuurdersstoel

- D - Differentieelvergrendelingspedaal
- E - Regelknop daalsnelheid tuimelas
- F - Vergrendeling voor de dubbele selectieve regelklep (SCV)

Tractors met cabine (luke stoel)

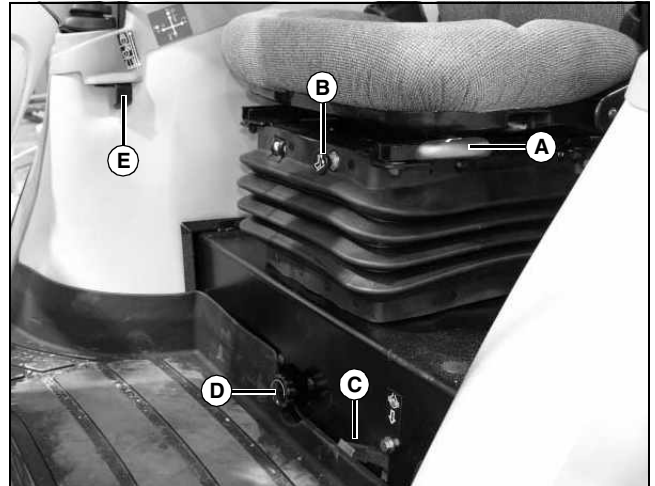

MX22965

- A - Instellingshendel bestuurdersstoel
- B - Gewichtsafstelknop bestuurdersstoel
- C - Differentieelvergrendelingspedaal
- D - Regelknop daalsnelheid tuimelas
- E - Vergrendeling voor de dubbele selectieve regelklep (SCV)

Bedieningselementen voor de luchttemperatuur

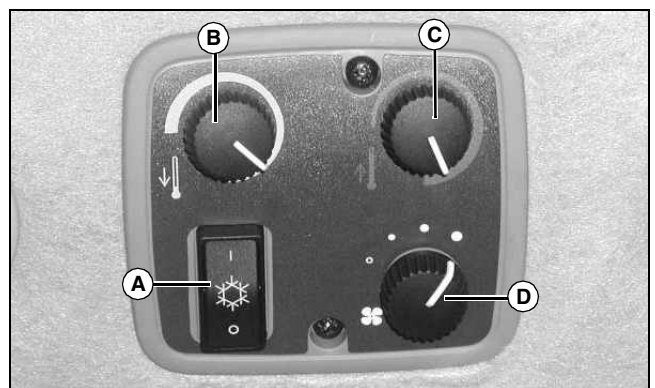

MX22964

- A - Schakelaar voor airconditioning en ontdooien
- B - Regelknop temperatuur airconditioning
- C - Regelknop temperatuur verwarming
- D - Regelknop ventilatorsnelheid

GEBRUIK

Controlelijst voor dagelijks gebruik

- Test de veiligheidssystemen. Voer de controleprocedure uit voor het veiligheidsvergrendelingssysteem.
- Controleer het motoroliepeil.
- Controleer het transmissieoliepeil.
- Controleer de rubber stofafvoerlepel van het luchtfilter.
- Controleer het koelvloeistofpeil in de radiator.

Voorkom schade aan kunststoffen en gelakte oppervlakken

- Veeg kunststof onderdelen niet af, tenzij ze eerst zijn schoongespoeld.
- Insectenwerende middelen kunnen kunststoffen en gelakte oppervlakken beschadigen. Spuit niet met insectenwerend middel in de buurt van de machine.
- Zorg dat u geen brandstof morst op de machine. Brandstof kan het oppervlak beschadigen. Ruim gemorste brandstof onmiddellijk op.

De machine in- en uitstappen

Gebruik van opstapje



MX35832

Opmerking bij afbeelding: Trekker met cabine afgebeeld.

Het opstapje (A) bevindt zich aan de linkerkant van de machine. Gebruik het opstapje om de bestuurdersplaats te betreden en te verlaten.

Gebruik van de linkerzijdeur (trekker met cabine)

Om de cabine binnen te gaan, drukt u op de knop op de hendel (B) en opent u de deur. Sluit de deur totdat hij zich in gesloten stand vergrendelt.

Om de cabine te verlaten, drukt u op de knop op de binnenkant van de deurhendel en opent u de deur.

Nooduitgang

Open het glazen paneel aan de rechterkant van de cabine om deze in noodgevallen te verlaten.

Afstellen van de stoel (zonder cabine)

Voordat u de motor start om de machine te gebruiken, dient u de stand, hoogte en vering van de bestuurdersstoel af te stellen.

Afstellen van de stoelpositie

1. Ga op de bestuurdersstoel zitten.

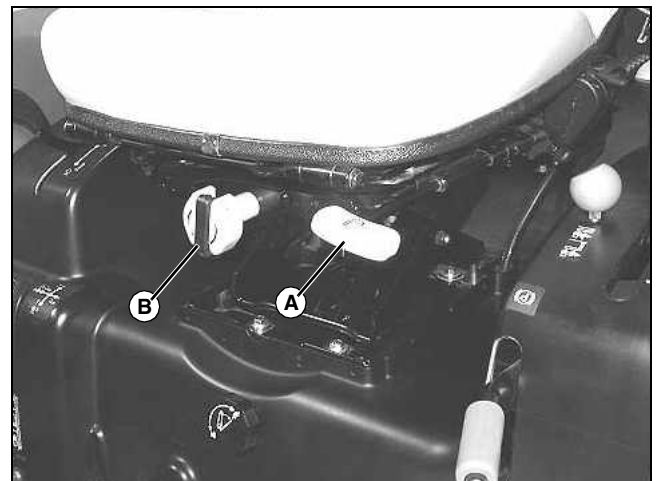

MX32704

2. Draai de hendel voor het verstellen van de bestuurdersstoel (A) rechtsom.
3. Schuif de stoel voorwaarts of achterwaarts naar de gewenste positie.
4. Laat de hendel los om de stoel te vergrendelen op een plaats vanwaar alle bedieningsorganen goed bereikbaar zijn.

Afstellen van stoel op gewicht bestuurder

1. Trek de hendel (B) op de knop voor afstelling van de stoel op het bestuurdersgewicht naar buiten.
2. Draai de hendel rechts- of linksom om de gewenste

GEBRUIK

vering in te stellen voor uw gewicht. Bij een correcte afstelling mag de vering niet tot op de grond doorzakken.

3. Zet de hendel weer in de gesloten stand.

Afstellen stoel (trekker met cabine)

Afstellen positie van de standaardstoel

1. Ga op de bestuurdersstoel zitten.

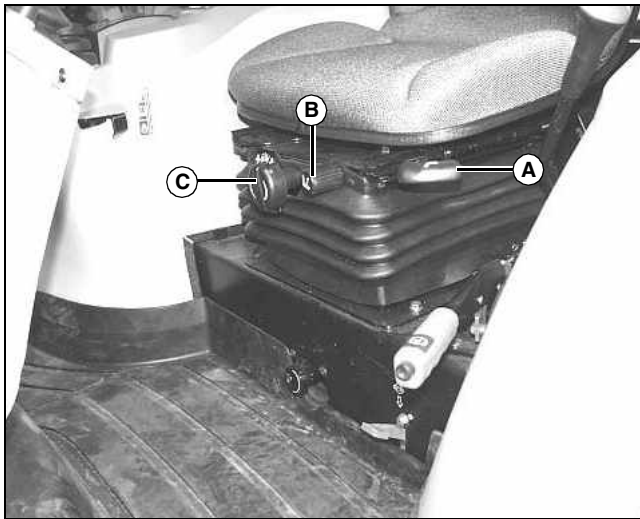

MX35763

2. Draai de hendel voor het afstellen van de bestuurdersstoel (A) linksom.
3. Schuif de stoel voorwaarts of achterwaarts naar de gewenste positie.
4. Laat de hendel los zodat de stoel in die stand vergrendeld wordt. Controleer of alle bedieningselementen goed bereikbaar zijn.

5. Om de hoogte van de stoel in te stellen, draait u de afstelknop voor de stoelhoogte (B) naar rechts zodat de stoel iets naar voren kantelt of naar links om de stoel iets naar achteren te kantelen totdat u comfortabel zit.

Afstellen standaardstoel op gewicht bestuurder

1. Trek de hendel (C) op de knop voor afstelling van de stoel op het bestuurdersgewicht naar buiten.
2. Draai de hendel rechts- of linksom om de gewenste vering in te stellen voor uw gewicht. Bij een correcte afstelling mag de vering niet tot op de grond doorzakken.
3. Zet de hendel weer in de gesloten stand.

Afstellen van de positie van de luxe stoel

1. Ga op de bestuurdersstoel zitten.

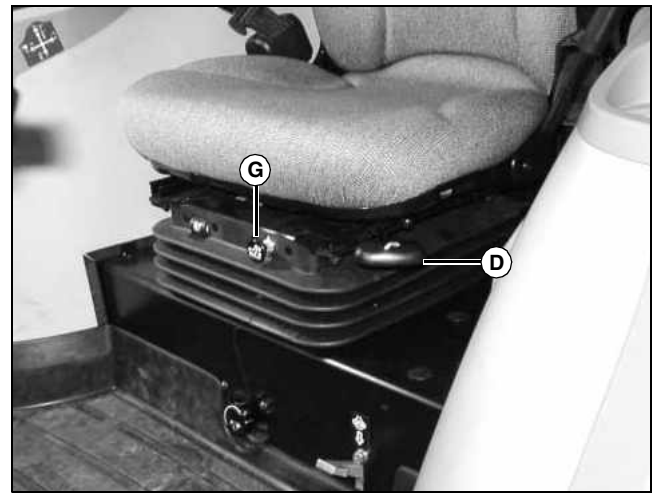

MX35534

2. Draai de hendel voor het afstellen van de bestuurdersstoel (D) linksom.
3. Schuif de stoel voorwaarts of achterwaarts naar de gewenste positie.
4. Laat de hendel los zodat de stoel in die stand vergrendeld wordt. Controleer of alle bedieningselementen goed bereikbaar zijn.



MX23822

5. Trek de hendel (E) terug naar de armsteun om de stoel te ontgrendelen en kantel de rug van de stoel naar voren of naar achteren.
6. Laat de hendel los zodat de stoel in die stand vergrendeld wordt. Controleer of alle bedieningselementen goed bereikbaar zijn.
7. Draai de knop (F) linksom om de armsteunen van de stoel te ontgrendelen en hoger of lager af te stellen. Draai de knop rechtsom om de armsteunen vast te zetten.

Afstellen van de luxe stoel op gewicht bestuurder

1. Zet de parkeerrem vast en start de motor.
2. Trek de knop voor afstelling van de stoel op het bestuurdersgewicht (G) naar buiten om de luchtdruk in de stoel te verhogen tot de gewenste vering voor het gewicht van de bestuurder is verkregen. Bij een correcte afstelling

GEBRUIK

mag de vering niet tot op de grond doorzakken.

3. Druk de knop voor afstelling van de stoel op het bestuurdersgewicht (G) in om de luchtdruk in de stoel te verlagen tot de gewenste vering voor het gewicht van de bestuurder is verkregen. Bij een correcte afstelling mag de vering niet tot op de grond doorzakken.

4. Zet de motor af.

Gebruik achterraam

Openen en sluiten van het achterraam

BELANGRIJK: Vermijd schade! Controleer of de armen van de hefinrichting en de achter aangehaakte werktuigen niet in de weg zitten voordat u het achterraam opent.

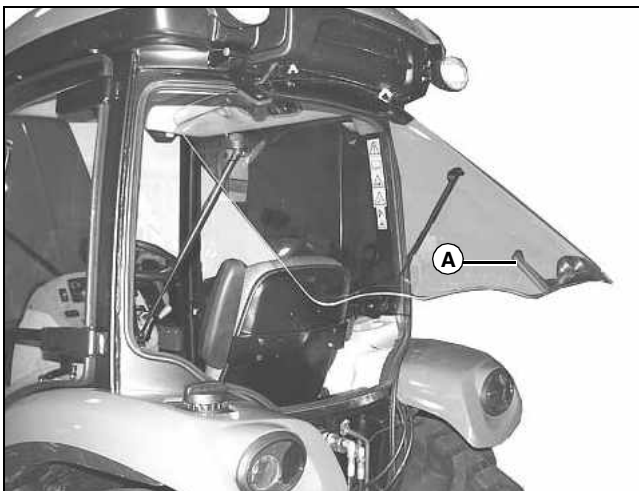

MX35770

Haal de vergrendeling (A) op de binnenkant van het achterraam los en duw het raam uit om het te openen. Trek het raam dicht om het te sluiten en de vergrendeling vast te zetten.

Nooduitgang

Als de cabinedeuren in een noodsituatie geblokkeerd zijn, verlaat u de cabine via het achterraam.

Gebruik temperatuurbedieningselementen

Systeem voor airconditioning en ontdooien

Druk op de bovenste helft van de airconditioning-/ontdooischakelaar om het systeem AAN te zetten. Druk op de onderkant van de schakelaar om het systeem UIT te zetten.

Regelen van de temperatuur van de airconditioning

Draai de regelknop van de airconditioning rechtsom om warmere lucht door de luchtroosters te laten stromen. Draai de knop linksom om koudere lucht door de luchtroosters te laten stromen. Hoe dikker de blauwe balk bij de knop, des te lager de ingestelde temperatuur.

Regelen van de temperatuur van de verwarming

Draai de regelknop van de verwarming rechtsom om warmere lucht door de luchtroosters te laten stromen. Draai de knop linksom om koudere lucht door de luchtroosters te laten stromen. Hoe dikker de rode balk bij de knop, des te hoger de ingestelde temperatuur.

Afstellen van de ventilatorsnelheid

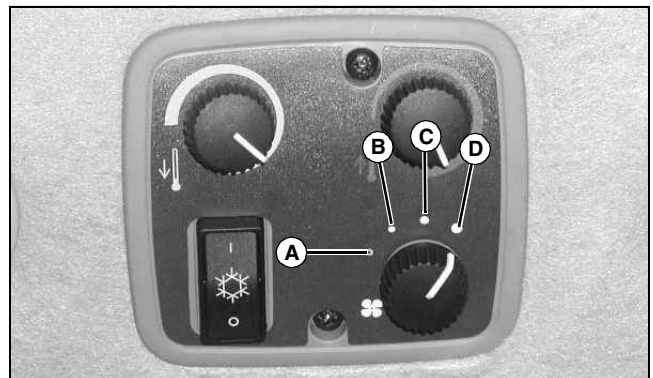

MX22964

- A - Uit (off)
- B - Laag (low)
- C - Middel (medium)
- D - Hoog (high)

Zet de ventilatorsnelheidsknop op de gewenste stand.

Afstellen hoek van het stuur



LET OP: Vermijd letsel! Probeer het stuur nooit af te stellen terwijl de machine rijdt. De bestuurder kan de macht over het stuur verliezen.

- Zet de machine stil voordat u het stuur verstelt.
- Vergrendel het stuur in de gewenste stand voordat er gereden wordt met de machine.

1. Zet de machine stil.
2. Trek de bedieningshendel voor de stuurhoek omhoog om het stuur vrij te zetten.

This as a preview PDF file from best-manuals.com



Download full PDF manual at best-manuals.com