

JOHN DEERE
AG & TURF DIVISION

Compact Utility Tractor
4320, 4520, 4720

OMLVU26173 F2

INSTRUKTIONSBOK



JOHN DEERE

Europeisk version
Tillverkad i USA



Inledning

Tack för att du valde en John Deere-produkt

Vi är glada att du är vår kund, och önskar dig många års säkert och tillfredsställande bruk av maskinen.

Användning av instruktionsboken

Denna instruktionsbok är en viktig del av maskinen och bör medfölja maskinen när du säljer den.

Genom att läsa instruktionsboken hjälper du dig själv och andra att undvika person- och fordonsskador.

Informationen i denna instruktionsbok hjälper föraren att använda maskinen på säkraste och mest effektiva sätt. Om du vet hur maskinen skall användas säkert och korrekt, kan du lära andra köra maskinen.

För att kunna använda redskap på ett säkert och korrekt sätt, ska du läsa om säkerhet och körning i såväl redskapets som fordonets instruktionsbok.

Denna instruktionsbok och varningsdekalerna på maskinen kan finnas tillgängliga på andra språk (kontakta din auktoriserade återförsäljare för beställning).

Avsnitten i instruktionsboken är placerade i särskild ordning för att hjälpa dig att förstå alla säkerhetsmeddelanden och reglagefunktioner, så att du kan använda maskinen säkert. Du kan också använda denna instruktionsbok för att få svar på eventuella frågor angående körning eller service. Ett praktiskt index i slutet av boken hjälper dig att hitta nödvändig information snabbt.

Maskinen som visas i denna instruktionsbok kan skilja sig något från din maskin, men de är tillräckligt lika för att du skall kunna förstå instruktionerna.

Vilket som är HÖGER respektive VÄNSTER sida avgör man genom att stå i körriktningen. En streckad linje (-----) indikerar att den del som pilen avser att visa, är dold.

Innan maskinen levererades utförde återförsäljaren en noggrann inspektion för att garantera bästa prestanda.

Maskinens användning

Denna maskin är endast avsedd för vanliga jordbrukssysslor, underhåll av parker och rekreatiomsområden och för arbete vintertid. Allt annat bruk strider mot avsedd användning.

Maskinen är inte avsedd för användning vid skogsarbeten. Förarstationen ger inte tillräckligt skydd för förare i den miljön.

Hytten från tillverkaren är inte utformad för att ge tillräckligt skydd mot farliga föremål. Föraren måste använda lämplig personlig skyddsutrustning.

Tillverkaren påtar sig inget ansvar för person- eller maskinskada som orsakas av felaktigt bruk, utan användaren måste ensam bära detta ansvar. Fullständig efterlevnad av villkoren för drift, service och reparation, så som de specificerats av tillverkaren, utgör också väsentliga element för det avsedda användningsområdet.

Arbete, underhåll och reparation av denna maskin får endast utföras av en person som är väl förtrogen med alla dess egenskaper, samt är insatt i gällande säkerhetsbestämmelser (förebyggande av olyckor). Dessa säkerhetsbestämmelser, och alla andra vedertagna regler för säkerhet och yrkesmedicin samt trafikregler, måste alltid iakttagas.

Att ställa in bränsletillförseln över de specificerade fabriksinställningarna, eller att på annat sätt överbelasta maskinen, leder till att garantin för maskinen blir ogiltig.

Alla godtyckliga ändringar som utförs på denna maskin, befriar tillverkaren från allt ansvar för eventuella maskin- eller personskador.

Särskilda meddelanden

Instruktionsboken innehåller särskilda meddelanden som fäster uppmärksamheten på potentiella säkerhetsrisker och maskinskador, samt ger användbar information angående körning och service. Läs all information noga för att undvika person- och maskinskador.



WARNING! Undvik personskada! Denna symbol och text talar om att det finns potentiell risk för att föraren eller andra kan skadas eller omkomma, om risker eller förfaringsätt ignoreras.

VIKTIGT! Undvik skada! Denna text varnar för åtgärder eller tillstånd som kan resultera i maskinskada.

OBS! I hela instruktionsboken ges allmän information som hjälper föraren med körning och service av maskinen.

Produktens identifieringsnummer

Anteckna identifikationsnumren

Kompakt brukstraktor

Modeller med öppen hytt PIN (810481 -)

Hyttmodell-PIN (840001 -)

Ange alltid maskinens modell- och ID-nummer om du behöver kontakta ett auktoriserat servicecenter för information om service.

Du måste hitta produktens ID-nummer. Anteckna sedan informationen på nedanstående plats.

INKÖPSDATUM:

ÅTERFÖRSÄLJARENS NAMN:

ÅTERFÖRSÄLJARENS TELEFON:

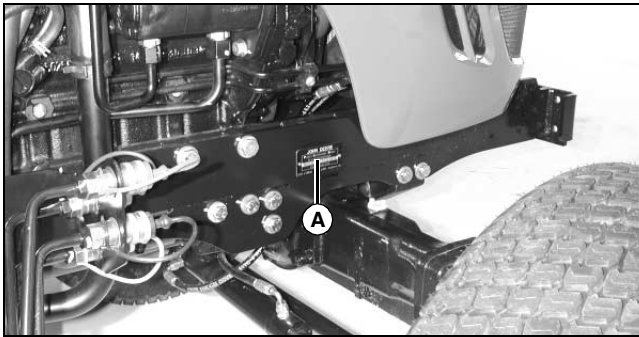

MX20634

PRODUKTENS IDENTIFIKATIONSNUMMER (A):

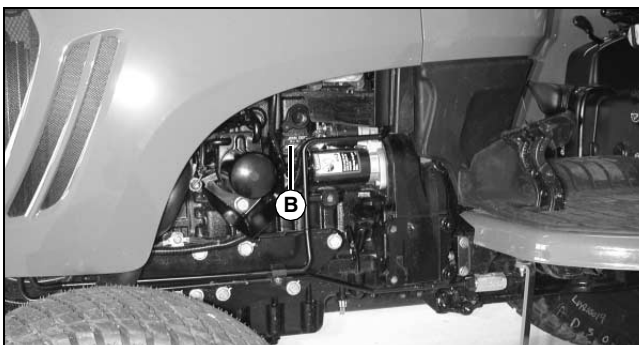

MX20635

MOTORNS SERIENUMMER (B):

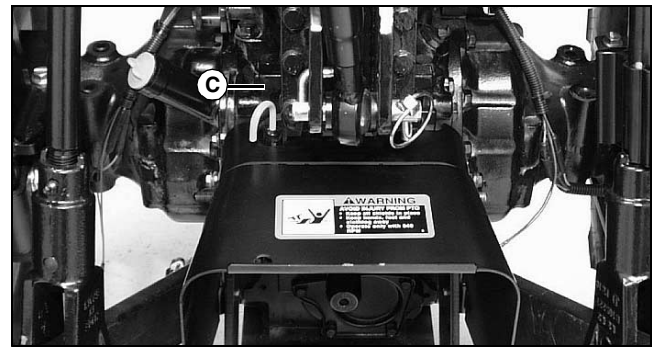

MX4778

TRANSMISSIONENS SERIENUMMER (C):



MX35852

HYTTENS SERIENUMMER (D):

Innehållsförteckning

Säkerhetsdekalering.....	1
Säkerhet.....	5
Körning.....	18
Körning.....	22
Reservdelar.....	65
Serviceintervaller.....	66
Service - Smörjning.....	68
Service - motor.....	69
Service - transmission.....	81
Service av styrning och bromsar.....	86
Service - el-system.....	88
Service - diverse.....	96
Felsökning.....	105
Förvaring.....	115
Montering.....	117
Specifikationer.....	118
Intyg om överensstämmelse.....	128
Sakregister.....	129

Ursprunglig instruktion

All information, illustrationer och tekniska data i förarhandboken är baserad på den information som förelåg då boken trycktes. Rätt till ändringar utan föregående varning, har reserverats.

COPYRIGHT© 2012

Deere & Co.

John Deere Ag & Turf Division

Alla rättigheter har reserverats.

Tidigare utgåvor

COPYRIGHT©

OMLVU26173 F2 - Svenska

Säkerhetsdekal

Plats för säkerhetsdekal

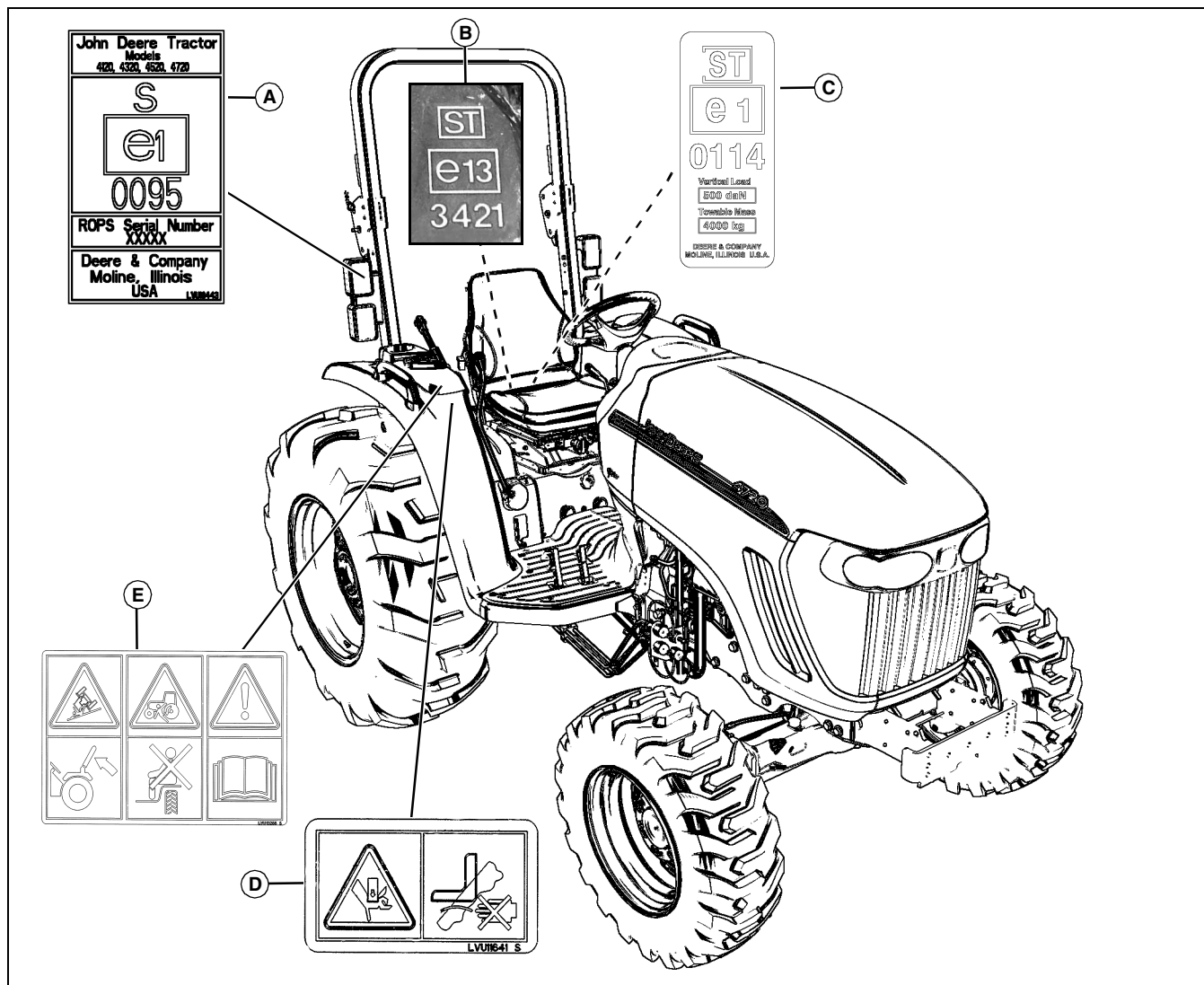

MX40881

Om bilden: Använd dekalnumret som används i tabellen nedan för att lokalisera hela texten på dekalens meddelande enligt den här bilden.

**A - GODKÄNNANDESKYL FÖR ROPS-SKYDD
LVU16443**

B - DRAGKROKENS EEG-INFORMATION M72571

C - DRAGBOMMENS EEG-DEKAL LVU16954

D - SE UPP! UNDVIK KROSSKADOR LVU11641

E - VARNING / VAR FÖRSIKTIG LVU13286

Säkerhetsdekaler

Plats för säkerhetsdekaler

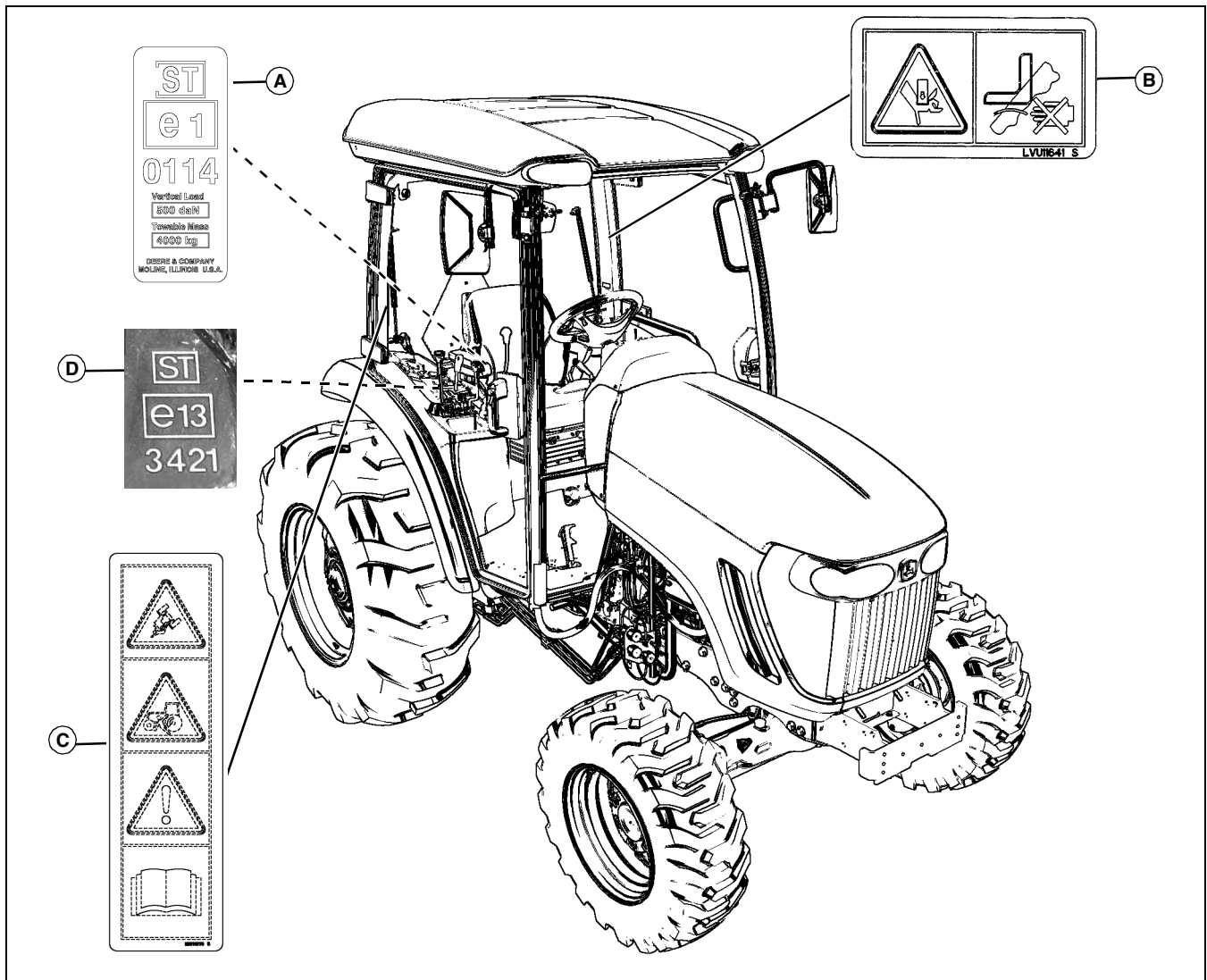

MX40883

Om bilden: Använd dekalnumret som används i tabellen nedan för att lokalisera hela texten på dekalens meddelande enligt den här bilden.

- A - DRAGBOMMENS EEG-DEKAL LVU16954
- B - SE UPP! UNDVIK KROSSKADOR LVU11641
- C - VARNING HET YTA M117554
- D - VARNING / VAR FÖRSIKTIG MIU10773
- E - DRAGKROKENS EEC-INFORMATION

Det kan finnas ytterligare säkerhetsinformation på delar och komponenter från leverantörer som inte återgivits i den här instruktionsboken.



Illustrerade varningsdekaler

Maskinen har på ett antal viktiga ställen försetts med dekaler som varnar för eventuella risker. Faran påvisas genom en varningstriangel. En bild bredvid visar hur personskador kan undvikas. Här följer en kort beskrivning av dessa dekaler och var de finns placerade på maskinen.

Säkerhetsdekaler

VARNING / VAR FÖRSIKTIG - MIU10773

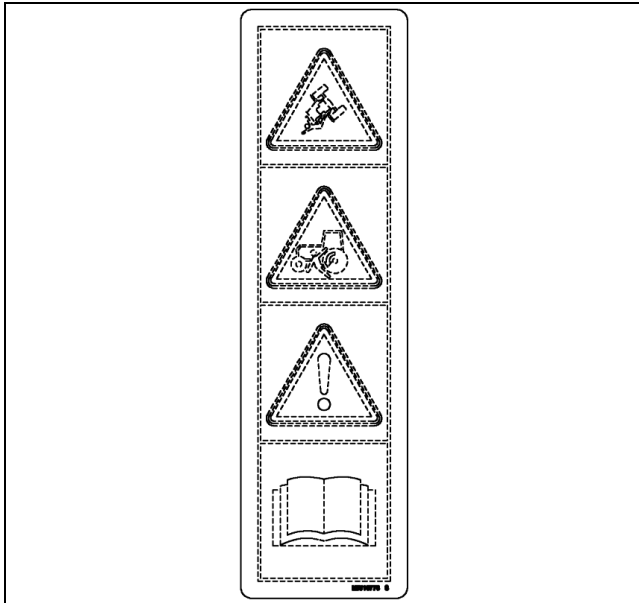

MIU10773

VAR FÖRSIKTIG! TILLÅT INGA PASSAGERARE

- Tillåt endast föraren att åka med maskinen. Tillåt inga passagerare.
- Passagerare på maskinen kan träffas av främmande föremål eller kastas av maskinen och skadas allvarligt.
- Passagerare skymmer förarens sikt, så att maskinen inte längre kan köras på ett säkert sätt.

VARNING! UNDVIK KROSSKADOR

- Hoppa inte ut, om maskinen välter.
- Använd säkerhetsbältet.

VAR FÖRSIKTIG! LÄS INSTRUKTIONSBOKEN

1. Läs instruktionsboken innan du använder denna maskin.
2. Håll alla skydd på plats.
3. Lyft bara upp bogserade laster till dragstången för att undvika obalans i bakre delen.
4. Kontrollera att ingen är i vägen för maskinen innan du startar motorn eller driften.
5. Tillåt inga passagerare på maskin eller utrustning.
6. Håll händer, fötter och kläder borta från motordrivna delar.
7. Minska hastigheten när du svänger eller använder individuella bromsar eller kör runt hinder på ojämn mark eller branta sluttningar.
8. Koppla ihop bromspedalerna när du kör på allmän väg.
9. Använd blinkande varningsljus på allmän väg såvida det inte är förbjudet.

10. Stäng av motorn, sänk redskapet till marken och växla till "PARK" eller dra åt bromsen(-arna) ordentligt innan du stiger av.

11. Vänta tills alla rörelser har stoppat innan du servar maskinen.

12. Ta ur startnyckeln om maskinen lämnas utan uppsikt.

VARNING! TILLÅT INGA PASSAGERARE - LVU13286

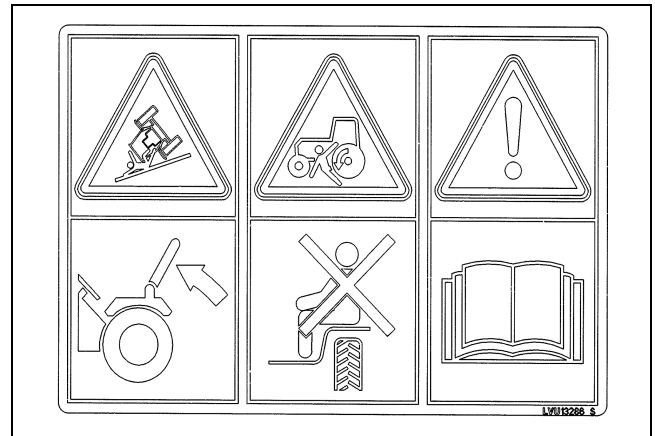

LVU13286

VAR FÖRSIKTIG! TILLÅT INGA PASSAGERARE

- Tillåt endast föraren att åka med maskinen. Tillåt inga passagerare.
- Passagerare på maskinen kan träffas av främmande föremål eller kastas av maskinen och skadas allvarligt.
- Passagerare skymmer förarens sikt, så att maskinen inte längre kan köras på ett säkert sätt.

VARNING! UNDVIK KROSSKADOR

- Ha ROPS-skyddet helt uppfällt.
- Hoppa inte ut om maskinen välter.
- Använd säkerhetsbältet.
- Om ROPS-skyddet måste vara nedfällt:
 - kör extra försiktigt.
 - använd INTE säkerhetsbältet.

VAR FÖRSIKTIG! LÄS INSTRUKTIONSBOKEN

1. Läs instruktionsboken innan du använder denna maskin.
2. Håll alla skydd på plats.
3. Lyft bara upp bogserade laster till dragstången för att undvika obalans i bakre delen.
4. Kontrollera att ingen är i vägen för maskinen innan du startar motorn eller driften.

Säkerhetsdekaler

5. Tillåt inga passagerare på maskin eller utrustning.
6. Håll händer, fötter och kläder borta från motordrivna delar.
7. Minska hastigheten när du svänger eller använder individuella bromsar eller kör runt hinder på ojämn mark eller branta sluttningar.
8. Koppla ihop bromspedalerna när du kör på allmän väg.
9. Använd blinkande varningsljus på allmän väg såvida det inte är förbjudet.
10. Stäng av motorn, sänk redskapet till marken och växla till "PARK" eller dra åt bromsen(-arna) ordentligt innan du stiger av.
11. Vänta tills alla rörelser har stoppat innan du serverar maskinen.
12. Ta ur startnyckeln om maskinen lämnas utan uppsikt.

SE UPP! UNDVIK KROSSKADOR - LVU11641

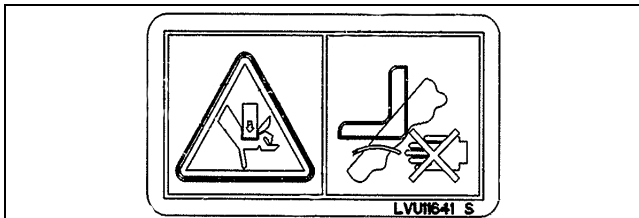

LVU11641

Håll händer och fingrar borta från sidorna på sätets ryggstöd och området bakom sätet. Händer eller fingrar kan klämmas eller krossas.

Certifieringskylt för ROPS-skydd - LVU16443

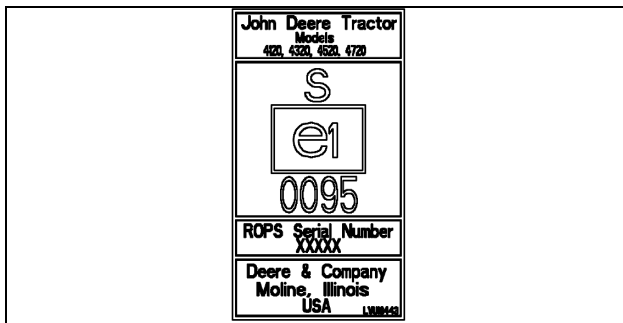

LVU16443

Om bilden: Sitter på insidan av höger ROPS-skydd på traktorer utan hytt.

Dragstångens EEC-dekal - LVU16954

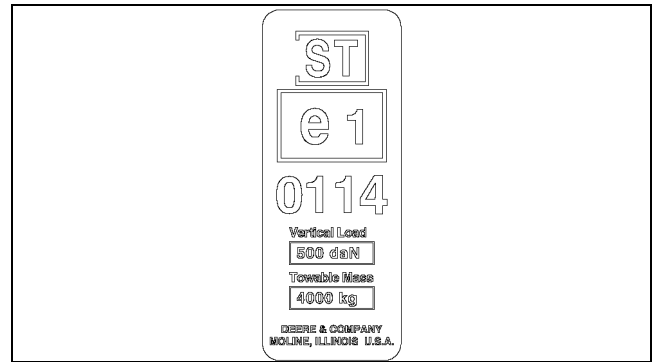

LVU16954

Om bilden: Sitter ovanpå traktorns dragbom.

Dragkrok, EEC information

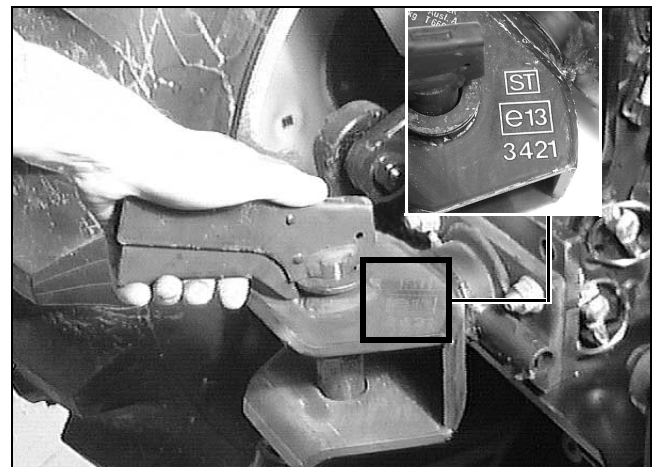

M94510, M72571

Om bilden: Informationen är instämplad ovanpå kroken.

Säkerhet



Känn igen säkerhetsinformation

Detta är varningssymbolen. Den finns både på maskinen och i denna handbok och varnar för risken för personskador.

Undvik olyckor genom att alltid följa säkerhetsföreskrifterna.

Varningsord

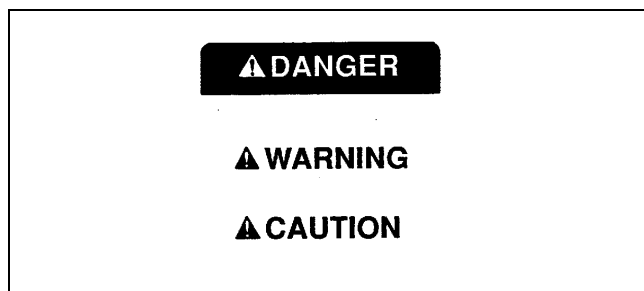

Ett varningsord FARA, VARNING eller VAR FÖRSIKTIG används tillsammans med varningssymbolen. FARA betecknar de allvarligaste farorna.

Skyltarna (FARA) sitter i närheten av särskilda faror. Allmänna försiktighetsregler upptas på VARNINGSSKYLTA. VARNING används också till att uppmärksamma säkerhetsföreskrifterna i denna handbok.

Följ säkerhetsföreskrifterna

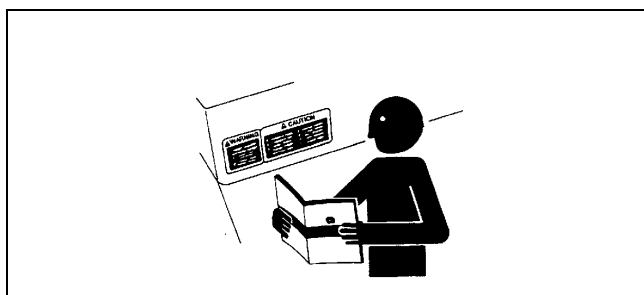

Var noga med att läsa alla säkerhetsföreskrifter i handboken och på maskinens varningsskyltar. Håll varningsskyltarna i gott skick. Ersätt omgående skyltar som fattas eller är skadade. Se till att nya komponenter och reservdelar har nödvändiga varningsskyltar. Utbytesskyltar kan erhållas från en John Deere-återförsäljare.

Det kan finnas ytterligare säkerhetsinformation på delar och komponenter från leverantörer som inte återgivits i den här instruktionsboken.

Ta reda på rätt sätt att använda maskinen och reglagen. Låt inte någon använda maskinen utan undervisning.

Håll maskinen i gott skick. Obemyndigad modifiering av redskapet kan inverka menligt på dess funktion och/eller säkerhet och kan förkorta dess livslängd.

Om någon del av denna handbok är svår att förstå, kontakta John Deere-återförsäljaren.

Var beredd i nödsituationer

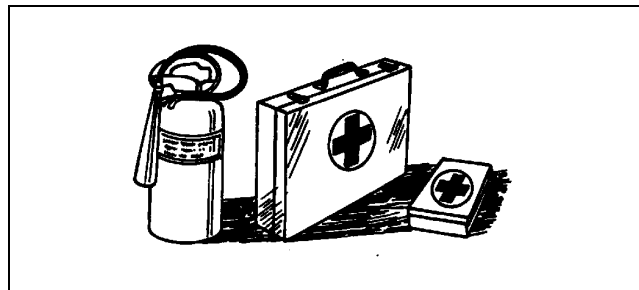

Var beredd om en eldsvåda inträffar.

Ha första förband och eldsläckare lätt tillgängliga.

Ring 112 och begär brandkår och/eller ambulans om olyckan skulle vara framme.

Använd skyddsutrustning

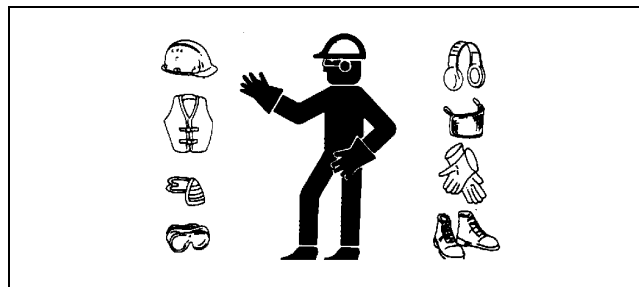

Använd alltid åtsittande kläder och lämplig skyddsutrustning.

Den säkra användningen av utrustningen kräver förarens fulla uppmärksamhet. Använd inte hörlurar för att lyssna på musik eller radio då du kör maskinen.

Säkerhet

Hörselskydd

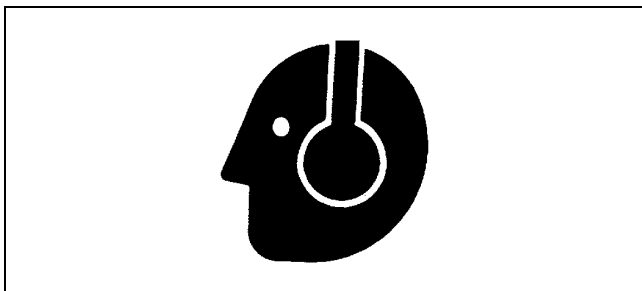

Långvarig utsättning för oväsen kan orsaka hörselskador.
Använd lämpliga hörselskydd.

Säker hantering av bränsle - undvik eldsvådor

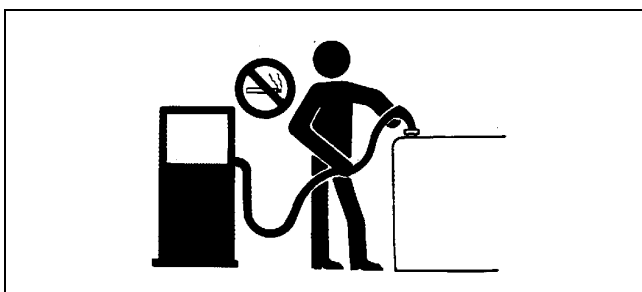

Hantera bränsle försiktigt: det är ytterst lättantändligt.
Tanka aldrig i närheten av öppen eld eller gnistor och rök inte.

Stäng alltid av motorn före tankningen. Fyll bränsledunken utomhus.

Undvik eldsvådor genom att hålla maskinen fri från smuts, fett och skräp. Torka alltid upp ev. bränslespill.

Använd endast en godkänd bränsledunk för att transportera brandfarliga vätskor.

Fyll aldrig på bränsledunken på en pickups lastflak med plastfoder. Sätt alltid bränsledunkendunken på marken innan du fyller på. Vidrör bränsletanken med bränslepumpsmunstycket innan du tar av tanklocket. Håll bränslepumpsmunstycket i kontakt med bränsledunkens intag medan du fyller på.

Förvara aldrig bränsledunken där det finns en öppen eld, gnista eller tändlåga, t.ex. i en varmvattenberedare eller annan apparat.

Brandskydd

För att minska brandrisken bör traktorn inspekteras och rengöras regelbundet.

• Fåglar och andra djur kan bygga bo eller ta andra brandfarliga material in i motorrummet eller avgassystemet. Traktorn bör inspekteras och rengöras varje dag innan den används.

• Gräs, skördeprodukter och annat skräp kan ansamlas under normal drift. Detta gäller speciellt under mycket torra driftsförhållanden när luftburet skördematerial eller jordbruksdamm ansamlas. Alla sådana ansamlingar måste avlägsnas för att säkerställa rätt maskinfunktion och för att reducera brandrisken. Traktorn måste inspekteras och rengöras regelbundet under dagens lopp.

• Regelbunden och grundlig rengöring av traktorn, i kombination med andra underhållsrutiner, som listas i användarhandboken, reducerar i stor utsträckning risken för brand och dyrbar stilleståndstid.

• Förvara aldrig bränsledunken där det finns en öppen eld, gnista eller tändlåga, t.ex. i en varmvattenberedare eller annan apparat.

• Kontrollera bränsleledningar, tank, lock och kopplingar ofta för skada så att de inte har sprickor eller läckor. Byt ut vid behov.

Följ alla drifts- och säkerhetsrutiner som lagts upp på maskinen och i användarhandledningen. Var försiktig i närheten av heta motor- och avgaskomponenter under inspektion och rengöring. Innan du inspekterar eller rengör maskinen ska du alltid slå AV motorn, sätta växeln i PARKERINGSLÄGE eller dra åt parkeringsbromsen och avlägsna nyckeln. Genom att ta bort nyckeln förhindrar du andra från att starta traktorn under inspektion och rengöring.

Använd nedfällbart ROPS-skydd och säkerhetsbälten på rätt sätt

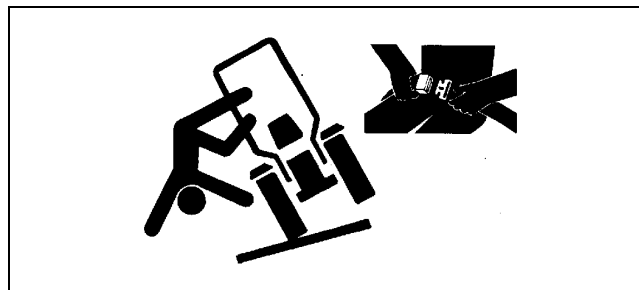

Om denna traktor är utrustad med ett nedfällbart ROPS-skydd, ska du hålla skyddet i helt utsträckt och låst läge. Om traktorn någonsin körs med ROPS-skyddet utsträckt (t.ex. för att köra in i en låg byggnad), ska du var synnerligen försiktig. Använd INTE säkerhetsbälte med ROPS-skyddet nedfällt.

Returnera ROPS-skyddet till höjt, helt utsträckt och låst

Säkerhet

läge så snart traktorn körs under normala förhållanden. Sätt alltid fast säkerhetsbältet när ROPS-skyddet är helt utsträckt och låst.

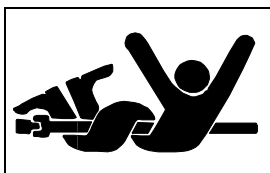

Håll avstånd från roterande drivaxlar

Allvarliga skador eller dödsolyckor kan orsakas av att man fastnar i en roterande kardanaxel.

Behåll alltid traktorns huvud- och kardanaxelskydd på plats. Se till att roterande skydd rör sig fritt.

Använd åtsittande kläder. Stäng av motorn och vänta tills kraftuttagsaxeln stannat, innan justering, tillkoppling eller rengöring utförs på ett kraftuttagsdrivet redskap.

Installera inte en adapter mellan traktorn och huvudredskapets kraftuttagsdrivaxel som låter en traktordrivaxel på 1000 r/min driva en 540 r/min-redskap med hastigheter över 540 r/min.

Installera inte en adapter som resulterar i att en del av den roterande redskapsaxeln, traktoraxeln eller adaptern är oskyddad. Traktorns huvudskydd ska överlappa änden på den splinesförsedda axeln och adaptern enligt illustrationen i tabellen.

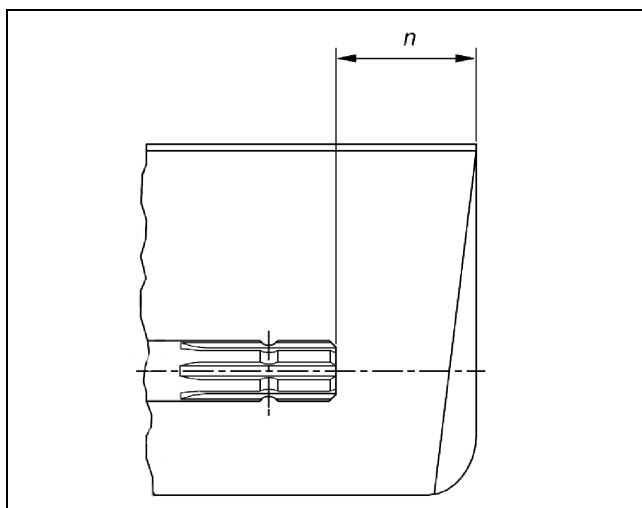

Kraftuttagstyp	Diameter	Kilspår	$n \pm 5$ mm (0.20 in.)
1	35 mm (1.378 in.)	6	85 mm (3.35 in.)
2	35 mm (1.378 in.)	21	85 mm (3.35 in.)

Kraftuttagstyp	Diameter	Kilspår	$n \pm 5$ mm (0.20 in.)
3	45 mm (1.772 in.)	20	100 mm (4.00 in.)

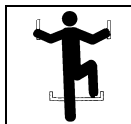

Använd fotsteg och handtag på rätt sätt

Undvik att falla genom att vara vänd mot maskinen när du kliver på och av. Bibehåll en trepunktskontakt med fotsteg och räckan. Använd aldrig reglagen som handtag.

Var extra försiktig när lera, snö eller fuktighet gör det halt. Håll fotstegen rena och fria från fett och olja. Hoppa aldrig av maskinen. Kliv aldrig på eller av en maskin som rör sig.

Läs användarhandledningen ISOBUS-redskap

Förutom för GreenStar-tillämpningar kan denna skärm användas som display för alla redskap som uppfyller ISO 11783-standarden. Detta inkluderar kapaciteten att styra ISOBUS-redskap. När skärmen används på detta sätt så genereras informationen och redskapskontrollfunktionerna på den från redskapet och på ansvar av tillverkarens tillverkare. En del av dessa redskapsfunktioner kan utgöra risk för antingen operatören eller andra personer i närheten. Läs förarhandledningen från redskapets tillverkare och följ alla säkerhetsmeddelanden i handboken och på redskapet innan du använder det.

OBS! ISOBUS hänvisar till ISO Standard 11783.

Rätt användning av säkerhetsbälte

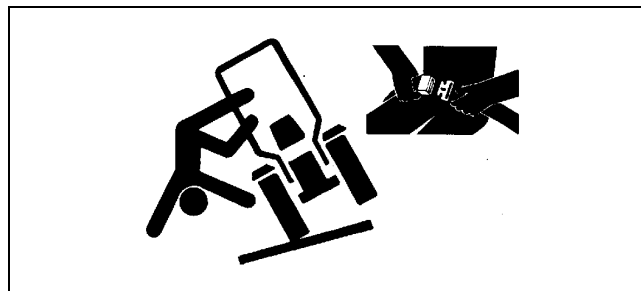

Använd säkerhetsbältet i traktorer som är utrustade med skyddsbåge för att reducera risken för personskador om traktorn skulle välta.

Använd inte säkerhetsbälte vid körning utan ROPS-skydd eller hytt.

Säkerhet

Byt ut hela säkerhetsbältet om fästbeslag, spänne, bälte eller upprullningsanordningen visar tecken på skada.

Inspektera säkerhetsbältet och fästbeslagen minst en gång per år. Titta efter tecken på lösa delar eller skador på bältet, som hack, fransar, extrem eller ovanlig förslitning, missfärgning eller nötning. Använd endast utbytesdelar som godkänts för traktorn. Tala med din John Deere-återförsäljare.

Vibration

Alla förarsäten som godkänts av John Deere är av komponenttyp och godkända i enlighet med 78/764/EEG, och har allokerats ett genomsnitt av vibrationsaccelerationen som de facto har mätts under sätet (a_{wS}), vilket motsvarar $\leq 1,25 \text{ m/s}^2$.

Detta värde får INTE användas för att beräkna vibrationspåfrestning enligt 2002/44/EG! Lokala John Deere-återförsäljare kan assistera vid beräkningen av vibrationspåfrestning.

Måtten för att reducera vibration kan inkludera:

- Lämplig körstil, t.ex. inte för snabbt
- Fjädrande framaxel
- Fjädrande hytt
- Korrekt justering av förarsätet
- Rätt däcktryck

Säker användning av traktorn



Du kan minska olycksrisken genom att vidta följande enkla försiktighetsåtgärder:

- Använd traktorn endast för de funktioner för vilken den

konstruerats, t.ex., skuffa, dra, bogsera, aktivera och bära ett antal utbytbara redskap för jordbruksarbete.

- Traktorn är inte avsedd för rekreation.
- Läs instruktionsboken innan du kör traktorn och följ drifts- och säkerhetsanvisningarna i handboken och på traktorn.
- Följ drifts- och belastningsinstruktionerna i användarhandledningen för dina redskap, t.ex. framlastare.
- Säkerställ att ingen person och inget föremål är för nära maskinen och arbetsområdet innan du startar motorn eller börjar använda maskinen.
- Håll händer, fötter och kläder borta från motordrivna delar.

Körning

- Hoppa aldrig på eller av en traktor som är i rörelse.
- Håll alla barn och obehöriga borta från traktorer och alla annan utrustning.
- Sitt alltid i traktorns säte med ett John Deere-godkänt säkerhetsbälte.
- Håll alla säkerhetsskydd på plats.
- Använd lämpliga synliga och hörbara signaler när du kör på allmänna vägar.
- Stanna så långt det går ute på väggkanten.
- Minska hastigheten när du svänger eller använder individuella bromsar eller kör runt hinder på ojämn mark eller branta sluttningar.
- Koppla ihop bromspedalerna när du kör på allmän väg.
- Pumpa bromsarna när det är halt.

Bogsering av lass

- Var försiktig vid bogsering av tunga lass. Bromssträckan ökar med farten och vikten på det bogserade lasset samt i nedförsbackar. Bogserade lass, med eller utan bromsar, som är för tunga för traktorn eller som bogseras för fort kan orsaka att föraren förlorar kontrollen över ekipaget.
- Ta hänsyn till utrustningens totala vikt.
- Lyft bara upp bogserade laster till godkänd koppling för att undvika obalans i bakre delen.

Parkera och lämna traktorn

- Innan du kliver av ska du koppla från hydrauloljeventiler, koppla ur kraftuttaget, slå av motorn, sänka ner redskap på marken och dra åt parkeringsmekanismen, inklusive spärrhaken och parkeringsbromsen. Om traktorn lämnas utan översikt ska du även ta bort nyckeln.
- Att växelspaken står i en växel med motorn avstängd förhindrar INTE att traktorn kan ge sig iväg.
- Håll ett ordentligt avstånd till ett kraftuttag eller ett redskap som är igång.

Säkerhet

- Vänta tills alla rörelser har stoppat innan du servar maskinen.

Vanliga olyckor

Icke säker drift eller missbruk av traktorn kan leda till olycka. Var medveten om riskerna.

De vanligaste traktorolyckorna:

- Traktorvältning
- Kollision med andra fordon
- Felaktigt förfarande vid starten
- Man fastnar i kraftuttagsaxeln
- Man faller av traktorn
- Man kommer i kläm när redskap kopplas på

Undvik backningsolyckor



Se till att ingen befinner sig i vägen innan maskinen flyttas. Vänd dig om och se efter ordentligt. Använd en signalperson under backningen om sikten är skyddad eller där det är trångt.

Lita inte på en kamera för att bestämma om det finns personer eller andra hinder bakom maskinen. Systemet kan begränsas av många faktorer inklusive underhållsrutiner, miljöförhållanden och drifts område.

Begränsad användning för skogsbrukstillämpningar

När John Deere-traktorer används för skogsbrukstillämpningar så begränsas deras bruk till traktorspecifika tillämpningar, t.ex. transport, stillastående arbete, exempelvis vedklyvning, framdrivning eller drift av redskap med PTO-, hydraul eller elsystem.

Dessa är tillämpningar där normal drift inte utgör risk för fallande eller genomträngande föremål. Alla skogsbrukstillämpningar, förutom dessa tillämpningar, t.ex. körning och lastning, kräver installation av

tillämpningsspecifika komponenter, inklusive FOPS (skydd mot fallande föremål) och/eller OPS (skydd under drift). Kontakta en John Deere-återförsäljare för specialkomponenter.

Säker användning av lastartraktor

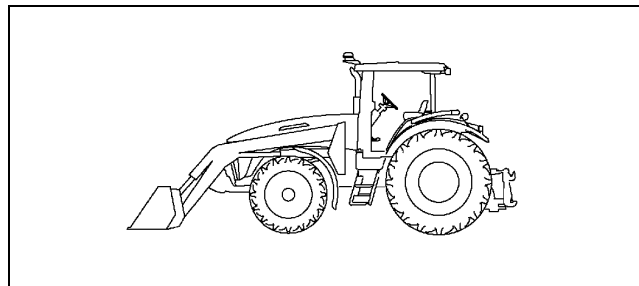

När du kör en maskin med en lastartillämpning ska du minska hastigheten enligt behov för att säkerställa god traktor- och lastarstabilitet.

För att undvika att traktorn välter och skada på framdäcken och traktorn, ska du inte köra en lastare med last med en hastighet över 10 km/h (6 mph).

För att undvika traktorskada ska du inte använda en framlastare eller en spraytank och traktorn är utrustad med en 3-meters framaxel.

Låt aldrig någon gå eller arbeta under en höjd lastare.

Använd inte lastaren som arbetsplattform.

Lyft eller forsla inte någon på lastaren, i lastskopan eller på något redskap eller tillbehör.

Sänk ner lastaren på marken innan du lämnar förarplatsen.

Skyddsbågen (ROPS) eller hyttens tak, om tillämpligt, ger dig eventuellt inte tillräckligt skydd mot last som faller ner på förarplatsen. För att förhindra att last faller ner på förarplatsen, ska du använda lämpliga redskap för specifika tillämpningar (dvs. gödselgafflar, rundbalsgafflar, rundbalsgriparmar och klämmare).

Tillåt inga passagerare

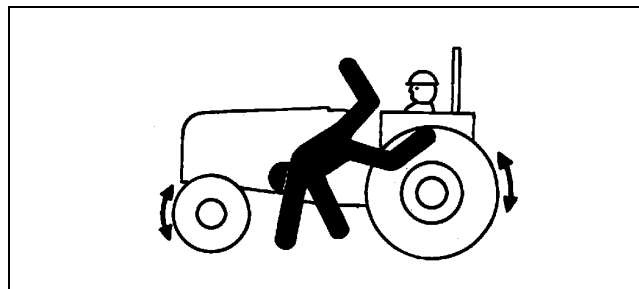

Säkerhet

Tillåt endast föraren att åka med maskinen. Tillåt inga passagerare.

Passagerare kan skadas genom att träffas av främmande föremål eller genom att slungas av maskinen. Passagerare skymmer också förarens sikt vilket resulterar i att maskinen körs på ett osäkert sätt.

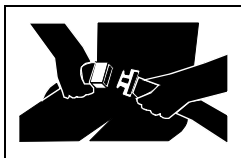

Passagerarsäte

Passagerarsätet är endast avsett för transport av en passagerare på vägen (dvs. transport från gården till fältet).

Om det är nödvändigt att transportera en passagerare, är passagerarsätet den platsen för sådan transport enligt John Deere.

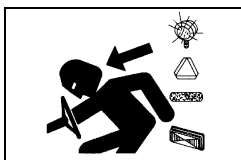

Säkerhetsbelysning och säkerhetsanordningar

Undvik kollision med andra fordon, långsamtgående traktorer med tillbehör eller bogserad utrustning

eller självgående maskiner på allmän väg. Håll ett öga på trafiken som kommer bakifrån, särskilt vid svängar, och använd tydliga signaler.

Använd strålkastare, blinkande varningsljus och blinkers dag och natt. Följ gällande föreskrifter för belysning och markering av utrustningen. Se till att belysningen och markeringarna är rena, syns och fungerar. Ersätt eller reparera belysning eller markeringar som har skadats eller fattas. En sats med säkerhetsbelysning finns tillgänglig från din John Deere-försäljare.

Bogsera släp och redskap (vikt) på säkert sätt

Bromsavståndet ökar med hastighet och släpets/redskapets vikt, och vid transport på sluttningar. Bogserade lass, med eller utan bromsar, som är för tunga för traktorn eller som bogseras för fort kan orsaka att föraren förlorar kontrollen över ekipaget. Ta hänsyn till utrustningens totala vikt.

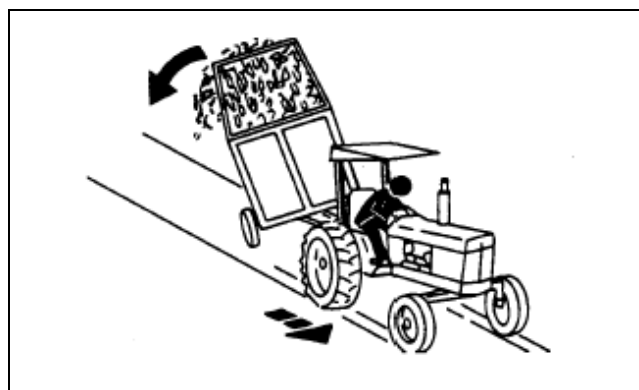

Släpets/redskapets bromssystem

icke-bromsad	25 km/h (15.5 mph)
fristående	25 km/h (15.5 mph)
överkörd broms	25 km/h (15.5 mph)
hydraulbroms	25 km/h (15.5 mph)
luftbroms med en ledning	25 km/h (15.5 mph)
luftbroms med två ledningar	Max. avsedd hastighet

Topp hastighet

Det kan finnas lagliga begränsningar som gör att den tillåtna körhastigheten är lägre än vad som anges här.

Var extra försiktig vid bogsering på halt underlag, vid svängning och i sluttningar.

Var försiktig på sluttningar och i ojämn terräng

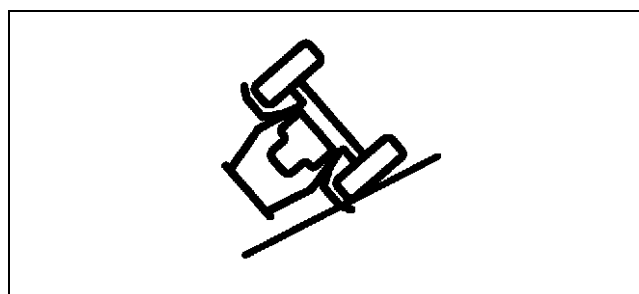

Undvik hål, diken och hinder som kan orsaka att traktorn välter, särskilt på sluttningar. Undvik tvära svängar i uppförsbacke.

När man kör framåt ut ur ett dike, bort från ett ställe där traktorn kört fast eller uppför en brant backe, kan traktorn tippa över bakåt. Backa traktorn, om så är möjligt.

Säkerhet

Faran att välta ökar drastiskt med smal spårvidd vid hög hastighet.

Inte alla förhållanden som kan leda till att traktorn välter har listats. Ge akt på situationer där stabiliteten kan påverkas.

I slutningar kan man förlora kontrollen över maskinen och tippa. Detta kan i sin tur leda till allvarliga personskador eller dödsfall. Körning i slutningar kräver extra försiktighet.

Kör aldrig nära kanten till en sluttning, ett dike, en jordvall eller ett vattendrag. Maskinen kan plötsligt välta om ett hjul går över kanten eller om jorden rasar samman.

Välj en låg markfart så att du inte behöver stanna eller växla i en sluttning.

Undvik att starta, stanna eller svänga i slutningar. Om däcken slirar ska du koppla ur kraftuttaget och fortsätta långsamt rakt ner för sluttningen.

Kör långsamt och försiktigt i alla slutningar. Gör inga plötsliga ändringar i hastighet eller riktning, som skulle kunna få maskinen att tippa.

Lossdragning av en fastkörd maskin

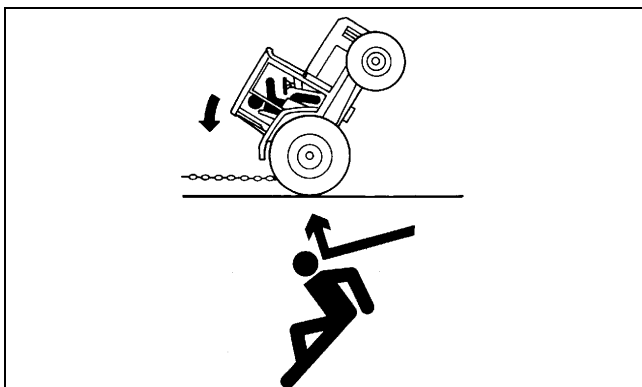

Vid lossdragning av en fastkörd traktor finns alltid risken att denna tippas bakåt, att den bogserande traktorn välter eller att dragkedjan eller dragbommen (en vajer rekommenderas inte) brister.

Backa ut traktorn om den fastnat i lera. Koppla loss ev. bogserade redskap. Gräv bort leran bakom bakhjulen. Lägga kraftiga plankor bakom hjulen och försök att långsamt backa upp traktorn på fast mark. Alternativt kan man gräva bort leran framför alla hjulen och köra långsamt framåt.

Om traktorn behöver bogseras måste man använda en dragstång eller en lång kedja (en vajer rekommenderas inte). och kontrollera att det inte är något fel på kedjan. Se till att alla delar på bogseringsanordningen är stora och starka nog att hantera lasten.

Fäst alltid kedjan i den bogserande traktorns dragbom. Sätt inte fast den framtill. Låt inga obehöriga uppehålla sig i

närheten. Kör långsamt framåt för att sakta späna kedjan, ett plötsligt ryck kan göra att kedjan eller draganordningen brister med allvarliga person- eller maskinskador som följd.

Undvik kontakt med jordbrukskemikalier

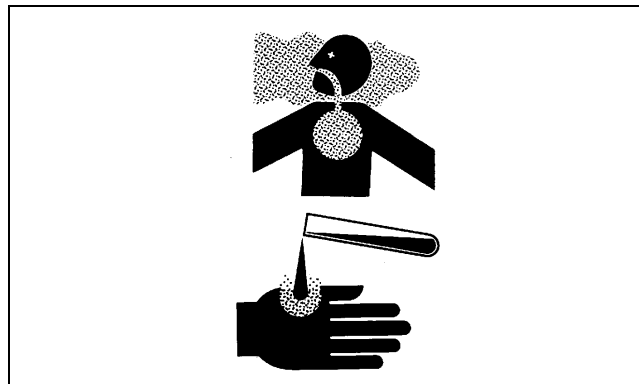

Denna hytt skyddar inte mot inandning av bekämpningsmedel. Om andningsskydd rekommenderas i de instruktioner, som medföljer bekämpningsmedlet, måste skyddet även användas inne i hytten.

Var alltid iklädd sådan skyddsutrustning som krävs för arbete med och hantering av bekämpningsmedel, om hytten måste lämnas. Innan man stiger in i hytten igen, måste skyddsutrustningen tas av och förvaras antingen i en stängd låda eller någon annan slags förseglingsbar behållare utanför hytten eller i en behållare, som skyddar mot bekämpningsmedel, t.ex. en plastpåse, inuti hytten.

Skor eller stövlar måste rengöras omsorgsfullt från jord eller dylikt innan man stiger in i hytten igen.

Hantera jordbrukskemikalier på ett säkert sätt

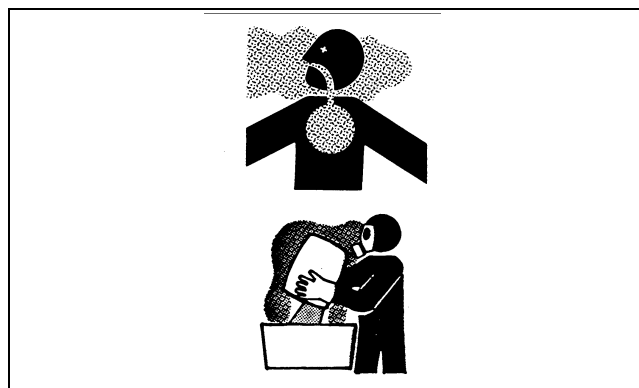

Kemikalier som används i jordbrukstillämpningar, t.ex. fungicider, herbicider, insekticider, pesticider, bekämpningsmedel mot gnagare och gödselmedel, kan

Säkerhet

skada din hälsa och miljön om de inte används försiktigt.

Följ alltid alla anvisningar på etiketterna för effektiv, säker och laglig användning av jordbrukskemikalier.

Minska risken för exponering och personskada:

- Använd lämplig personlig skyddsutrustning enligt tillverkarens rekommendationer. Om du inte har tillgång till tillverkarens anvisningar ska du följa dessa allmänna riktlinjer:
 - Kemikalier med etiketten '**Danger**' (Fara): Mest giftiga. Kräver i allmänhet användning av skyddsglasögon, respirator, handskar och hudskydd.
 - Kemikalier med etiketten '**Warning**' (Varning): Mindre giftiga. Kräver i allmänhet användning av skyddsglasögon, handskar och hudskydd.
 - Kemikalier med etiketten '**Caution**' (Var försiktig): Minst giftiga. Kräver i allmänhet användning av handskar och hudskydd.
- Andas inte in ånga, aerosol eller damm.
- Säkerställ att du alltid har tillgång till tvål, vatten och handduk när du arbetar med kemikalier. Om kemikalien kommer i kontakt med hud, händer eller ansikte, ska du omedelbart tvätta med tvål och vatten. Om kemikalien kommer in i ögon ska du omedelbart spola med vatten.
- Tvätta händer och ansikte efter det du använt kemikalierna och innan du äter, dricker, röker eller urinerar.
- Rök och ät inte medan du applicerar kemikalier.
- Efter hantering av kemikalier ska du alltid bada eller duscha och byta kläder. Tvätta plaggen innan du använder dem igen.
- Kontakta omedelbart läkare om du blir sjuk medan du använder kemikalier eller en kort tid efter det.
- Förvara kemikalierna i sina ursprungliga behållare. Överför inte kemikalier till icke-markerade behållare eller behållare som används för livsmedel.
- Förvara kemikalierna på ett säkert, låst ställe på avstånd från livsmedel eller djurfoder. Håll barn på avstånd.
- Avyttra alltid behållare på lämpligt sätt. Skölj tomma behållare tre gånger och punktera eller krossa behållare och avyttra på lämpligt sätt.

Säker hantering av batterier

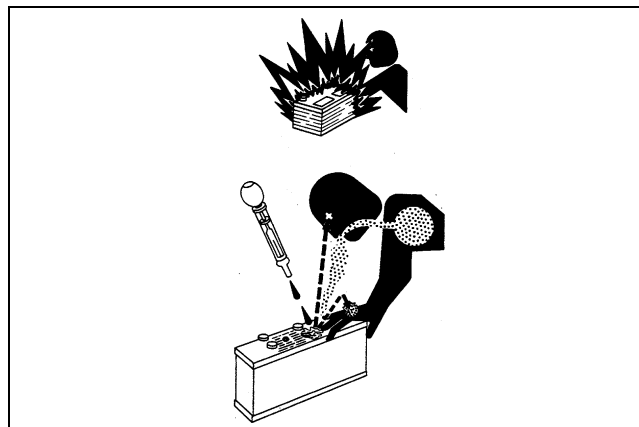

Batterigaser är explosiva. Håll gnistor och öppen eld på avstånd. Använd en ficklampa vid kontroll av elektrolytnivån.

Kontrollera aldrig batteriets laddningstillstånd genom att hålla ett metallföremål mellan batteriets poler. Använd en voltmeter eller en hydrometer.

Ta alltid bort den jordade (-) batteriklämman först och sätt tillbaka den sist.

Svavelsyran i batteriets elektrolyt är giftig och stark nog att verka frätande på hud och kläder och orsaka blindhet om man får den i ögonen.

Undvik denna risk genom att:

- fylla batterierna på ett väl ventilerat område,
- använda skyddsglasögon och gummihandskar,
- undvika tryckluft vid rengöringen av batterierna,
- undvika inandning av dunsterna vid påfyllning av elektrolyt,
- undvika att spilla elektrolyt,
- Använd rätt rutin för hjälpstartbatteriet eller laddaren.

Om man har spillt syra på sig, ska man:

1. spola huden med vatten,
2. strö på natriumbikarbonat eller kalk för att neutralisera syran,
3. spola ögonen med vatten i 15-30 minuter. omedelbart söka läkarhjälp.

Om man har svalt batterisyra, ska man:

1. inte försöka kräkas,
2. dricka mycket vatten eller mjölk, dock ej mer än 2 liter (2 qts),
3. omedelbart söka läkarhjälp.

Säkerhet

WARNING! Batterifästen, -uttag och liknande tillbehör innehåller bly och blyföreningar; kemikalier som av delstaten Kalifornien har utpekats som orsaker till cancer och skador på fortplantningsorganen. **Tvätta händerna efter hanteringen.**

Undvik uppvärmning i närheten av ledningar under tryck



Uppvärmning av delar nära ledningar under tryck kan åstadkomma ett lättantändligt dis som, om det antänds, kan utsätta teknikern eller kringstående för svåra brännskador. Var ytterst försiktig vid uppvärmning av delar genom svetsning eller lödning i närheten av ledningar under tryck eller annat lättantändligt material. Tryckledningar kan skadas oavsiktligt när värmen når utanför det omedelbara arbetsområdet.

Avlägsna färg före svetsning eller uppvärmning

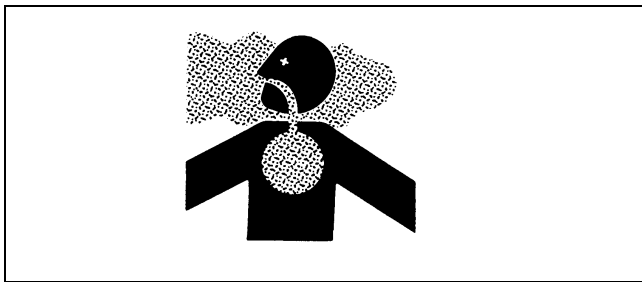

Undvik inandning av eventuellt giftiga dunster och damm.

Giftiga dunster kan bildas vid svetsning eller lödning på ytor där färgen inte har avlägsnats.

Avlägsna färgen före uppvärmningen:

- Ta bort all färg minst 100 mm (4 in.) runt det område som ska hettas upp. Använd en godkänd andningsapparat vid uppvärmning eller svetsning om färgen inte kan avlägsnas.
- Undvik inandning av dammet om färgen ska avlägsnas med sandpapper eller en slipmaskin. Använd en godkänd andningsmask.

- Om färgen avlägsnats med lösningsmedel eller färgborttagningsmedel, måste detta medel tvättas bort med tvål och vatten före svetsningen. Avlägsna behållare med lösningsmedel och annat lättantändligt material från området. Vänta minst en kvart så att ångorna avdunstar, innan svetsningen påbörjas.

Använd inte ett lösningsmedel som innehåller klor på ställen som ska svetsas.

Utför allt arbete på en plats som har god ventilation så att giftiga ångor och damm kan avlägsnas.

Bortskaffa färg och lösningsmedel på rätt sätt.

Hantera elektroniska komponenter och komponenter på ett säkert sätt



Underlåtelse att installera eller ta bort elektroniska komponenter monterade på utrustningen kan leda till allvarlig personskada. Använd en stege eller en plattform för att bättre nå varje monteringsplats. Använd stadig och säkra fotsteg och handtag. Installera och avlägsna inte komponenter under våta och isiga förhållanden.

Vid installation av och underhåll en RTK-basstation på ett torn eller en annan hög byggnad, ska du använda en certifierad bestigare.

Om de installerar eller utför underhåll på en global positioneringsmottagarmast, som används på ett redskap, ska du använda lämplig lyfteknik och lämplig skyddsutrustning. Masten är tung och kan vara besvärlig att hantera. Två personer krävs när monteringsplatserna inte kan nås från marken eller från en serviceplattform.

Säkerhet

Säkert underhåll



Förstå servicemetoden innan du utför arbetet. Håll området rent och torrt.

Utför aldrig smörjning, service eller justeringar på maskinen medan den är igång. Håll händer, fötter och kläder borta från motordrivna delar. Koppla loss alla drev och aktivera reglagen för att avlasta trycket. Sänk ner alla redskap till marken. Stäng av motorn. Ta ur nyckeln. Låt maskinen svalna.

Stötta alla maskindelar som måste höjas för servicearbetet på ett säkert sätt.

Håll alla delar i gott skick och ordentligt monterade. Reparera skador omedelbart. Byt ut slitna eller trasiga delar. Avlägsna ansamlingar av smörjmedel, olja eller skräp.

Vid service på självgående utrustning måste batteriets jordkabel (-) kopplas loss före arbete på elsystemet eller vid svetsningsarbeten.

Vid service på bogserade redskap måste kabelhärvan kopplas loss från traktorn före arbete på elsystemet eller vid svetsningsarbeten.

Undvik heta avgaser

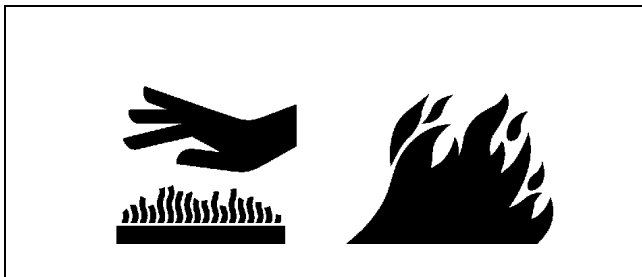

Service på maskiner eller redskap medan motorn är igång kan resultera i allvarlig personskada. Undvik exponering och hudkontakt med heta avgaser och komponenter.

Avgasdelar och strömmar kan bli mycket heta under drift. Avgaser och avgaskomponenter kan temperaturer som är tillräckligt höga för att bränna människor, antända eller smälta vanliga material.

Arbeta i ett väl ventilerat utrymme

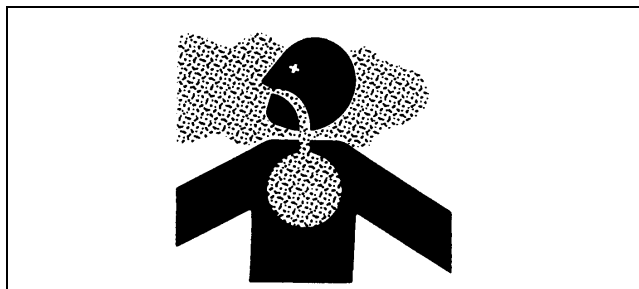

Avgaser kan orsaka sjukdom eller dödsfall. Avlägsna avgaserna med en förlängnings slang för avgasröret om motorn måste köras i ett slutet utrymme.

Om sådan inte finns tillhands, måste dörrar och ev. fönster öppnas för att få in frisk luft.

Palla upp maskinen på ett säkert sätt

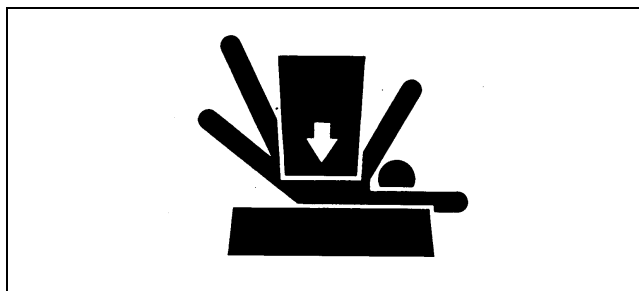

Sänk alltid ner eventuella tillbehör eller redskap till marken innan arbetet påbörjas. Om arbetet fordrar att maskinen eller tillbehöret ska lyftas, måste de stödjas på ett säkert sätt. Om de lämnas i höjt läge kan hydraulstyrda anordningar sänka sig.

Använd inte slagblock, tegelrör eller liknande som lätt kan ge vika. Arbeta inte under en maskin som endast är stödd av en domkraft. Följ alltid de säkerhetsföreskrifter som anges i denna bok.

När redskap eller tillbehör används tillsammans med en maskin, ska man alltid följa säkerhetsföreskrifterna i vederbörlig instruktionsbok.

Säkerhet

Förhindra att maskinen ”skenar”

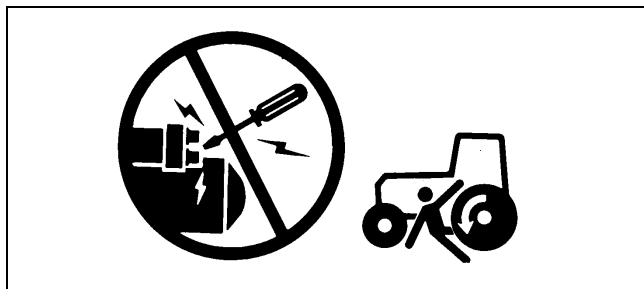

Undvik personskada eller dödsfall från maskin som ”skenar”.

Starta inte motorn genom att kortsluta över startmotorns anslutningar. Maskinen startar med ilagd växel om de normala startkretsarna förbikopplas.

Starta aldrig motorn när du står på marken. Motorn får endast startas från förarsätet med växelspaken i neutral- eller parkeringsläget.

Parkera maskinen på ett säkert sätt

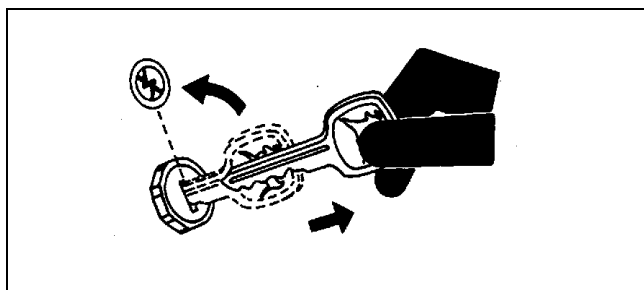

Innan något arbete på maskinen påbörjas:

- Sänk alla redskap till marken.
- Stäng av motorn och ta ur nyckeln,
- Koppla loss batteriets jordkabel
- Häng en skylt ”STARTA EJ” i hytten.

Säker transport av traktorn

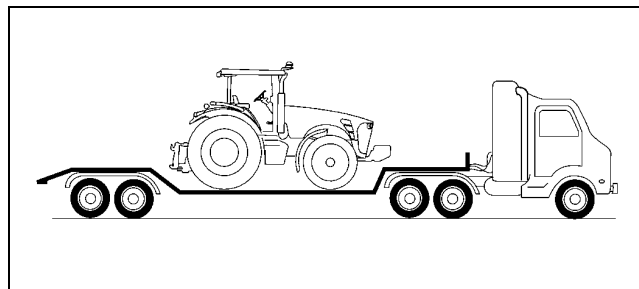

Det är bäst att transportera traktor som inte kan köras på ett lastflak. Använd kedjor för att surra fast traktorn på flaket. Axlarna och traktorramen är lämpliga fastsättningspunkter.

Innan du transporterar traktorn på ett lastbilsflak eller på en järnvägsvagn, ska du se till att huven fastsatt över traktormotorn och att dörrarna, takspärren (om tillämpligt) och fönstren är ordentligt stängda.

Kör aldrig traktorn med högre hastighet än 10 km/h (6 mph). En föraren måste styra och bromsa traktorn under bogsering.

Säker service av kylsystemet

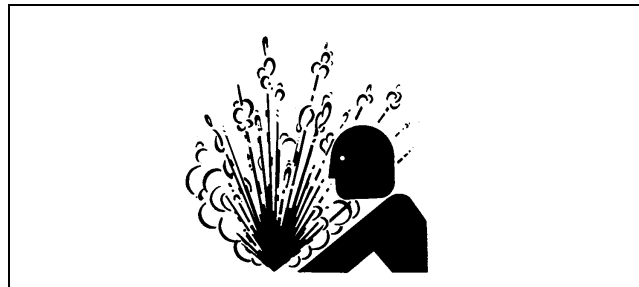

Vätska som plötsligt sprutar ut ur ett kylsystem under tryck kan orsaka allvarliga brännskador.

Stäng av motorn. Ta endast av kylarlocket när det är svalt nog att kunna vidröras med bara handen. Vrid locket långsamt till det första stoppet innan det tas av helt.

Säker service på ackumulatorsystem

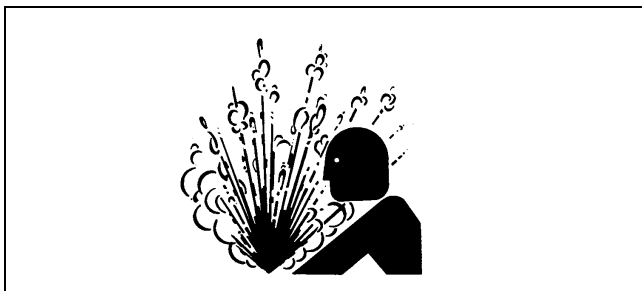

Vätska eller gas som tränger ut från system med trycksatta ackumulatörer som används för luftkonditionering, hydraul- och luftbrosmsystem kan leda till personskada. Hög värme kan leda till att ackumulatören sprängs och ledningar under tryck kan råka kapas. Svetsa inte och använd inte en skärbrännare i närheten av en ackumulator eller ledning under tryck.

Avlasta trycket i det trycksatta systemet innan ackumulatören tas bort.

Avlasta trycket i hydraulsystemet innan ackumulatören tas bort. Försök aldrig avlasta trycket i hydraulsystemet eller ackumulatören genom att lossa en förskruvning.

Akkumulatörer kan inte repareras.

Säkert däckunderhåll



En däck- eller fälgexplosion kan orsaka svåra personskador eller dödsfall:

- Försök aldrig montera ett däck utan rätt utrustning och ordentlig erfarenhet av uppgiften.
- Se alltid till att däcktrycket är rätt. Pumpa inte däcken över rekommenderat tryck. Svetsa eller upphetta aldrig ett hjul eller däck. Värmen kan utsätta däck för övertryck och orsaka en explosion. Svetsning kan konstruktivt försvaga eller deformera hjulet.
- Stå INTE framför eller över däck vid pumpning utan använd en förlängningsslang med chuck. Använd en pumpbur om sådan finns.
- Kontrollera regelbundet att däcken har rätt tryck, inte har

repor, bubblor eller skadade fälgar, samt att alla fälgbultar och muttrar finns på plats.

Säker service på en framhjuldriven traktor

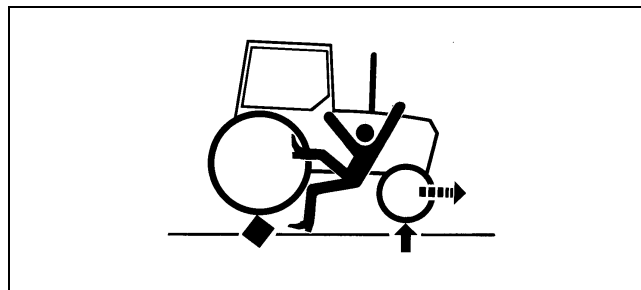

Om bakhjulen har stöttats med pallbockar vid service på framhjuldrivna traktorer, måste framhjulen alltid stödas på samma sätt, innan hjulen roteras med motorn. Om de inte är stödda på samma vis och strömtillförseln eller transmissions-/hydraulsystemtrycket förloras, kopplas framhjulen in och drar bakhjulen av stöden. Observera att framhjulen kan kopplas in under dessa förhållanden även när tändningen är av.

Dra åt hjulbultar / -muttrar

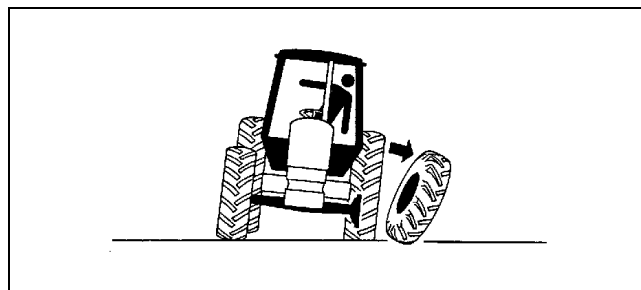

Dra åt hjulbultarna/-muttrarna med de intervaller som specificeras i avsnittet Inkörningsperiod och service.

Undvik trycksatt vätska



This as a preview PDF file from best-manuals.com



Download full PDF manual at best-manuals.com